

BOSE[®]

COMPANION[®] 5

MULTIMEDIA SPEAKER SYSTEM

Brugervejledning

Bedienungsanleitung

Manuale di istruzioni

Gebruiksaanwijzing



Bruksanvisningen



INFORMAZIONI SULLA SICUREZZA

Leggere questa guida

Seguire scrupolosamente le istruzioni riportate in questo manuale per installare e utilizzare correttamente questo sistema di diffusori. Conservare il manuale come riferimento per il futuro.



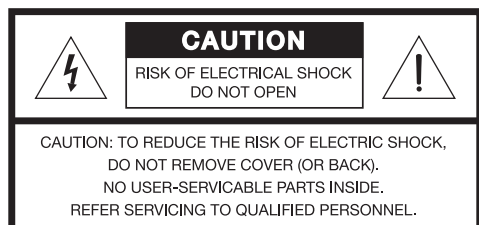

-  **AVVERTENZA:** per ridurre il rischio di incendio o scosse elettriche, il prodotto non deve essere esposto a pioggia o umidità.
-  **AVVERTENZA:** l'apparecchio deve essere tenuto lontano da gocce o schizzi e non deve essere utilizzato come base per oggetti colmi di liquidi, quali vasi. Come per qualsiasi prodotto elettronico, è importante che all'interno delle parti del sistema non penetrino liquidi in quanto potrebbero causare guasti e/o rischio di incendio.



Il simbolo del fulmine con la punta a freccia all'interno di un triangolo equilatero mette in guardia l'utente contro tensioni pericolose non isolate all'interno del telaio del sistema, di entità tale da presentare un potenziale pericolo di scarica elettrica.



Il simbolo del punto esclamativo racchiuso all'interno di un triangolo equilatero, che appare sul sistema, rimanda l'utente alla lettura delle importanti istruzioni di uso e manutenzione contenute in questo manuale.

-  **AVVERTENZA:** per evitare scariche elettriche, inserire a fondo il polo largo del connettore nell'apertura larga della presa di corrente CA.
-  **AVVERTENZA:** non collocare candele accese o altre sorgenti di fiamme libere sull'apparecchio o nelle vicinanze dello stesso.
-  **ATTENZIONE:** non apportare modifiche al sistema o agli accessori, in quanto le modifiche non autorizzate possono compromettere la sicurezza, la conformità alle norme e le prestazioni del sistema.
-  **ATTENZIONE:** l'esposizione prolungata a un livello sonoro elevato può causare danni all'udito. È sconsigliabile tenere un volume troppo alto quando si utilizzano le cuffie, soprattutto per un ascolto prolungato.

CE Questo prodotto è conforme alla Direttiva 2004/108/CE sulla compatibilità elettromagnetica e alla Direttiva 2006/95/CE sui dispositivi a bassa tensione. La dichiarazione di conformità completa è disponibile all'indirizzo www.bose.com/static/compliance/index.html.

Note:

- La spina dell'alimentazione o dell'accoppiatore deve essere raggiungibile facilmente e rapidamente se è utilizzata come dispositivo di spegnimento.
- Questo prodotto è destinato all'utilizzo in ambienti interni. Non è stato progettato né collaudato per l'uso in ambienti esterni, camper o imbarcazioni.

© 2007 Bose Corporation. Nessuna parte di questo documento può essere riprodotta, modificata, distribuita o usata in altro modo senza previa autorizzazione scritta.

Bose, COMPANION, TrueSpace e Acoustimass sono marchi registrati di Bose Corporation. Tutti gli altri marchi citati nel presente documento sono di proprietà dei rispettivi titolari.

INTRODUZIONE	4
CONFIGURAZIONE DEL SISTEMA	5
FUNZIONAMENTO	14
COLLEGAMENTO DI ALTRI DISPOSITIVI	16
MANUTENZIONE	17

INTRODUZIONE	4
Sistema di diffusori multimediali Companion® 5	4
Guida all'installazione	4
INSTALLAZIONE DEL SISTEMA	5
Disimballaggio	5
Informazioni importanti	5
Collocazione del sistema Companion® 5	6
Collocazione dei diffusori	6
Collocazione del modulo Acoustimass®	7
Collegamenti del sistema	8
Configurazione audio in Windows® XP	9
Configurazione audio in Windows® Vista	11
Configurazione audio in Mac OS® X	13
FUNZIONAMENTO	14
Modalità del sistema	14
Controllo del volume	14
Regolazione dei bassi	15
COLLEGAMENTO DI ALTRI DISPOSITIVI	16
Collegamento di cuffie	16
Collegamento di un dispositivo audio	16
MANUTENZIONE	17
Pulizia del sistema di diffusori	17
Garanzia limitata	17
Risoluzione dei problemi	17
Assistenza tecnica	18
Specifiche del prodotto	18
Requisiti del computer	18

INTRODUZIONE

Sistema di diffusori multimediali Companion® 5

Grazie per aver acquistato il sistema di diffusori multimediali Bose® Companion® 5, in grado di fornire prestazioni acustiche straordinarie che consentono di apprezzare appieno l'impatto audio di musica, film, videogiochi e altre sorgenti di intrattenimento direttamente dal computer.

Grazie alla tecnologia di elaborazione del segnale surround digitale TrueSpace®, i diffusori satellite piccoli offrono una più ampia immagine sonora, effetti surround straordinari e realismo cinematografico.

Il sistema comprende:

- Due diffusori piccoli e semplici da posizionare con supporti e un modulo Acoustimass®
- Un cavo USB per collegare il sistema al computer.
- Un'unità di controllo che consente di controllare il volume del sistema e collegare cuffie o lettori audio portatili.

Guida all'installazione

Le istruzioni di installazione contenute in questo manuale illustrano come sia semplice collegare il sistema di diffusori multimediali Companion 5 al computer.

Per ulteriori informazioni, visitare il sito web <http://owners.bose.com/Companion5>.

Disimballaggio

Estrarre delicatamente il sistema dall'imballo. Conservare tutto il materiale di imballaggio, che costituisce il metodo più sicuro per trasportare il sistema.

Se una parte del sistema risulta danneggiata, non collegarla ma informare immediatamente Bose® o il rivenditore autorizzato Bose di zona. Per contattare direttamente Bose, consultare l'elenco di indirizzi incluso nell'imballo.

Verificare che il sistema includa le parti illustrate nella Figura 1.

Figura 1

Contenuto della confezione

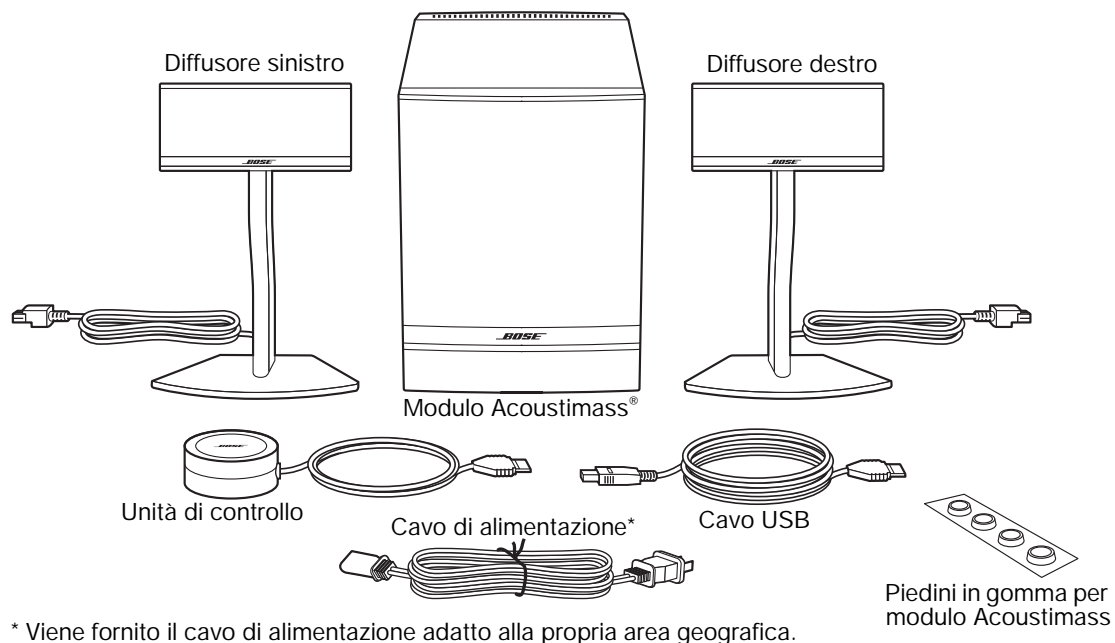

* Viene fornito il cavo di alimentazione adatto alla propria area geografica.

AVVERTENZA: per evitare rischi di soffocamento, tenere i sacchetti di plastica fuori dalla portata dei bambini.

Informazioni importanti

A questo punto è consigliabile registrare il numero di serie del sistema Companion® 5 in questa sezione e sulla scheda di registrazione del prodotto. Il numero di serie del sistema si trova sul retro del modulo Acoustimass.

Numero di serie: _____

Data d'acquisto: _____

Si consiglia di conservare lo scontrino fiscale e una copia della scheda di registrazione del prodotto insieme a questo manuale.

Collocazione del sistema Companion® 5

Per ottenere prestazioni ottimali, seguire le istruzioni su come posizionare il modulo Acoustimass®, i diffusori e l'unità di controllo. Consultare la Figura 2 per un esempio di disposizione tipica del sistema.

Figura 2

Disposizione tipica del sistema

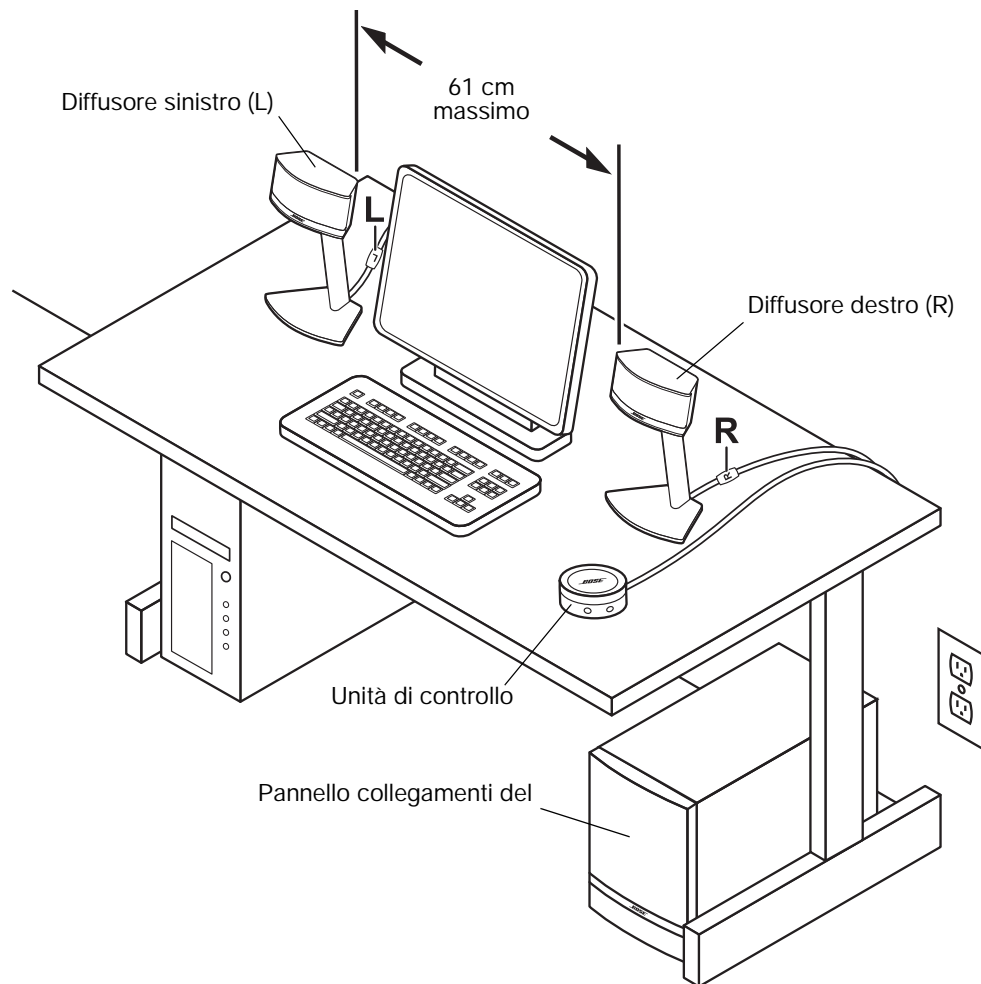

Collocazione dei diffusori

Per godere appieno degli effetti audio surround per cui il sistema di diffusori multimediali Companion® 5 è progettato, è necessario posizionare i diffusori in modo corretto.

- Posizionare i diffusori sinistro e destro rispettivamente a sinistra e a destra del monitor del computer, a una distanza di circa mezzo metro dalla propria postazione (Figura 2). Ciascun cavo diffusore è contrassegnato dalla lettera L (sinistro) o R (destro), in modo da consentire un collegamento corretto.
- Per ottenere prestazioni ottimali, posizionare ciascun diffusore alla stessa distanza dalla propria postazione e a non più di 61 cm di distanza l'uno dall'altro.
- Orientare entrambi i diffusori in avanti e non verso l'interno o l'esterno.
- Tenere i diffusori lontani da oggetti adiacenti di grandi dimensioni oppure dalle superfici di armadietti. Ad esempio, se la scrivania include una scaffalatura, tenere il bordo esterno di ciascun diffusore ad almeno 15 cm di distanza da qualsiasi superficie. Non posizionare i diffusori all'interno di nicchie.

Collocazione del modulo Acoustimass®

Il modulo Acoustimass® è progettato per essere la parte invisibile del sistema. Ad esempio, è possibile posizionarlo sotto la scrivania.

- Applicare un piedino in gomma su ciascun angolo del pannello inferiore del modulo.
- Appoggiare il modulo sui relativi piedini su una superficie piana.
- **NON OSTRUIRE** la griglia frontale del modulo.

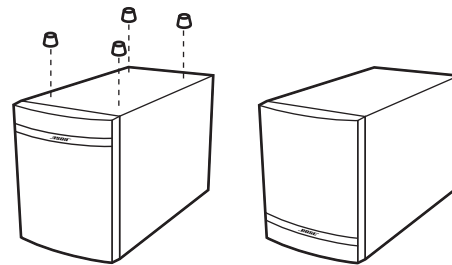

- **NON** coricare il modulo su un lato e non capovolgerlo.

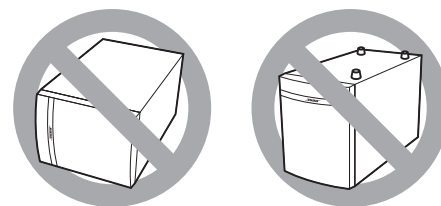

- **NON** posizionare nessun oggetto o apparecchio dietro o a lato del modulo per non ostruire le aperture di ventilazione. Per impedire il surriscaldamento del modulo, è necessario assicurare una corretta ventilazione.
- Posizionare il modulo ad almeno 15 cm dal computer e dal relativo monitor per evitare che si verifichino interferenze.

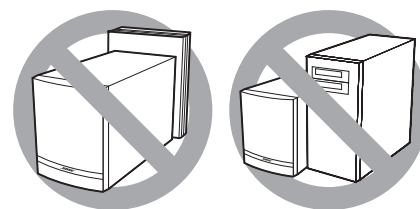

- Tenere il modulo lontano da fonti di calore, ad esempio termosifoni, battiscopa o stufe.
- Verificare che il cavo di alimentazione sia in grado di raggiungere la presa di corrente CA e che il cavo USB sia in grado di raggiungere la porta USB del computer.

⚠ ATTENZIONE: non collocare monitor di computer, dischi floppy, unità disco rigido e altri supporti magnetici a meno di 15 cm dal modulo Acoustimass. Il campo magnetico generato da questo modulo può cancellare i dati memorizzati sui supporti magnetici e interferire con il monitor.

Collegamenti del sistema

Le istruzioni e la Figura 3 riportate di seguito illustrano come effettuare i collegamenti del sistema.

Prima di iniziare:

- Leggere l'intera procedura di installazione.
- Verificare che il computer sia acceso e che il sistema operativo sia in esecuzione.
- **IMPORTANTE: chiudere tutte le applicazioni software.**

1. Inserire il connettore rosso del cavo diffusore destro (R) nel jack **R** e il connettore bianco del cavo diffusore sinistro (L) nel jack **L**. Per un collegamento corretto, i contrassegni R e L dei connettori devono essere rivolti verso l'alto.
2. Collegare il cavo dell'unità di controllo al jack **Control Pod**.
3. Collegare un'estremità del cavo di alimentazione al jack **AC Input** sul pannello posteriore del modulo Acoustimass®. Inserire l'estremità opposta in una presa di corrente CA.
4. Collegare l'estremità appropriata del cavo USB (fornito in dotazione) nel jack **To Computer** del modulo Acoustimass. Collegare l'altra estremità del cavo a una porta USB del computer.

IMPORTANTE: per ottenere prestazioni ottimali, collegare il cavo USB direttamente a una porta USB del computer invece che a un hub USB.

5. **Per computer Windows® XP**, consultare la sezione "Configurazione audio in Windows® XP" a pagina 9.

Per computer Windows® Vista, consultare la sezione "Configurazione audio in Windows® Vista" a pagina 11.

Per computer Mac OS® X, consultare la sezione "Configurazione audio in Mac OS® X" a pagina 13.

🎵 **Nota:** assicurarsi che tutti i connettori dei cavi siano inseriti a fondo nei rispettivi jack.

Figura 3

Panoramica dei collegamenti

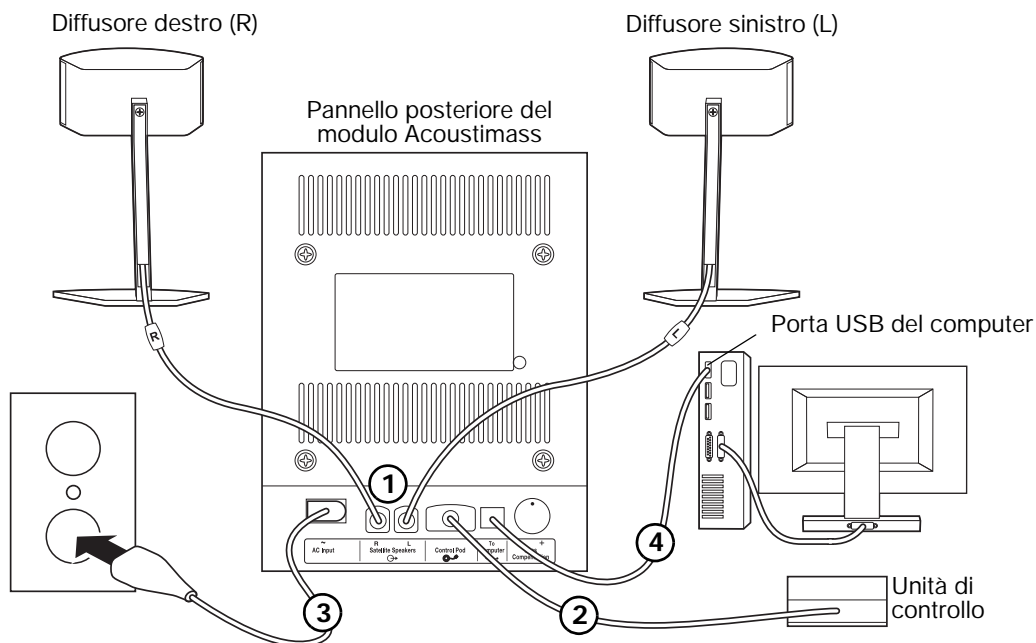

🎵 **Nota:** il sistema Companion® 5 non è dotato di un interruttore di accensione. Viene acceso in modalità Standby quando si collega il cavo di alimentazione. Consultare "Modalità del sistema" a pagina 14.

🎵 **Nota:** Bose consiglia di collegare a tutte le apparecchiature elettroniche un soppressore di sovratensioni e sovracorrenti approvato da un ente per la sicurezza. Le variazioni e i picchi di tensione possono danneggiare i componenti elettronici di qualsiasi sistema. Un soppressore di buona qualità è in grado di eliminare la maggior parte dei guasti attribuibili a sovratensioni momentanee e può essere acquistato presso un qualsiasi negozio di elettronica.

Configurazione audio in Windows® XP

IMPORTANTE

Non collegare cavi durante questa procedura di configurazione.

Per ulteriori informazioni sulla configurazione audio, visitare il sito web <http://owners.bose.com/Companion5>.

1. Dopo aver collegato il cavo USB, attendere che venga visualizzata sullo schermo del computer una serie di messaggi "Trovato nuovo hardware" (Figura 4) (richiede circa 30 secondi). Se vengono visualizzati messaggi diversi che interrompono il processo, consultare la sezione "Risoluzione dei problemi" a pagina 17.

♪ **Nota:** se questi messaggi non appaiono, la loro visualizzazione potrebbe essere disabilitata nel computer. Attendere due minuti prima di passare alla fase successiva.

Figura 4

Sequenza tipica di messaggi "Trovato nuovo hardware"



2. Nel pannello di controllo Windows XP, selezionare **Suoni e periferiche audio** (Figura 5).

Figura 5

Proprietà - Suoni e periferiche audio e Proprietà audio avanzate

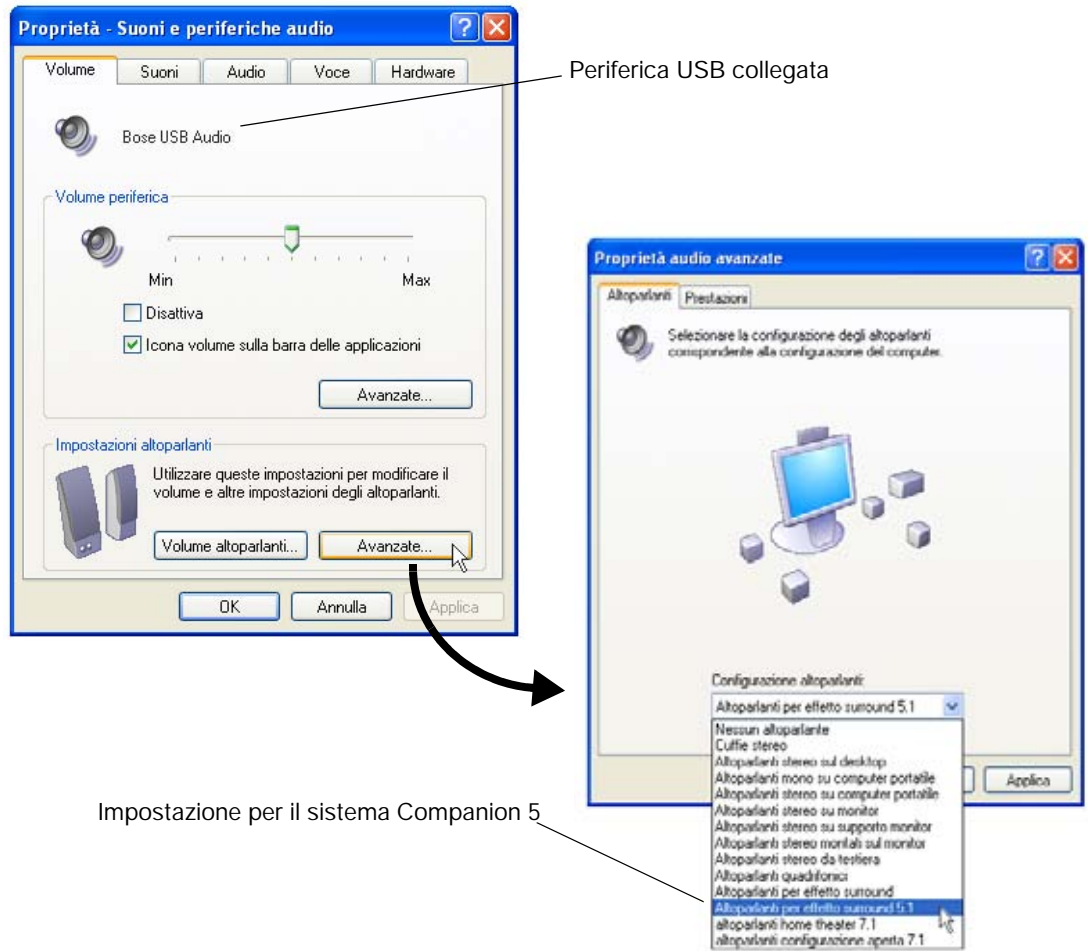

3. Nella scheda **Volume** della finestra visualizzata, verificare che la periferica USB collegata sia **Bose USB Audio**.
4. In **Impostazioni altoparlanti**, fare clic sul pulsante **Avanzate** per aprire la finestra **Proprietà audio avanzate**.
5. Nell'elenco a discesa **Configurazione altoparlanti**, selezionare **Altoparlanti per effetto surround 5.1**.
6. Fare clic su **Applica** e quindi su **OK**.

A questo punto, il sistema di diffusori multimediali Companion® 5 è pronto per l'uso.

♪ **Nota:** se si scollega il cavo USB dal sistema Companion 5 e lo si ricollega in seguito, eseguire di nuovo questa procedura per verificare le impostazioni.

Configurazione audio in Windows® Vista

IMPORTANTE

- Non collegare cavi durante questa procedura di configurazione.
 - Per ulteriori informazioni sulla configurazione audio, visitare il sito web <http://owners.bose.com/Companion5>.
1. Collegare il cavo USB. Attendere che venga visualizzato sullo schermo del computer il messaggio di installazione del driver del dispositivo (Figura 6).

Figura 6

Messaggio di installazione del driver dispositivo



- Se vengono visualizzati messaggi diversi che interrompono il processo, consultare la sezione "Risoluzione dei problemi" a pagina 17.
 - Se questi messaggi non appaiono, la loro visualizzazione potrebbe essere disabilitata nel computer. Attendere due minuti prima di passare alla fase successiva.
2. Fare clic nel riquadro del messaggio per visualizzare lo stato dell'installazione (Figura 7). Attendere il completamento dell'installazione.

Figura 7

Stato dell'installazione del driver dispositivo

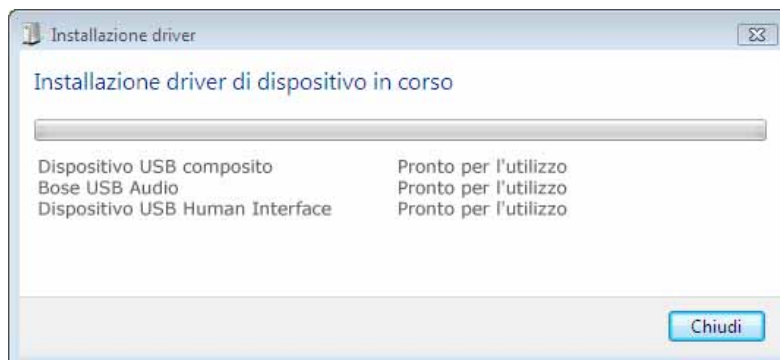

3. Aprire il pannello di controllo e fare clic su **Hardware e suoni** (Figura 8).

Figura 8

Pannello di controllo

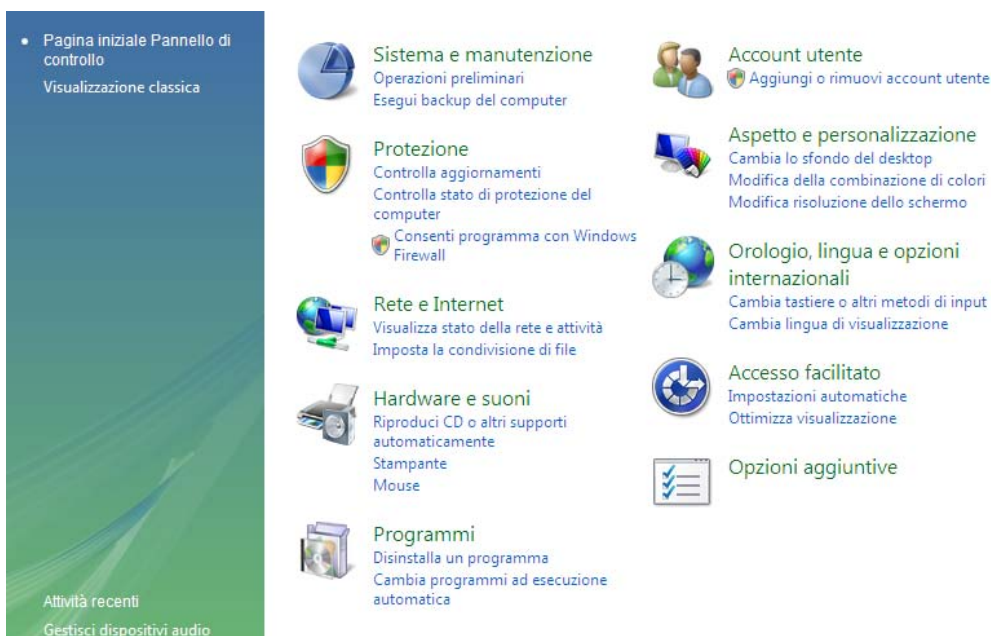

4. Fare clic su **Suoni** nel pannello di controllo **Hardware e suoni** (Figura 9).

Figura 9

Suoni

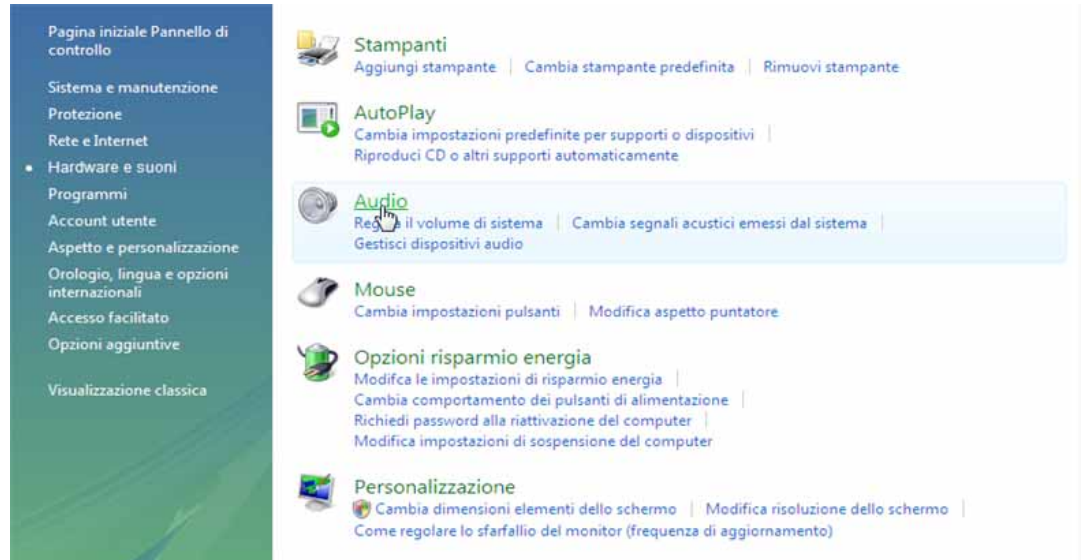

5. Verificare che l'impostazione predefinita di riproduzione (indicata da un segno di spunta verde) sia **Bose USB Audio**.

In caso contrario, selezionare **Bose USB Audio** e fare clic su **Predefinito**.

Figura 10

Pannello di controllo Suoni



A questo punto, il sistema di diffusori multimediali Companion® 5 è pronto per l'uso.

Configurazione audio in Mac OS® X

IMPORTANTE

Non collegare cavi durante questa procedura di configurazione.
Per ulteriori informazioni sulla configurazione audio, visitare il sito web <http://owners.bose.com/Companion5>.

1. In **Preferenze di sistema**, aprire il pannello di controllo **Suono** (Figura 11).
2. Scegliere **Bose USB Audio** come uscita audio e chiudere il pannello di controllo.

Figura 11

Preferenze Suono
Mac OS® X

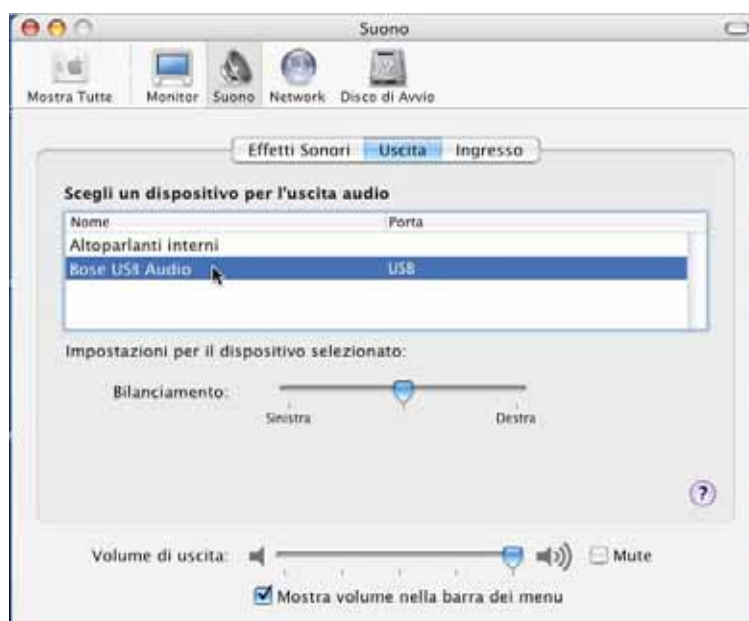

3. Nella cartella Applications del disco rigido, aprire la cartella Utilities.
4. Aprire il pannello di controllo **Configurazione MIDI Audio** (Figura 12).
5. Selezionare **Bose USB Audio** in **Proprietà per**, **Uscita di default** e **Uscita di sistema**.

Figura 12

Pannello di controllo
Configurazione MIDI Audio



A questo punto, il sistema di diffusori multimediali Companion® 5 è pronto per l'uso.

FUNZIONAMENTO

Modalità del sistema

Il sistema dispone di tre modalità. Ciascuna modalità viene identificata dal colore dell'indicatore modalità sull'unità di controllo (Figura 13):

- **Soppressione audio (ambra):** l'audio dei diffusori è disattivato. Non viene emesso alcun suono dal computer o da qualsiasi sorgente collegata. Questa modalità viene selezionata automaticamente quando si collegano le cuffie all'unità di controllo.
- **Attività (verde):** l'audio della sorgente viene emesso dai diffusori. La posizione dell'anello di controllo volume determina il livello del volume.
- **Standby (rosso):** il sistema è in modalità di risparmio energetico. Se il collegamento USB con il computer e il segnale di ingresso della sorgente audio collegata rimangono inattivi per diversi minuti, l'audio dei diffusori viene disattivato e il sistema passa alla modalità Standby. Quando il collegamento USB viene riattivato, il sistema torna in modalità Soppressione audio.

Per passare dalla modalità Soppressione audio alla modalità Attività, toccare la parte centrale superiore dell'unità di controllo. Questo non è possibile quando vengono collegate le cuffie, in quanto il sistema rimane in modalità Soppressione audio finché queste non vengono rimosse.

Figura 13

Indicatore modalità e controlli del sistema

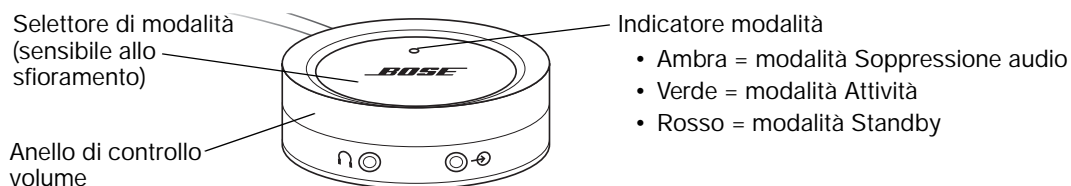

IMPORTANTE

- **Il sistema di diffusori multimediali Companion® 5 garantisce prestazioni ottimali in assenza di effetti audio aggiuntivi. Verificare di disattivare qualsiasi impostazione di effetto audio e chiudere le applicazioni degli effetti in esecuzione sul computer.**
- **Verificare che le impostazioni effettuate nell'applicazione software siano corrette per l'audio surround 5.1.**

Controllo del volume

L'anello di controllo volume dell'unità di controllo (Figura 13) è il controllo principale per l'audio proveniente dal computer o da un dispositivo collegato al jack di ingresso. Ruotare l'anello in senso orario per alzare il volume o in senso antiorario per abbassarlo.

Per impostare il livello del volume

Per impostare correttamente il livello del volume, è necessario regolare sia il livello del volume della sorgente (il PC o una sorgente collegata) che quello del sistema Companion 5:

1. Impostare il volume del sistema Companion 5 sul livello minimo.
2. Alzare il volume della sorgente quasi al massimo.
3. Avviare la riproduzione della musica.
4. Aumentare il volume mediante l'unità di controllo del sistema Companion 5 finché il suono non raggiunge un livello adeguato.

Per disattivare l'audio del sistema

Per disattivare l'audio del sistema, toccare il selettore di modalità sull'unità di controllo (l'indicatore diventa ambra). Tocarlo di nuovo per riattivare l'audio (l'indicatore diventa verde).

🎵 **Nota:** se si riproduce la musica mantenendo il volume al massimo per un lungo periodo di tempo, l'uscita audio del sistema potrebbe essere ridotta da una funzione di protezione interna.

Regolazione dei bassi

Dopo avere ascoltato il suono proveniente dal sistema di diffusori, può essere necessario effettuare alcune regolazioni. Utilizzare il controllo di compensazione dei bassi (Figura 14) sul modulo Acoustimass®.

Figura 14

Controllo di compensazione dei bassi

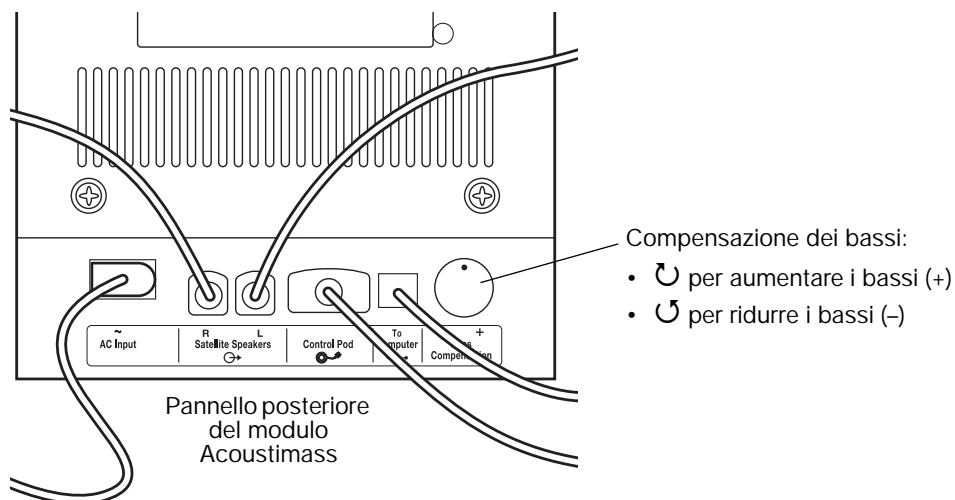

COLLEGAMENTO DI ALTRI DISPOSITIVI

Collegamento di cuffie

Per collegare le cuffie, inserire il relativo cavo nel jack per cuffie stereo da 3,5 mm, posto sul lato dell'unità di controllo (Figura 15).

- Quando si collegano le cuffie, l'audio dei diffusori del sistema viene automaticamente disattivato.
- Dopo aver scollegato le cuffie, toccare il selettore di modalità per riattivare l'audio dei diffusori.
- Per regolare il livello del volume, utilizzare l'anello di controllo volume dell'unità di controllo.

Figura 15

Connettori dell'unità di controllo

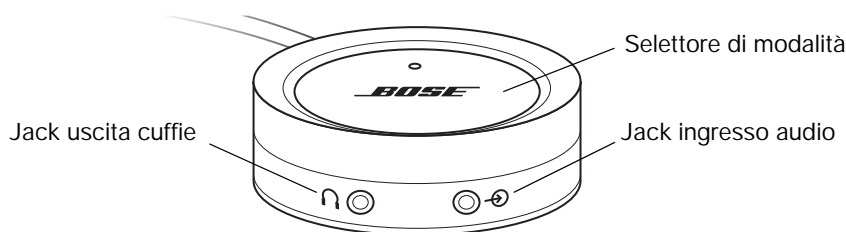

Collegamento di un dispositivo audio

Per collegare un dispositivo audio come un lettore CD/MP3, inserire il cavo audio del dispositivo nel jack di ingresso stereo da 3,5 mm dell'unità di controllo.

Per regolare il livello del volume, alzare il volume del dispositivo audio e utilizzare l'anello dell'unità di controllo.

- 🎵 **Nota:** quando si ascolta un dispositivo audio collegato, i segnali acustici emessi dal computer sono mischiati al suono del dispositivo. Per ascoltare entrambe le sorgenti al livello di volume preferito, regolare il volume mediante l'anello dell'unità di controllo e mediante i controlli del computer e della sorgente audio collegata.

Pulizia del sistema di diffusori

- Pulire la superficie dei diffusori, del modulo Acoustimass® e dell'unità di controllo con un panno morbido. Per preservare le finiture, si può utilizzare un panno morbido inumidito con un detergente per vetri privo di ammoniaca.
- Non utilizzare spray vicino ai diffusori. Non utilizzare solventi, prodotti chimici o soluzioni detergenti contenenti alcol, ammoniaca o abrasivi.
- Evitare di versare liquidi nelle aperture.
- Le griglie dei diffusori possono essere pulite delicatamente con un aspirapolvere.

Garanzia limitata

Il sistema Companion® 5 è coperto da una garanzia limitata trasferibile. I dettagli sulla garanzia limitata sono riportati sulla scheda di registrazione del prodotto allegata al sistema. Compilare la scheda con le informazioni richieste e spedirla a Bose oppure registrare il prodotto online all'indirizzo <http://owners.bose.com/register>. La mancata spedizione non inciderà in alcun modo sui diritti previsti dalla garanzia limitata.

Risoluzione dei problemi

Questa tabella fornisce informazioni per la risoluzione dei problemi che si possono verificare. Se fosse necessaria ulteriore assistenza, rivolgersi direttamente a Bose oppure visitare il sito Internet <http://owners.bose.com/Companion5>. Per le informazioni di contatto, consultare l'elenco di indirizzi incluso nella confezione.

Problema	Soluzione
L'installazione è stata interrotta dal messaggio: "Si è verificato un errore durante l'installazione hardware. Il nuovo hardware potrebbe non funzionare correttamente".	<ul style="list-style-type: none"> • È possibile che il cavo USB sia stato rimosso durante la procedura di installazione hardware. Inserire il cavo USB e avviare di nuovo la procedura. • Provare un'altra porta USB.
Se l'installazione è stata interrotta dal messaggio: "È possibile migliorare le prestazioni di questa periferica collegandola ad una porta USB 2.0 ad alta velocità. Per un elenco delle porte ad alta velocità fare clic qui."	<ul style="list-style-type: none"> • È possibile che il sistema sia collegato a un hub USB a cui è collegato anche un dispositivo USB 1.0. Rimuovere il dispositivo USB 1.0 oppure collegare il sistema Companion 5 direttamente a una porta USB 2.0.
Non viene emesso nessun suono dal sistema.	<ul style="list-style-type: none"> • Scollegare il cavo USB dal computer e ricollegarlo. • Verificare che i collegamenti siano effettuati correttamente (vedere "Collegamenti del sistema" a pagina 8). • Verificare che i cavi dei diffusori non siano danneggiati, nel qual caso potrebbero dare origine a un circuito aperto o a un cortocircuito. • Ruotare in senso orario l'anello del volume posto sull'unità di controllo. • Se si utilizza un dispositivo audio collegato, verificare che sia collegato a una presa di corrente e che il controllo del volume del dispositivo sia acceso. • Verificare che il sistema di diffusori sia attivo (l'indicatore unità di controllo è verde). • Scollegare le cuffie. • Riavviare l'applicazione audio digitale. Verificare che l'audio non sia disattivato nell'applicazione e che il volume sia impostato su un livello adeguato.

<i>Problema</i>	<i>Soluzione</i>
Il suono dell'intero sistema di diffusori è distorto.	<ul style="list-style-type: none"> • Abbassare il volume sulla sorgente audio e alzare il volume sull'unità di controllo. • Disattivare gli effetti nelle eventuali applicazioni audio in esecuzione.
Il computer emette rumori fastidiosi e anomali.	<ul style="list-style-type: none"> • Questo problema può verificarsi quando il sistema di diffusori è collegato al computer mediante un hub USB. Scollegare il cavo USB del sistema Companion® 5 dall'hub e collegarlo a una porta USB del computer.
Il suono dei diffusori non è abbastanza alto.	<ul style="list-style-type: none"> • Aumentare il volume sul computer o su un'altra sorgente audio.
Il sistema gracchia; gli acuti sono eccessivi.	<ul style="list-style-type: none"> • Accertarsi che i diffusori destro (R) e sinistro (L) siano posizionati correttamente ai lati del monitor del computer. Verificare i contrassegni L e R sul cavo diffusori dietro ciascun diffusore. • Verificare che il controllo di compensazione dei bassi del modulo Acoustimass® non sia ruotato completamente in senso antiorario.
Un diffusore satellite non funziona oppure emette un suono distorto.	<ul style="list-style-type: none"> • Verificare tutti i collegamenti tra i diffusori satellite, l'unità di controllo, la sorgente audio e il modulo Acoustimass. Accertarsi che tutti i connettori siano inseriti a fondo nei jack del modulo. • Verificare che il connettore del cavo del diffusore interessato sia inserito a fondo nel jack corrispondente sul modulo Acoustimass. • Per stabilire se il problema è dovuto alla sorgente audio o al modulo Acoustimass, collegare all'unità di controllo una sorgente audio diversa. Se a questo punto il sistema di diffusori Companion 5 funziona correttamente, il problema riguarda la sorgente audio originale. Se il problema persiste, è dovuto al modulo Acoustimass. • Controllare i livelli di bilanciamento della sorgente audio.

Assistenza tecnica

Per informazioni utili per la risoluzione dei problemi, contattare il servizio di assistenza tecnica Bose®. Consultare l'elenco di indirizzi allegato alla documentazione del sistema.

Specifiche del prodotto

Assorbimento nominale	USA/Canada..... 120 VCA ~ 50/60 Hz 300 W Internazionale 220 VCA-240 VCA ~ 50/60 Hz 300 W Giappone..... 100 VCA ~ 50/60 Hz 300 W
Dimensioni	Diffusore satellite 22,5 cm A x 14,7 cm L x 9,7 cm P Modulo Acoustimass..... 21,8 cm A x 17,3 cm L x 42,5 cm P Unità di controllo diametro 6,3 cm x altezza 2,9 cm
Peso	Diffusore satellite 0,85 kg Modulo Acoustimass..... 8,3 kg Unità di controllo 0,21 kg
Finitura	Modulo Acoustimass..... Finitura in vinile satinato antigraffio Diffusori satellite Finitura in polimero verniciato

Requisiti del computer

- Processore Pentium o equivalente da minimo 1 GHz
- RAM da 256 MB minimo
- USB 2.0
- Microsoft Windows® XP o successivo oppure Mac OS® X 10.4.6 o successivo
- Decoder di audio surround 5.1 compatibile, residente nel computer



295926

BOSE[®]
Better sound through research[®]

©2007 Bose Corporation, The Mountain,
Framingham, MA 01701-9168 USA
AM295926 Rev.01