

BOSE[®]

Acoustimass[®] 16 Series II

Acoustimass[®] 15 Series III

HOME ENTERTAINMENT SPEAKER SYSTEM

Brugervejledning

Bedienungsanleitung

Manuale di istruzioni

Gebruiksaanwijzing

Bruksanvisningen





INFORMAZIONI SULLA SICUREZZA

Leggere il presente manuale di istruzioni

Attenersi scrupolosamente alle indicazioni riportate nel manuale, che consentono di configurare e utilizzare correttamente il sistema e sfruttare appieno tutte le funzionalità avanzate di cui dispone. Conservare questo manuale come riferimento per il futuro.

Sicurezza personale

-  **AVVERTENZA:** per ridurre il rischio di incendio o di scosse elettriche, evitare di esporre il modulo Acoustimass® alla pioggia o all'umidità.
-  **AVVERTENZA:** non collocare candele accese o altre sorgenti di fiamme libere sull'apparecchio.

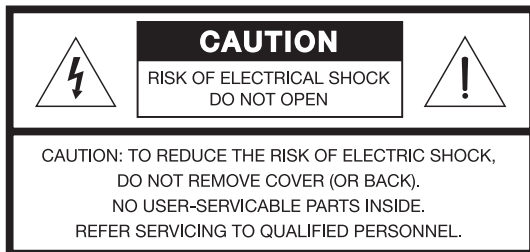

Questi segnali di AVVISO sono presenti sul retro del modulo Acoustimass:



Il simbolo del lampo con freccia racchiuso in un triangolo equilatero indica all'utente che all'interno dell'involucro è presente una tensione non isolata di entità tale da rappresentare un potenziale pericolo di scarica elettrica.



Il simbolo del punto esclamativo racchiuso all'interno di un triangolo equilatero, che appare sul sistema, rimanda l'utente alla lettura delle importanti istruzioni di uso e manutenzione contenute in questo manuale.

-  **ATTENZIONE:** per evitare scosse elettriche, occorre inserire a fondo il polo largo del connettore nell'apertura larga della presa di corrente CA.



Questo prodotto è conforme alla Direttiva 89/336/CEE sulla compatibilità elettromagnetica e alla Direttiva 73/23/CEE sui dispositivi a bassa tensione. La dichiarazione di conformità completa è disponibile all'indirizzo www.bose.com/static/compliance/index.html.

Ulteriori informazioni sulla sicurezza

Fare riferimento alle istruzioni aggiuntive contenute nella pagina Informazioni importanti sulla sicurezza fornita con il sistema.

Informazioni importanti

Il numero di serie del sistema si trova sul retro del modulo Acoustimass.

Numero di serie: _____

Nome del rivenditore: _____

Telefono del rivenditore: _____ Data d'acquisto: _____

Si consiglia di conservare lo scontrino fiscale e la scheda della garanzia insieme a questo manuale di istruzioni.

© 2006 Bose Corporation. Nessuna parte di questo documento può essere riprodotta, modificata, distribuita o usata in altro modo senza previa autorizzazione scritta.

Prodotto su licenza di Dolby Laboratories. "Dolby" e il simbolo doppia-D sono marchi registrati di Dolby Laboratories. Versioni riservate non pubblicate. © 1992-1997 Dolby Laboratories. Tutti i diritti riservati.

INSTALLAZIONE	4
Disimballaggio	4
Scelta della posizione dei diffusori	5
Collocazione del diffusore frontale centrale	6
Disposizione dei diffusori frontali destro e sinistro	6
Collocazione dei diffusori posteriori	6
Collocazione del modulo Acoustimass®	7
Collegamenti	7
Collegamento dei diffusori al modulo Acoustimass	7
Collegamento del modulo Acoustimass® al ricevitore	9
Verifica e completamento dei collegamenti	10
Upgrade opzionale del sistema Acoustimass 15	10
UTILIZZO DEL SISTEMA	11
Come ottenere il massimo dai diffusori home cinema	11
Regolazione del livello di compensazione ambientale dei bassi	11
Regolazione del livello LFE	11
Impostazione del ricevitore audio surround digitale	12
Ricezione di un segnale audio digitale	12
Impostazione del ricevitore audio surround analogico	12
RIFERIMENTI	13
Risoluzione dei problemi	13
Assistenza tecnica	13
Pulizia dei diffusori	13
Garanzia limitata	14
Accessori	14
Dati tecnici	14

INSTALLAZIONE

Prima di iniziare

Grazie per aver scelto il sistema di diffusori per home entertainment Bose® Acoustimass® 16 Serie II o 15 Serie III. Ciascun sistema presenta una combinazione di diffusori a cubetto, un diffusore frontale centrale e un modulo Acoustimass amplificato. Tutti questi elementi messi insieme riproducono l'intera gamma di frequenze audio dei programmi digitali multi-canale per un'esperienza di home cinema realistica ed entusiasmante.

Disimballaggio

Estrarre delicatamente il contenuto della confezione procedendo come segue:

1. Rimuovere la scatola marrone che si trova all'interno e che contiene i diffusori a cubetto e il diffusore frontale centrale.
2. Capovolgere delicatamente il cartone appoggiandolo su un lato ed estrarre il modulo Acoustimass.

AVVERTENZA: per evitare danni fisici, fare attenzione quando si solleva il modulo (pesa 15 kg).

Conservare tutto il materiale di imballaggio, che costituisce il metodo più sicuro per trasportare i diffusori in caso di necessità.

Se una parte del prodotto risulta danneggiata, non utilizzarla. Reimballare il sistema nella confezione originale e rivolgersi immediatamente al rivenditore autorizzato Bose. Se invece si desidera contattare direttamente Bose, consultare l'elenco di indirizzi allegato alla documentazione.

Figura 1

Contenuto della confezione

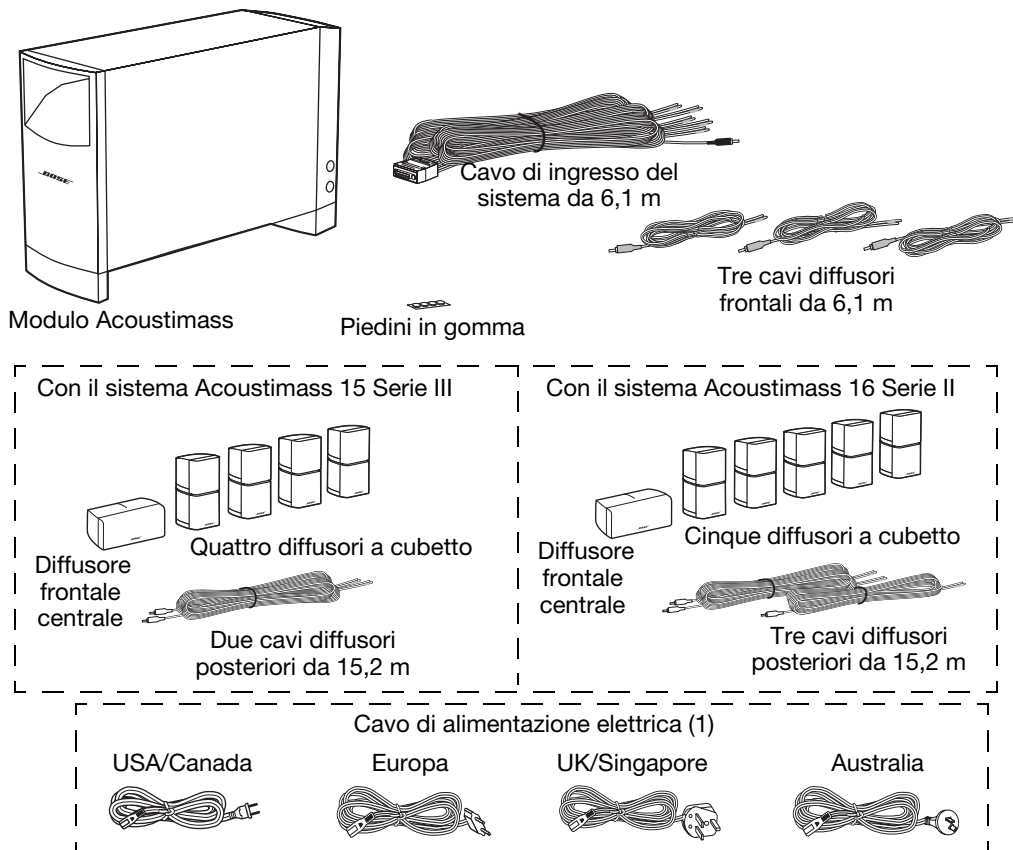

A questo punto, è consigliabile annotare il numero di serie del sistema nell'apposito spazio a pagina 2 di questo manuale, nonché sulla scheda di garanzia.

AVVERTENZA: per evitare rischi di soffocamento, tenere fuori dalla portata dei bambini i sacchetti di plastica che avvolgono questi diffusori.

Scelta della posizione dei diffusori

Tenere presenti le seguenti indicazioni per la collocazione di ciascun diffusore:

- Posizionare i diffusori piccoli su una superficie stabile e piana. Le vibrazioni possono infatti causarne lo spostamento, soprattutto se vengono collocati su superfici lisce, come marmo, vetro o legno molto levigato. Per ovviare a questo problema, vengono forniti in dotazione dei piedini in gomma da attaccare alla base del diffusore frontale centrale.

♪ **Nota:** per ottenere gratuitamente piedini in gomma supplementari, rivolgersi a Bose utilizzando uno degli indirizzi contenuti nell'elenco allegato alla documentazione.

- Collocare il diffusore frontale centrale nella parte anteriore dell'ambiente e verso il centro del televisore.
- I diffusori a cubetto sono identici e intercambiabili.
- È possibile ruotare le sezioni superiore e inferiore dei diffusori a cubetto per creare una diffusione del suono che riempia la stanza (b e d).
- Tutti i diffusori piccoli sono schermati magneticamente per evitare interferenze con l'immagine televisiva.
- Per evitare interferenze, il modulo Acoustimass® deve essere a una distanza di almeno 60 cm dal televisore.

La forma e le dimensioni della stanza e la disposizione dei mobili al suo interno, sono determinanti per la scelta della posizione dei diffusori. Per l'installazione del proprio home cinema, utilizzare gli esempi seguenti esclusivamente come riferimento e non come regola.

Figura 2

Esempio di collocazione dei diffusori (a e c) e delle prestazioni ottenute (b e d)

Sistema Acoustimass 16

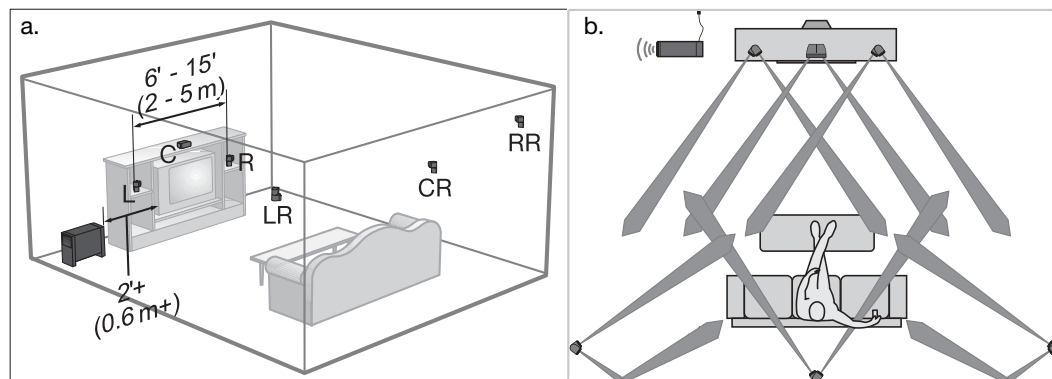

Sistema Acoustimass 15

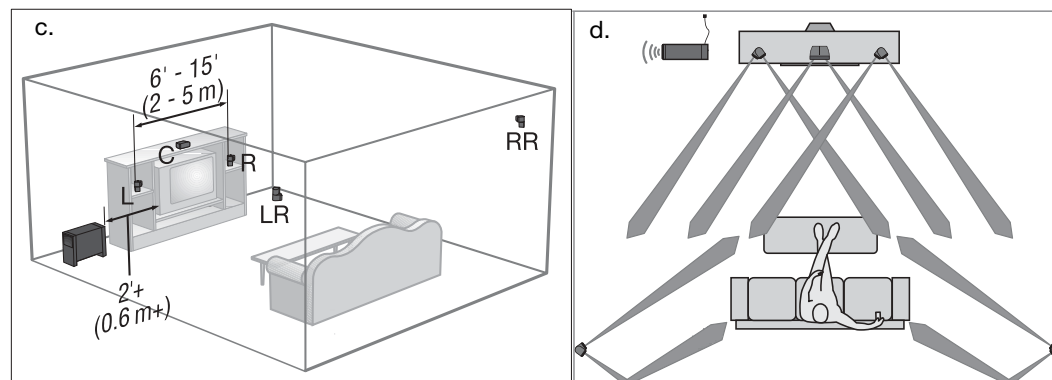

Le staffe da parete e i supporti da pavimento o da tavolo Bose® offrono ulteriori possibilità di collocazione dei diffusori. Per ulteriori informazioni, vedere “Accessori” a pagina 14.

♪ **Nota:** il sistema Acoustimass® 15 Serie III è progettato per il supporto opzionale di un diffusore a cubetto posteriore centrale. Per ulteriori informazioni, vedere “Upgrade opzionale del sistema Acoustimass 15” a pagina 10.

Collocazione del diffusore frontale centrale

Il suono del diffusore frontale centrale deve dare l'impressione di provenire dall'immagine per rendere più realistici i dialoghi e le azioni sullo schermo.

- Collocare il diffusore centrale al di sopra, sotto o direttamente sul televisore. Il diffusore NON deve sostenere il peso del televisore.
- Sistemare il diffusore in linea con il centro verticale dello schermo in modo da ottenere la migliore riproduzione dei dialoghi (come mostrato nella Figura 2 a pagina 5).

⚠ **ATTENZIONE:** prima di posizionare il diffusore frontale centrale sopra il televisore, fissare alla base del diffusore i quattro piedini di gomma forniti in dotazione. Posizionare due piedini a distanza ravvicinata accanto al bordo anteriore e altri due sugli angoli posteriori della base.

Disposizione dei diffusori frontali destro e sinistro

Questi diffusori sono progettati per creare un'immagine sonora più ampia dello schermo, che appare del tutto naturale agli spettatori, ovunque siano seduti.

- Collocare i diffusori a cubetto frontali su entrambi i lati del televisore.
- Mantenerli a 2-5 m di distanza l'uno dall'altro (come mostrato nella Figura 2 a pagina 5).

Collocazione dei diffusori posteriori

I diffusori posteriori (surround) riproducono anche alcuni dialoghi, ma il loro scopo principale è quello di aggiungere suoni ed effetti speciali che espandono l'immagine visiva, proiettando lo spettatore al centro dell'azione.

Scegliere la posizione più comoda e gradita, tenendo in considerazione le seguenti indicazioni:

- I diffusori a cubetto surround sinistro e destro devono essere collocati in modo da permettere al suono di raggiungere lo spettatore da entrambi i lati, e non solo da dietro (come mostrato nella Figura 2 a pagina 5).
- Posizionare i diffusori all'altezza delle orecchie di uno spettatore seduto o più in alto.
- Ruotare le sezioni superiore e inferiore dei diffusori a cubetto in modo da dirigere il suono sia davanti che dietro l'ascoltatore.
- Se il sistema dispone di un diffusore posteriore centrale, posizionarlo a metà tra il diffusore posteriore sinistro e quello destro (come mostrato nella Figura 2 a pagina 5).

Collocazione del modulo Acoustimass®

La tecnologia dei diffusori Bose® Acoustimass® rende difficile individuare la sorgente dei suoni a bassa frequenza del modulo. Per tanto è possibile tranquillamente nascondere alla vista. Inoltre, tenere presente quanto segue:

- Collocare il modulo nello stesso lato della stanza in cui si trova il televisore.
- Per evitare interferenze, il modulo Acoustimass® deve essere a una distanza di almeno 60 cm dal televisore.
- Per aumentare i bassi, orientare l'apertura frontale verso la parete, mentre per diminuirli, orientarla dalla parte opposta (verso la stanza).
- Tenere l'apertura frontale e la griglia di ventilazione posta alla base del modulo a una distanza di almeno 5 cm da qualsiasi altra superficie.
- Non ostruire la griglia di ventilazione posta alla base del modulo: l'uscita dei bassi del modulo potrebbe risultare ridotta.

Figura 3

Opzioni di collocazione del modulo Acoustimass

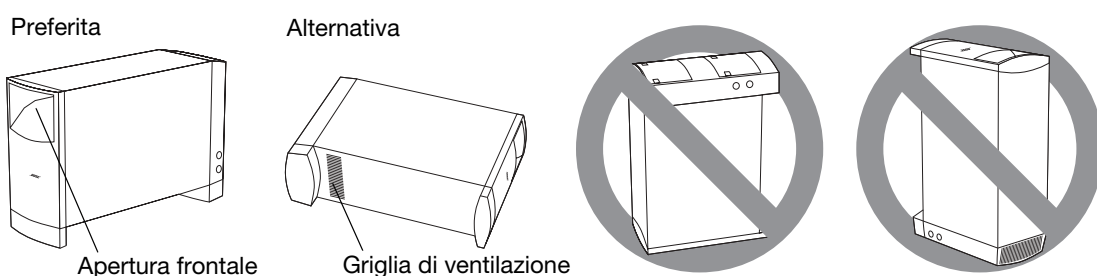

Collegamenti

Al ricevitore viene collegato *solo* il modulo Acoustimass. I diffusori frontale centrale e a cubetto piccoli devono essere collegati direttamente al modulo Acoustimass.

AVVERTENZA: se si collegano diffusori piccoli a un ricevitore, possono verificarsi danni al sistema e scosse elettriche.

Collegamento dei diffusori al modulo Acoustimass

Inserire il connettore di ciascun cavo diffusore al relativo jack sul modulo. Per trovare il jack corrispondente, controllare l'etichetta su ciascun connettore.

Figura 4

Collegamento di un cavo diffusore a un jack di uscita sul modulo e al diffusore

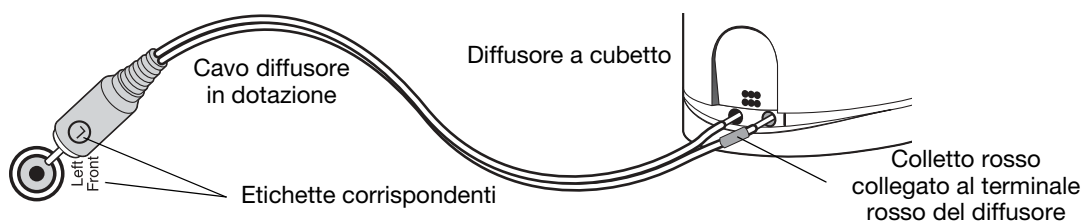

1. Per i tre diffusori frontali, utilizzare i cavi diffusori da 6,1 m forniti in dotazione. Inserire i connettori nei jack con etichetta corrispondente sul modulo come indicato di seguito (Figura 5 a pagina 8).
 - Inserire il connettore R nel jack con etichetta Right Front (frontale destro).
 - Inserire il connettore C nel jack con etichetta Center Front (frontale centrale).
 - Inserire il connettore L nel jack grigio con etichetta Left Front (frontale sinistro).

INSTALLAZIONE

2. Per i diffusori posteriori, utilizzare i cavi diffusori da 15,2 m forniti in dotazione (Figura 5). Inserire i connettori nei jack sul modulo come indicato di seguito:

- Inserire il connettore RR nel jack con etichetta Right Rear (posteriore destro).
- Inserire il connettore CR nel jack con etichetta Center Rear (posteriore centrale). Questo diffusore è fornito solo unitamente al sistema Acoustimass® 16.
- Inserire il connettore LR nel jack con etichetta Left Rear (posteriore sinistro).

3. Per quanto riguarda l'altra estremità di ciascun cavo, inserire il filo con colletto rosso (+) nel terminale rosso (+) del diffusore e l'altro filo nell'altro terminale (Figura 5).

Su ogni filo con colletto rosso è applicata un'etichetta che indica il diffusore corrispondente:

- | | |
|--|---|
| • L per il diffusore frontale sinistro | • LR per il diffusore posteriore sinistro |
| • R per il diffusore frontale destro | • RR per il diffusore posteriore destro |
| • C per il diffusore frontale centrale | • CR per il diffusore posteriore centrale |

🎵 **Nota:** il sistema Acoustimass® 15 Serie III è progettato per il supporto opzionale di un diffusore a cubetto posteriore centrale. Per ulteriori informazioni, vedere "Upgrade opzionale del sistema Acoustimass 15" a pagina 10.

Figura 5

Collegamento dei diffusori piccoli al modulo Acoustimass

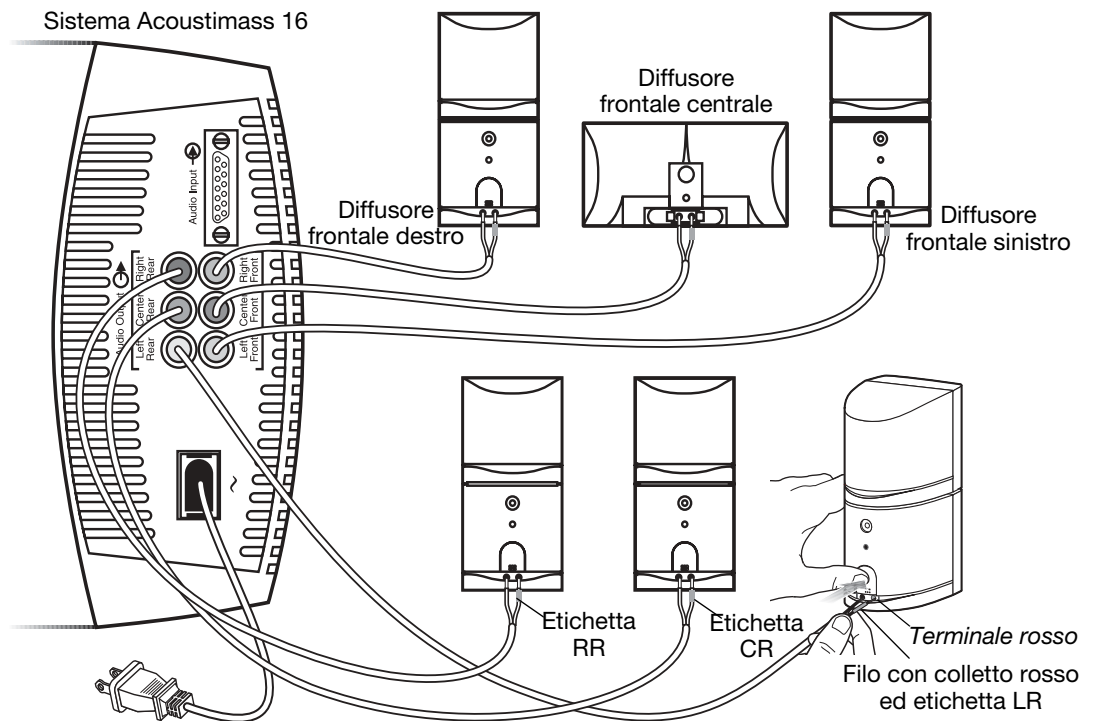

Collegamento del modulo Acoustimass® al ricevitore

Il cavo di ingresso del sistema è lungo 6,1 metri e collega il modulo Acoustimass al ricevitore audio surround. A differenza dei cavi dei diffusori, questo cavo è dotato di un connettore multi-pin da inserire nel jack Audio Input del modulo (Figura 6).

Figura 6

Collegamento del cavo di ingresso del sistema

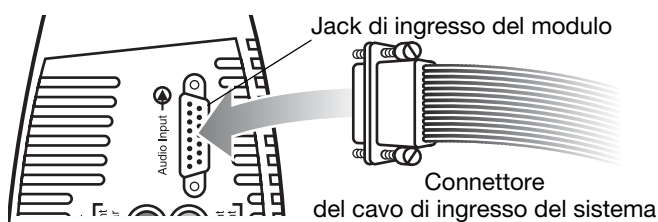

L'altra estremità del cavo di ingresso del sistema è costituita da più coppie di fili che si possono facilmente separare e inserire nei terminali del ricevitore (Figura 7). Un colletto rosso contraddistingue il filo con polarità positiva (+).

⚠ ATTENZIONE: NON collegare il modulo al televisore, in quanto quest'ultimo non dispone dell'amplificazione adeguata.

Il connettore RCA singolo è utilizzabile ESCLUSIVAMENTE con un ricevitore che gestisce effetti di bassa frequenza e dotato di un jack LFE/SUBWOOFER (Figura 7).

Figura 7

Separazione delle coppie di fili

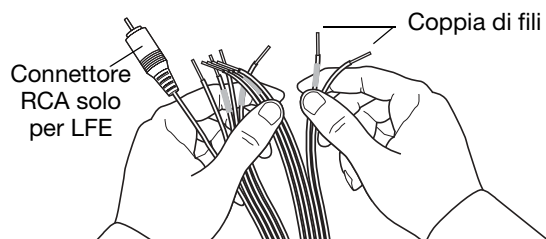

⚠ ATTENZIONE: prima di effettuare questi collegamenti, spegnere il ricevitore per evitare rumori indesiderati al momento del collegamento con il modulo Acoustimass®.

Per effettuare i collegamenti (Figura 8 a pagina 10):

1. Inserire il connettore multi-pin del cavo di ingresso del sistema nel jack relativo presente sul modulo Acoustimass. Serrare le due viti a testa zigrinata per fissare saldamente il collegamento.
2. Collegare ciascuna coppia di fili del cavo di ingresso del sistema al ricevitore surround, che dovrebbe essere dotato di terminali di uscita audio con le seguenti etichette:
 - Right, Left, Center per i canali audio frontali
 - Right Surround, Left Surround ed eventualmente Center Surround per i canali posteriori. Le etichette specifiche variano leggermente a seconda del ricevitore.

⚠ ATTENZIONE: assicurarsi che i cavi scoperti non si tocchino, in modo da evitare danni al ricevitore.

3. Prestare attenzione alla coincidenza tra le polarità dei collegamenti (+ con + e - con -).
 - Collegare ogni filo con colletto rosso (+) al terminale + relativo.
 - Collegare ogni filo non contrassegnato (-) al terminale - relativo.
4. Se presente, è consigliabile collegare la spina RCA contrassegnata LFE del cavo di ingresso del sistema al jack LFE/SUBWOOFER OUT del ricevitore surround. Rimuovere prima la copertura del jack.

INSTALLAZIONE

Figura 8

Collegamento del modulo Acoustimass® al ricevitore

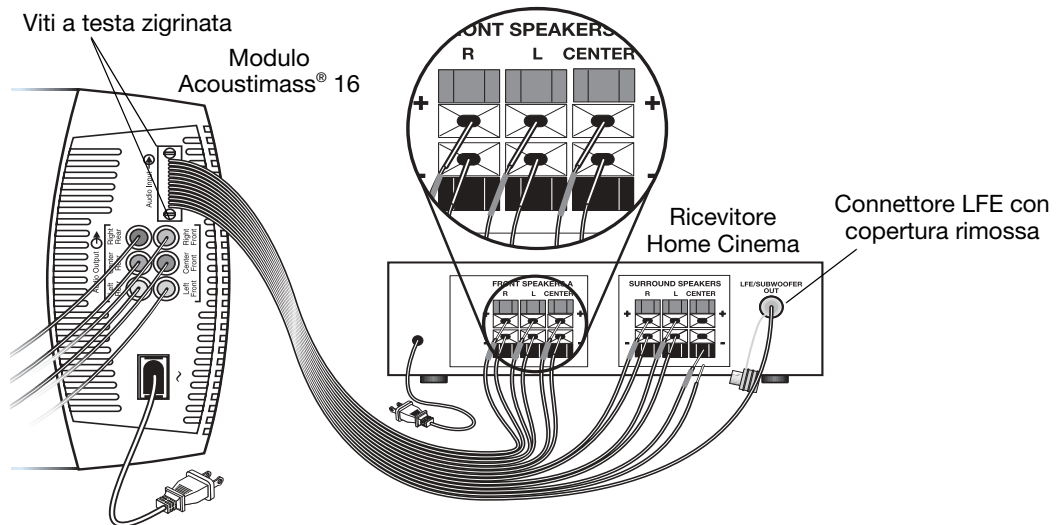

Verifica e completamento dei collegamenti

Prima di collegare il modulo Acoustimass all'alimentazione elettrica, verificare tutti i collegamenti dal ricevitore al modulo Acoustimass e da quest'ultimo ai diffusori piccoli (Figura 5 a pagina 8 e Figura 8).

- Assicurarsi che tutti i diffusori a cubetto siano collegati ai terminali appropriati in base alla loro posizione nella stanza.
- Verificare che tutti i fili siano collegati al ricevitore surround con la polarità adeguata (+ con + e - con -). L'esecuzione di collegamenti errati può comportare la perdita totale del segnale di uscita del modulo.
- Correggere gli eventuali errori di collegamento prima di collegare e accendere il ricevitore.

Dopo avere controllato tutti i collegamenti, collegare il cavo di alimentazione del modulo Acoustimass e il ricevitore alla presa di corrente CA.

🎵 **Nota:** si consiglia di collegare un soppressore di sovratensione di qualità a tutte le apparecchiature elettroniche utilizzate. Le variazioni e i picchi di tensione possono danneggiare i componenti elettronici di qualsiasi sistema. Un soppressore di buona qualità, acquistabile presso qualsiasi negozio di elettronica, è in grado di eliminare la maggior parte dei guasti attribuibili a sovratensioni.

Upgrade opzionale del sistema Acoustimass 15

È possibile effettuare l'upgrade del sistema di diffusori Acoustimass 15 Serie III per ottenere un audio surround a 6 o 6,1 canali.

Il kit di upgrade 6,1 contiene un diffusore a cubetto, un cavo di collegamento da 15,2 m e istruzioni complete per l'installazione.

Per acquistare un kit dello stesso colore del sistema in uso, rivolgersi al rivenditore Bose® autorizzato locale. In alternativa, contattare direttamente Bose consultando l'elenco di indirizzi allegato alla documentazione.

Per effettuare un ordine, è necessario comunicare il numero di serie del proprio modulo Acoustimass. Consultare la sezione "Informazioni importanti" a pagina 2 se vi è stato registrato il numero. In caso contrario, è possibile reperirlo sul retro del modulo accanto al pannello collegamenti.

Come ottenere il massimo dai diffusori home cinema

Una volta effettuati i collegamenti al sistema e collegato il modulo all'alimentazione elettrica, il sistema Acoustimass® è pronto per essere utilizzato.

Questa sezione aiuta a conoscere i controlli e le protezioni integrate per la regolazione dell'audio del sistema (Figura 9). Sono disponibili opzioni che si adattano a ogni particolare modo d'uso e preferenza.

⚠ ATTENZIONE: questo sistema è dotato di un circuito di protezione automatica contro la maggior parte dei danni causati da sollecitazioni elettriche o sovraccarico. Quando il volume è troppo alto, questo circuito si attiva riducendo il segnale di uscita, e quindi causando una leggera diminuzione del volume. Se si nota questa riduzione, significa che il sistema funziona correttamente. Inoltre, questo indica che la potenza d'ingresso supera i livelli di sicurezza. È sconsigliato l'ascolto prolungato a questi livelli.

Figura 9

Manopole di regolazione dell'audio

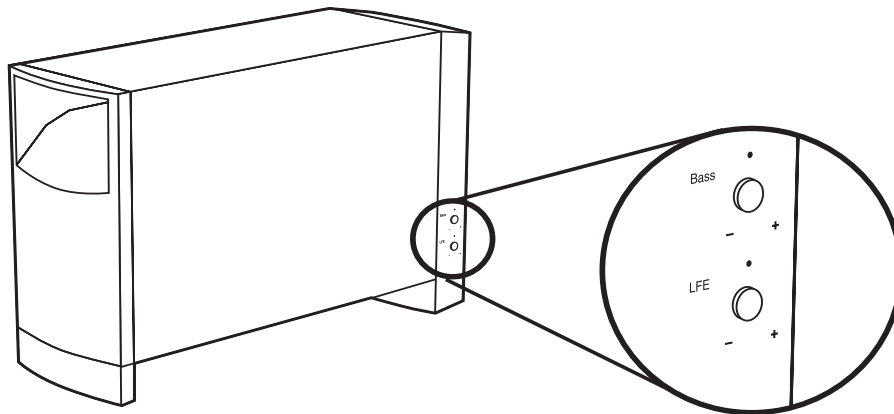

Regolazione del livello di compensazione ambientale dei bassi

Dopo aver sistemato il modulo Acoustimass, è possibile metterlo a punto per la posizione stabilita. Effettuare questa operazione solo se necessario.

Ad esempio:

- Se le prestazioni del sistema risultano “stridenti” o carenti di bassi, ruotare il controllo BASS (mostrato sopra) in senso orario per aumentare l'uscita a bassa frequenza del modulo.
- Se invece il suono risulta “roboante” o con un livello eccessivo di bassi, ruotare la manopola in senso antiorario per ridurre l'uscita a bassa frequenza del modulo.

L'impostazione effettuata in fabbrica è destinata all'uso negli ambienti con le disposizioni più comuni.

Regolazione del livello LFE

Il controllo del livello LFE (low-frequency effects, effetti di bassa frequenza), mostrato sopra, è utilizzabile solo unitamente a ricevitori che dispongono di un canale LFE/SUBWOOFER.

Ruotando questa manopola, è possibile regolare il livello relativo degli effetti a bassa frequenza delle colonne sonore dei film e impostare il livello di volume del canale LFE in base ai livelli degli altri canali dei diffusori.

Mediante la funzione “test tones” del ricevitore audio surround digitale, è possibile controllare tutti i livelli. Per ulteriori informazioni su questa funzione, consultare il manuale di istruzioni fornito con il ricevitore surround.

Impostazione del ricevitore audio surround digitale

I diffusori dei sistemi Bose® Acoustimass® 16 Serie II e Acoustimass 15 Serie III sono totalmente compatibili con l'uscita audio dei ricevitori surround digitali. L'elaborazione del segnale integrata assicura la riproduzione completa della bassa frequenza per ogni canale.

Per sfruttare al massimo queste funzioni del sistema, si possono effettuare alcune impostazioni sul ricevitore. Per apportare modifiche, utilizzare il menu visualizzato sul display digitale del ricevitore e consultare l'elenco delle impostazioni consigliate riportato di seguito.

Diffusore	Impostazione del ricevitore
• Sinistro e destro	LARGE
• Centrale	LARGE
• Surround sinistro e destro	LARGE
• Surround centrale*	LARGE
• LFE/Subwoofer	ON

* Solo in sistemi Acoustimass 16 Serie II o sistemi Acoustimass 15 Serie III con upgrade.

🎵 **Nota:** se presente, l'opzione LFE o Subwoofer deve essere impostata su ON e il valore di cross-over deve essere impostato sul valore più basso possibile, in genere 80 Hz.

Ricezione di un segnale audio digitale

Affinché il segnale audio digitale proveniente dal lettore DVD raggiunga il ricevitore surround, è necessario un collegamento *audio digitale* tra il lettore e il ricevitore (Figura 10).

1. Utilizzare l'ingresso Optical o Coaxial (ma non entrambi) del ricevitore per collegarlo all'uscita digitale del lettore DVD.
2. Assicursi di selezionare l'uscita digitale nel menu di impostazione del lettore DVD.

Per ulteriori informazioni sulla configurazione e il funzionamento, fare riferimento al manuale di istruzioni fornito con il ricevitore surround.

Figura 10

Collegamenti del ricevitore del segnale digitale

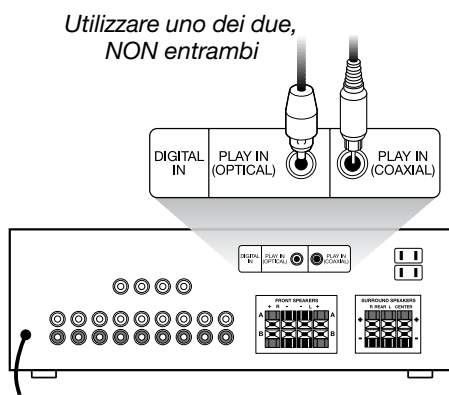

Impostazione del ricevitore audio surround analogico

Per applicazioni con audio surround analogico (non digitale), è necessario impostare su Wide la modalità centrale dell'audio surround sul ricevitore. Per istruzioni su come modificare questa impostazione, consultare il manuale di istruzioni fornito con il ricevitore surround.

Risoluzione dei problemi

In caso di problemi con il sistema di diffusori Acoustimass®, spegnere la sorgente audio e provare ad adottare le soluzioni suggerite nella tabella che segue. Se il problema persiste, contattare il rivenditore Bose® locale per ottenere assistenza. Per contattare direttamente Bose, consultare l'elenco di indirizzi presente nella confezione.

Problema	Soluzione
Il sistema non funziona	<ul style="list-style-type: none"> • Accertarsi che il ricevitore e il modulo Acoustimass amplificato siano collegati a una presa di corrente alternata funzionante e che il ricevitore sia collegato e acceso. • Assicurarsi di avere selezionato una sorgente audio sul ricevitore (video, CD, DVD, sintonizzatore).
Non si sente alcun suono	<ul style="list-style-type: none"> • Aumentare il volume. • Scollegare eventuali cuffie. • Controllare i collegamenti dei diffusori. • Assicurarsi che il modulo Acoustimass amplificato e il ricevitore siano collegati a una presa di corrente. • Per il suono digitale, accertarsi che l'uscita digitale del lettore DVD sia collegata all'ingresso digitale del ricevitore mediante un cavo coassiale o ottico. • Assicurarsi che la sorgente audio selezionata sia corretta. Per ascoltare l'audio del DVD, ad esempio, è necessario selezionare l'audio DVD sia sul ricevitore che sul lettore.
Non c'è audio surround	<ul style="list-style-type: none"> • Assicurarsi che la sorgente disponga dell'audio surround. • Se si utilizza la modalità Dolby Pro-Logic nel ricevitore, accertarsi che l'audio surround sia attivato. • Verificare che la sorgente (DVD, laser disc o programma televisivo) sia codificata in Dolby Digital. • Assicurarsi che il segnale elaborato dal ricevitore provenga da un videoregistratore Hi-Fi, da un televisore stereo, da un lettore di dischi laser, da un lettore DVD o da un'altra sorgente con audio surround. • Se si utilizza la decodifica digitale, verificare che le impostazioni del ricevitore siano corrette.
Non ci sono bassi	<ul style="list-style-type: none"> • Assicurarsi che i collegamenti dei diffusori tra il ricevitore e l'amplificatore siano in fase, con il filo con colletto rosso collegato al jack rosso (+ con +).
I bassi sono insufficienti o eccessivi	<ul style="list-style-type: none"> • Per aumentare i bassi, spostare il modulo Acoustimass più vicino a una parete o a un angolo. Per ridurre i bassi, allontanarlo dalla parete o dall'angolo. • Regolare opportunamente il livello LFE o il controllo di compensazione ambientale.
Il suono è distorto	<ul style="list-style-type: none"> • Controllare che i cavi dei diffusori non siano danneggiati. • Ridurre il volume dei componenti esterni collegati al ricevitore.

Assistenza tecnica

Per informazioni utili per la risoluzione dei problemi, rivolgersi al servizio clienti Bose locale. Consultare l'elenco di indirizzi allegato alla documentazione del sistema.

Pulizia dei diffusori

Per pulire le superfici esterne dei diffusori Acoustimass, servirsi esclusivamente di un panno morbido e asciutto. Non utilizzare spray vicino al sistema ed evitare di versare liquidi nelle aperture. Inoltre non utilizzare solventi, prodotti chimici o soluzioni detergenti contenenti alcol, ammoniaca o sostanze abrasive.

Se necessario, le griglie dei diffusori a cubetto possono essere pulite delicatamente con un aspirapolvere, prestando comunque attenzione a non danneggiare gli altoparlanti posti proprio dietro il tessuto delle griglie.

Garanzia limitata

Il sistema di diffusori Acoustimass® è coperto da una garanzia limitata trasferibile. I dettagli sulla garanzia sono riportati sulla scheda di garanzia allegata al sistema.

Compilare la scheda con le informazioni richieste e spedirla a Bose. La mancata spedizione non inciderà in alcun modo sui diritti previsti.

Accessori

A corredo del sistema di diffusori Acoustimass, Bose offre i seguenti accessori disponibili in diversi colori.

- Supporti da tavolo UTS-20
- Supporti da pavimento UFS-20
- Staffe da parete UB-20
- Kit adattatore cavi diffusori per il cablaggio da parete tra il modulo Acoustimass e i diffusori piccoli. Disponibile in nero, bianco o argento.

Per ulteriori informazioni o per ordinare gli accessori descritti sopra, rivolgersi a un rivenditore Bose® autorizzato oppure visitare il sito web di Bose: www.bose.com.

Per ulteriori informazioni o per ordinare gli accessori descritti sotto, rivolgersi a un rivenditore autorizzato Bose oppure direttamente a Bose utilizzando l'elenco di indirizzi incluso nella confezione.

- Adattatore cavo di ingresso per il cablaggio da parete tra il modulo Acoustimass e il ricevitore.
- Cavo di prolunga da 6,1 m per il collegamento del modulo Acoustimass al ricevitore.

Dati tecnici

Altoparlanti

Diffusori a cubetto e diffusore frontale centrale: due diffusori Twiddler™ da 6,35 cm
Modulo Acoustimass amplificato: tre woofer da 13 cm

Potenza nominale del sistema

USA/Canada: 100-120 V ~ 50/60 Hz 400 W
Europa/Australia: 220-240 V ~ 50/60 Hz 400 W

Compatibilità

Compatibile con amplificatori e ricevitori A/V con potenza nominale da 10 a 200 watt per canale su 4-8 ohm

Dimensioni/peso dei diffusori

Diffusori a cubetto e diffusore frontale centrale: 1,1 kg
15,7 cm A x 7,8 cm L x 10,2 cm P

Modulo Acoustimass: 20,3 kg
41,4 cm A x 20,6 cm L x 73,9 cm P

Peso del sistema imballato

Sistema Acoustimass 16 Serie II: 32,6 kg
Sistema Acoustimass 15 Serie III: 33,8 kg





BOSE[®]
Better sound through research[®]

©2006 Bose Corporation, The Mountain,
Framingham, MA 01701-9168 USA
AM293693 Rev.01 CCM-003041