

**The Bose® Lifestyle® SA-2 and SA-3 Stereo Amplifier**

Manuale d'uso

***BOSE***®

**AVVERTENZA:** per ridurre il rischio di incendio o di scosse elettriche, il prodotto non deve essere esposto a pioggia o umidità.

**AVVERTENZA:** l'apparato deve essere tenuto lontano da gocce o schizzi e non deve essere utilizzato come base per oggetti colmi di liquidi, quali vasi. Come per qualsiasi prodotto elettronico, è importante che all'interno delle parti del sistema non penetrino liquidi che potrebbero provocare guasti e/o incendi.



Questi segnali di **ATTENZIONE** sono presenti sulle superfici esterne del prodotto:



Il simbolo del punto esclamativo racchiuso all'interno di un triangolo equilatero, che appare sul sistema, rimanda l'utente alla lettura delle importanti istruzioni di uso e manutenzione contenute in questo manuale.



Il simbolo del fulmine con la punta a freccia all'interno di un triangolo equilatero mette in guardia l'utente contro tensioni pericolose non isolate all'interno del telaio del sistema, di entità tale da presentare un potenziale pericolo di scossa elettrica.

### **Emissioni di Classe B**

Questo apparato digitale di Classe B soddisfa tutti i requisiti delle norme Canadian Interference-Causing Equipment Regulations.

**AVVERTENZA:** per evitare scosse elettriche, occorre inserire a fondo il polo largo del connettore nell'apertura larga della presa di corrente CA. Inserire a fondo.

**AVVERTENZA:** questo prodotto non è progettato per l'utilizzo in camper o imbarcazioni.

**AVVERTENZA:** non collochi candele accese o altre sorgenti di fiamme libere sull'apparecchio.

**Nota:** l'etichetta identificativa è situata sul fondo del prodotto.

### **Legga questo manuale di istruzioni**

Segua scrupolosamente le istruzioni riportate in questo manuale, che consentono di configurare e utilizzare correttamente il sistema e sfruttare appieno tutte le funzionalità avanzate di cui dispone. Conservi questo manuale quale riferimento per il futuro.

© 2004 Bose Corporation. Nessuna parte di questo documento può essere riprodotta, modificata, distribuita o usata in altro modo senza previa autorizzazione scritta della Bose Corporation o della Bose S.p.A.. Tutti i marchi citati nel presente documento sono di proprietà della Bose Corporation. Tutti i diritti riservati. Bose, Acoustimass, Lifestyle, Personal e Wave sono marchi registrati della Bose Corporation.

**Dove trovare ...**

Presentazione dell'amplificatore stereo Lifestyle® SA-2 e SA-3 .....	4
Prima di iniziare .....	4
Disimballaggio .....	4
Caratteristiche del pannello collegamenti .....	5
Impostazione dell'amplificatore stereo Lifestyle® .....	7
Identificazione del sistema .....	7
Scelta della posizione per l'amplificatore stereo Lifestyle® .....	8
Montaggio dell'amplificatore stereo Lifestyle® .....	9
Impostazione del media center AV-18/38/48 .....	10
Impostazione del media center AV-28 .....	12
Impostazione dell'interfaccia multi-ambiente .....	14
Impostazione del music center Model 20 .....	16
Impostazione del music center Model 5 .....	18
Collegamento dei diffusori all'amplificatore stereo Lifestyle® .....	20
Alimentazione del sistema .....	21
Impostazione di altri ambienti d'ascolto .....	22
Istruzioni per la configurazione di ambienti aggiuntivi .....	22
Impostazione di telecomandi per altri ambienti .....	23
Impostazione del codice ambiente dell'amplificatore .....	24
Impostazione delle funzioni avanzate .....	25
Selettori di modalità dell'amplificatore .....	25
Uscita stereo o mono (solo SA-3) .....	25
Rilevazione automatica di una sorgente locale (solo SA-3) .....	25
Amplificatore singolo e amplificatori supplementari .....	25
Manutenzione dell'amplificatore stereo Lifestyle® .....	26
Pulizia dell'amplificatore .....	26
Protezione dei cavi in esterni .....	26
Risoluzione dei problemi .....	26
Assistenza tecnica .....	27
Garanzia limitata .....	27
Accessori .....	27
Caratteristiche tecniche .....	28

**Informazioni importanti**

Annoti il numero del modello, il numero di serie e la data d'acquisto. Il numero di serie si trova sul pannello inferiore dell'amplificatore stereo Lifestyle®.

Modello: SA2  SA3

Numero di serie: \_\_\_\_\_

Data d'acquisto: \_\_\_\_\_

Si consiglia di conservare lo scontrino fiscale e una copia della scheda di registrazione del prodotto insieme a questo manuale.

## Prima di iniziare

Grazie per avere acquistato un amplificatore stereo Lifestyle® SA-2 o SA-3. Con l'amplificatore stereo Lifestyle® è possibile aggiungere facilmente diffusori ambientali o diffusori ausiliari non amplificati Bose® al sistema Lifestyle®. La tecnologia di elaborazione del segnale integrata (Integrated Signal Processing) proprietaria della Bose, di cui l'amplificatore è dotato, permette di ottenere un suono ricco e pieno anche a basso volume. Utilizzando l'amplificatore stereo Lifestyle® per espandere il sistema si potrà godere del suono di qualità Bose e della comodità del sistema Lifestyle® in tutti gli ambienti: in cortile, in terrazza, ai bordi della piscina, in garage o nel ripostiglio.

## Disimballaggio

**AVVERTENZA:** per evitare rischi di soffocamento, tenga i sacchetti di plastica fuori dalla portata dei bambini.

Estragga delicatamente il materiale dalla confezione. Si assicuri che nella confezione dell'amplificatore stereo Lifestyle® siano incluse le parti illustrate nella Figura 1. Si consiglia di conservare il materiale di imballaggio per un impiego futuro. L'imballo originale costituisce il metodo più sicuro per trasportare il prodotto.

**Nota:** individui il numero di serie sul pannello inferiore dell'amplificatore e lo annoti nell'apposito spazio a pagina 3.

Se una parte del prodotto risulta danneggiata, non tenti di collegarla ma contatti immediatamente il rivenditore autorizzato Bose di zona o il centro di Assistenza Tecnica della Bose. I numeri di telefono da chiamare sono riportati nell'elenco di indirizzi allegato alla documentazione del prodotto.

### Figura 1

Contenuto dell'imballo



**Nota:** utilizzi solo il cavo di alimentazione fornito con l'amplificatore stereo Lifestyle®. Se il cavo di alimentazione non è adatto alla presa di corrente in uso, NON alteri il connettore in alcun modo ma contatti il centro Assistenza Tecnica della Bose.

**Nota:** l'amplificatore stereo Lifestyle® è progettato per l'impiego SOLO con diffusori ambientali o diffusori ausiliari non amplificati Bose.

## Caratteristiche del pannello collegamenti

Il pannello collegamenti contiene i collegamenti di ingresso/uscita, nonché i selettori per i codici ambiente e gli indicatori di stato a LED dell'amplificatore.

**Figura 2**

Pannello collegamenti dell'amplificatore Lifestyle®

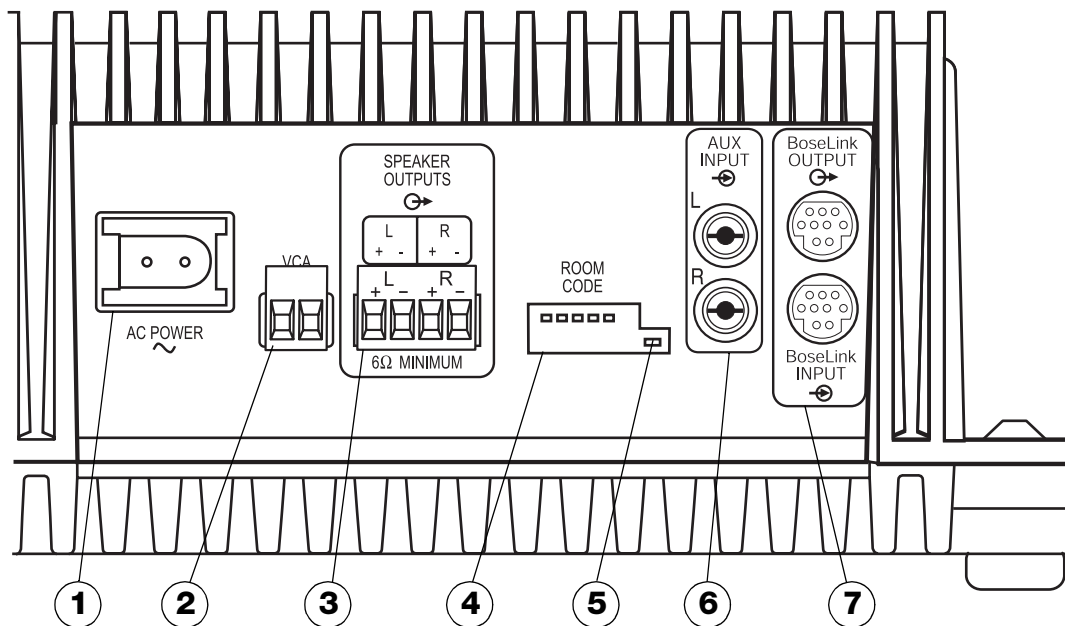

- 1 AC POWER**  
 Connettore per il cavo di alimentazione CA. Questo prodotto non è dotato di interruttore di accensione/spegnimento. È alimentato quando il cavo di alimentazione è installato e collegato alla presa di corrente CA.
- 2 VCA**  
 Collegamenti per il controllo del volume locale. Consente di controllare il volume in una stanza utilizzando un tastierino installato a parete. Per informazioni sull'installazione di questa funzione, contatti il rivenditore Bose® locale o il centro di Assistenza Tecnica della Bose. Faccia riferimento all'elenco di recapiti riportati sulla retrocopertina di questo manuale.
- 3 SPEAKER OUTPUTS**  
 Uscite per i diffusori sinistro e destro. È richiesto un carico minimo di 6 ohm. Per informazioni sulla dimensione corretta dei cavi per i diffusori, faccia riferimento alla sezione "Specifiche dei cavi" a pagina 28.

- ④ **Selettori ROOM CODE**  
Mini-selettori per l'impostazione del codice ambiente e delle funzioni avanzate dell'amplificatore.

Per i selettori A, B e C, vedere "Impostazione delle funzioni avanzate" a pagina 25.

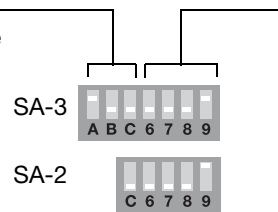

Per i selettori da 6 a 9, vedere "Impostazione del codice ambiente dell'amplificatore" a pagina 24.

- ⑤ **Indicatore di stato a LED**  
Il LED verde indica lo stato operativo dell'amplificatore. Vedere "Alimentazione del sistema" a pagina 21.
- ⑥ **AUX INPUT (solo SA-3)**  
Ingressi di linea del canale sinistro e destro per un dispositivo audio locale.
- ⑦ **Bose® link INPUT/OUTPUT**  
Connettori DIN a 9 pin utilizzati per collegare l'amplificatore a una rete di collegamento Bose®. I segnali di ingresso vengono instradati al connettore di uscita per consentire il collegamento in cascata.

## Identificazione del sistema

L'amplificatore stereo e il telecomando aggiuntivo Lifestyle® sono pronti per l'installazione e l'utilizzo in un secondo ambiente (Ambiente B).

In questa sezione sono fornite istruzioni per la collocazione e il montaggio dell'amplificatore stereo Lifestyle®. Nell'ambito della trattazione saranno fornite istruzioni specifiche per l'impostazione dell'amplificatore con diversi sistemi per l'intrattenimento domestico.

Segua le istruzioni appropriate a seconda dei prodotti di cui dispone: media center, music center o interfaccia multi-ambiente. Il modello è riportato sull'apposita etichetta sul pannello inferiore del prodotto.

Per il music center AV-18, AV-38 o AV-48, vedere "Impostazione del media center AV-18/38/48" a pagina 10.

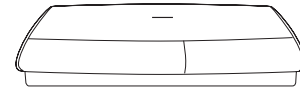

Media center  
Model  
AV-18/38/48

Per il music center AV-28, vedere "Impostazione del media center AV-28" a pagina 12.



Media center  
Model AV-28

Per l'interfaccia multi-ambiente, vedere "Impostazione dell'interfaccia multi-ambiente" a pagina 14.

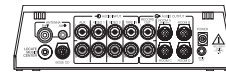

Interfaccia  
multi-  
ambiente

Per il music center Model 20, vedere "Impostazione del music center Model 20" a pagina 16.

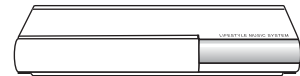

Music center  
Model 20

Per il music center Model 5, vedere "Impostazione del music center Model 5" a pagina 18.



Music center  
Model 5

🎵 **Nota:** se prevede di utilizzare l'amplificatore in un ambiente oltre il secondo, dovrà modificare le impostazioni dei selettori sull'amplificatore e sul telecomando. Vedere "Impostazione di altri ambienti d'ascolto" a pagina 22.

### Scelta della posizione per l'amplificatore stereo Lifestyle®

L'amplificatore stereo Lifestyle® non deve necessariamente essere collocato vicino al sistema Lifestyle® o ai diffusori ausiliari. Tenga presenti le seguenti indicazioni per la collocazione dell'amplificatore.

**⚠ ATTENZIONE:** *NON monti l'amplificatore su superfici non sufficientemente robuste o dietro le quali possono celarsi elementi potenzialmente pericolosi, quali cavi elettrici o tubazioni idrauliche.*

**⚠ ATTENZIONE:** *l'amplificatore deve essere utilizzato in ambienti interni. Non è stato progettato né collaudato per l'uso in ambienti esterni, camper o imbarcazioni.*

- Collochi l'amplificatore in un ambiente interno a una distanza massima di 2,5 m da una presa di corrente.
- Si assicuri che l'amplificatore sia alla portata del cavo di ingresso audio da 6 m fornito in dotazione.
- Collochi l'amplificatore in un ambiente in cui la temperatura massima sia inferiore a 45°C.
- Per ottenere prestazioni ottimali, si assicuri che l'amplificatore sia collocato in un ambiente ben ventilato.
- NON collochi l'amplificatore in un'area completamente chiusa. In assenza di un'adeguata ventilazione, l'amplificatore si proteggerà automaticamente riducendo il livello di volume al fine di limitare la temperatura.
- NON collochi l'amplificatore su una superficie sensibile al calore, ad esempio la superficie verniciata di un mobile di pregio. L'amplificatore, come tutte le apparecchiature elettriche, genera calore.
- NON utilizzi l'amplificatore in un luogo umido. È importante che all'interno dell'unità non penetri umidità.

## Montaggio dell'amplificatore stereo Lifestyle®

L'amplificatore stereo Lifestyle® può essere appoggiato su un ripiano o montato a parete (Figura 3).

- Se l'amplificatore viene collocato su una superficie orizzontale, come un pavimento o un ripiano, i piedini in gomma forniscono stabilità e impediscono i graffi.
- SOLO per il montaggio a parete, rimuova i piedini in gomma e utilizzi i fori guida presenti sulla struttura dell'amplificatore per la ferramenta di montaggio. Nella Figura 4 sono indicati i metodi e la ferramenta di montaggio consigliati.
- Durante il montaggio a parete in verticale o in orizzontale, orienti SEMPRE l'amplificatore come indicato nella Figura 3.

**Figura 3**

Opzioni di installazione

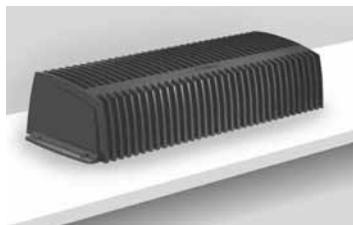

Collocazione su ripiano

Pannello connettori a sinistra



Montaggio in verticale su una parete

Pannello connettori in alto

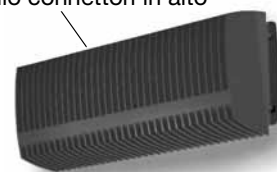

Montaggio in orizzontale su una parete

**Figura 4**

Metodi e ferramenta di montaggio

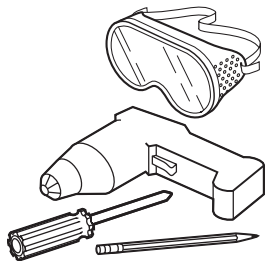

### Muro di legno

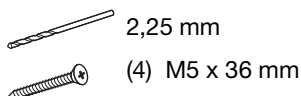

1,9 cm minimo

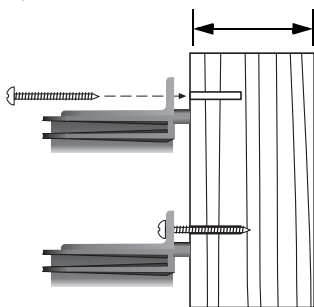

### Pannello in cartongesso

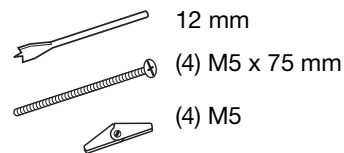

0,95 cm minimo

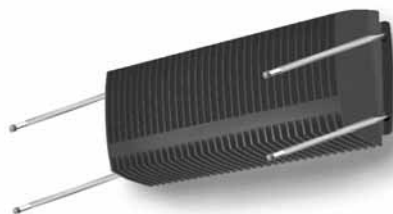
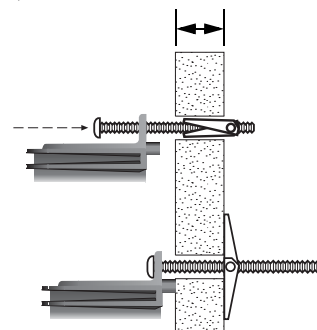

Per segnare i punti in cui praticare i fori di montaggio, rimuova i piedini in gomma, tenga l'amplificatore in posizione e marchi i punti sul muro utilizzando i fori distanziatori presenti sul mobile.

## Impostazione del media center AV-18/38/48

**⚠ ATTENZIONE:** prima di eseguire i collegamenti, spenga il sistema Lifestyle® e scolleghi il media center dalla presa di corrente CA. **NON** colleghi l'amplificatore alla presa di corrente prima di avere completato tutti gli altri collegamenti.

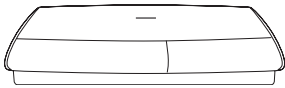

1. Inserisca un'estremità del cavo A per collegamento Bose® nel connettore di uscita per collegamento Bose® sul pannello posteriore del media center (Figura 5).
2. Inserisca l'estremità opposta del cavo A per collegamento Bose® nel connettore di ingresso per collegamento Bose® sul pannello posteriore dell'amplificatore stereo Lifestyle®.

**Figura 5**

Collegamenti tra l'amplificatore stereo Lifestyle® e il media center AV-18/38/48

Pannello posteriore dell'amplificatore stereo Lifestyle®

Pannello posteriore del media center AV-18/38/48

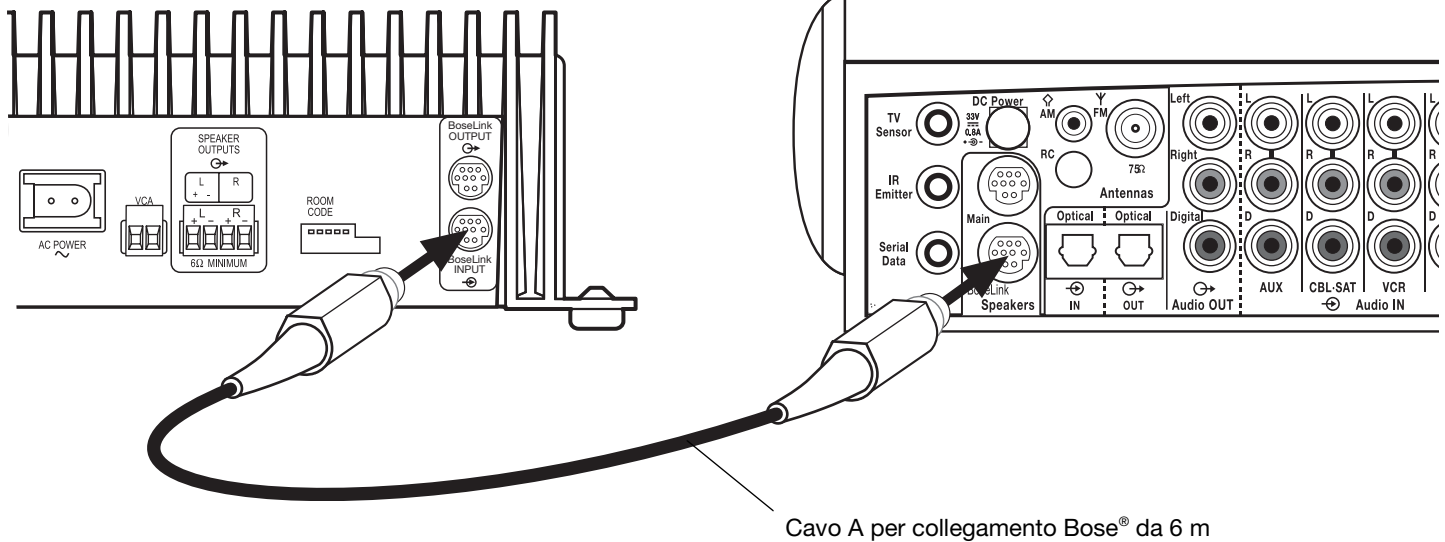

Cavo A per collegamento Bose® da 6 m

## Impostazione dei telecomandi RC-18S e RC-38S

Il telecomando aggiuntivo è preconfigurato per un secondo ambiente (ambiente B). Affinché questo telecomando possa funzionare con il sistema per l'intrattenimento domestico di cui dispone, effettui la procedura riportata di seguito per verificare l'impostazione del codice locale.

1. Rimuova il coperchio del vano pile del telecomando e individui i mini-selettori (Figura 6).
2. Si assicuri che le impostazioni del codice locale (selettori 1, 2, 3 e 4) corrispondano a quelle del telecomando principale.

🎵 **Nota:** se il telecomando deve essere utilizzato in un ambiente successivo al secondo, occorrerà modificare anche le impostazioni di altri selettori. Vedere "Impostazione di altri ambienti d'ascolto" a pagina 22.

**Figura 6**

Mini-selettori del telecomando

Il codice locale deve corrispondere a quello impostato sul telecomando dell'ambiente principale

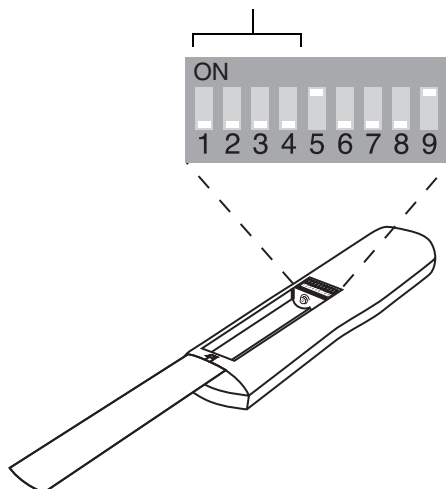

## Verifica dell'impostazione del protocollo di espansione nel sistema

Per il corretto funzionamento dell'amplificatore stereo Lifestyle® con il sistema per l'intrattenimento domestico, la voce di menu relativa al protocollo di espansione deve essere impostata su **Bose® link**. Per effettuare questo controllo:

1. Accenda il sistema per l'intrattenimento domestico Lifestyle® DVD e il televisore.
2. Prema il pulsante **System** sul telecomando principale.
3. Selezioni la scheda **Audio** e scorra verso il basso fino a raggiungere l'opzione **Protocollo espansione**.
4. Verifichi che sia selezionata l'impostazione **Bose® link**. In caso contrario, selezioni **Bose® link**.
5. Prema il pulsante **Exit** sul telecomando.

## Impostazione del media center AV-28



**⚠ ATTENZIONE:** prima di eseguire i collegamenti, spenga il sistema Lifestyle® e scolleghi il media center dalla presa di corrente CA. **NON** colleghi l'amplificatore alla presa di corrente prima di avere completato tutti gli altri collegamenti.

1. Inserisca l'adattatore 8-9 pin nel connettore di uscita SPEAKER ZONES 2 sul pannello posteriore del media center (Figura 7).
2. Inserisca un'estremità del cavo A per collegamento Bose® nell'adattatore 8-9 pin.
3. Inserisca l'estremità opposta del cavo A per collegamento Bose® nel connettore di ingresso per collegamento Bose® sul pannello posteriore dell'amplificatore stereo Lifestyle®.

### Figura 7

Collegamenti tra l'amplificatore stereo Lifestyle® e il media center AV-28

Pannello posteriore dell'amplificatore stereo Lifestyle®

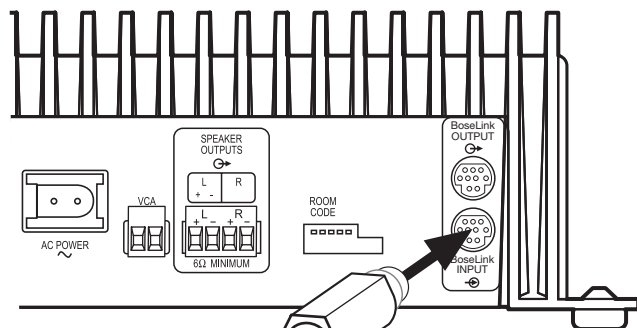

Pannello posteriore del media center AV-28

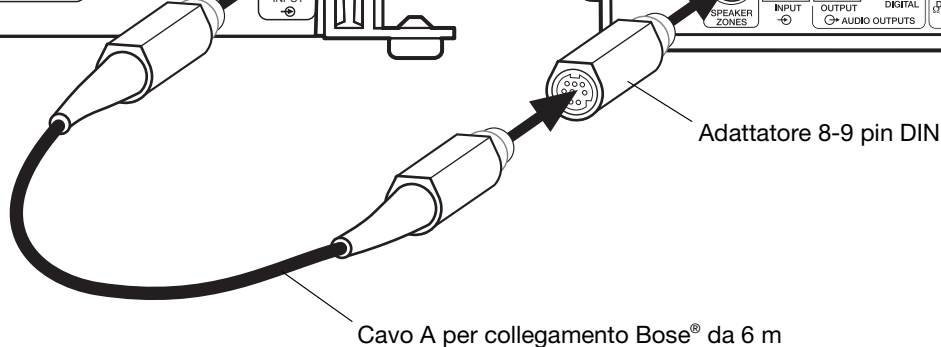
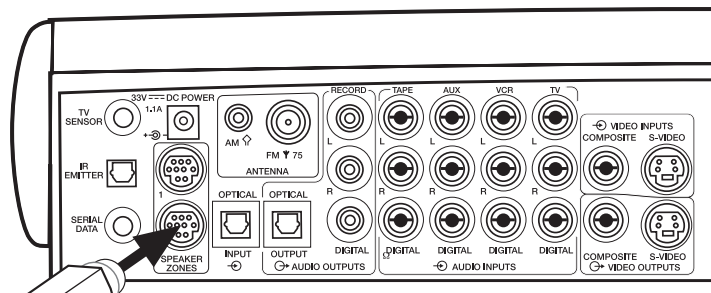

## Impostazione del telecomando RC-28S

Il secondo telecomando è preconfigurato per la Zona 2. Affinché possa funzionare con il sistema per l'intrattenimento domestico di cui dispone, effettui la procedura riportata di seguito per verificare l'impostazione del codice locale.

1. Rimuova il coperchio del vano pile del telecomando e individui i mini-selettori (Figura 8).
2. Si assicuri che le impostazioni del codice locale (selettori 1, 2, 3 e 4) corrispondano a quelle del telecomando principale.
3. Si assicuri che i selettori 5, 7 e 8 siano in alto e che i selettori 6 e 9 siano in basso.

🎵 **Nota:** per ulteriori informazioni sul funzionamento del sistema in più ambienti, faccia riferimento al manuale di istruzioni del sistema Lifestyle®.

**Figura 8**

Mini-selettori del telecomando

Il codice locale deve corrispondere a quello impostato sul telecomando dell'ambiente principale

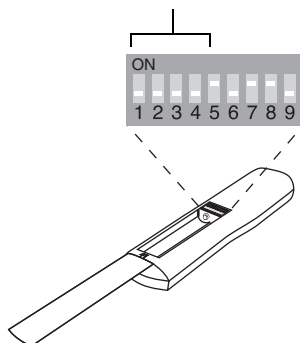

## Impostazione del Protocollo zona 2 nel sistema per l'intrattenimento domestico

Per il corretto funzionamento dell'amplificatore stereo Lifestyle® con un media center Lifestyle®, è necessario impostare il **Protocollo zona 2** sulla modalità **Legacy** (Figura 9).

1. Accenda il sistema Lifestyle® DVD e il televisore.
2. Prema il pulsante **Settings** sul telecomando dell'ambiente principale.
3. Scorra il menù fino alla voce **Impostazione sistema** e prema il pulsante **Enter**.
4. Scorra verso il basso fino all'ultima voce del menu, **Protocollo zona 2**.
5. Prema la freccia rivolta verso destra sul telecomando per modificare l'impostazione del protocollo da **Normale** a **Legacy**.
6. Spenga il sistema e lo riaccenda per assicurarsi che il **Protocollo zona 2** venga reimpostato su **Legacy**.

**Figura 9**

Impostazione Protocollo zona 2

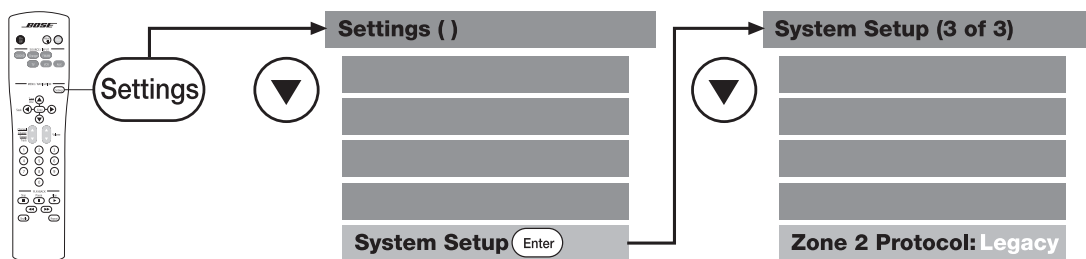

## Impostazione dell'interfaccia multi-ambiente

**⚠ ATTENZIONE:** prima di eseguire i collegamenti, spenga il sistema Lifestyle® e scolleghi il music center dalla presa di corrente CA. **NON** colleghi l'amplificatore alla presa di corrente prima di avere completato tutti gli altri collegamenti.

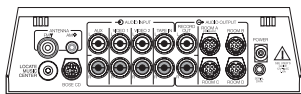

1. Inserisca l'adattatore 8-9 pin nei connettori di uscita ROOM inutilizzati (B, C o D) sul pannello posteriore dell'interfaccia multi-ambiente (Figura 10).
2. Inserisca un'estremità del cavo A per collegamento Bose® nell'adattatore 8-9 pin.
3. Inserisca l'estremità opposta del cavo A per collegamento Bose® nel connettore di ingresso per collegamento Bose® sul pannello posteriore dell'amplificatore stereo Lifestyle®.

**Figura 10**

Collegamenti tra l'amplificatore stereo Lifestyle® e l'interfaccia multi-ambiente

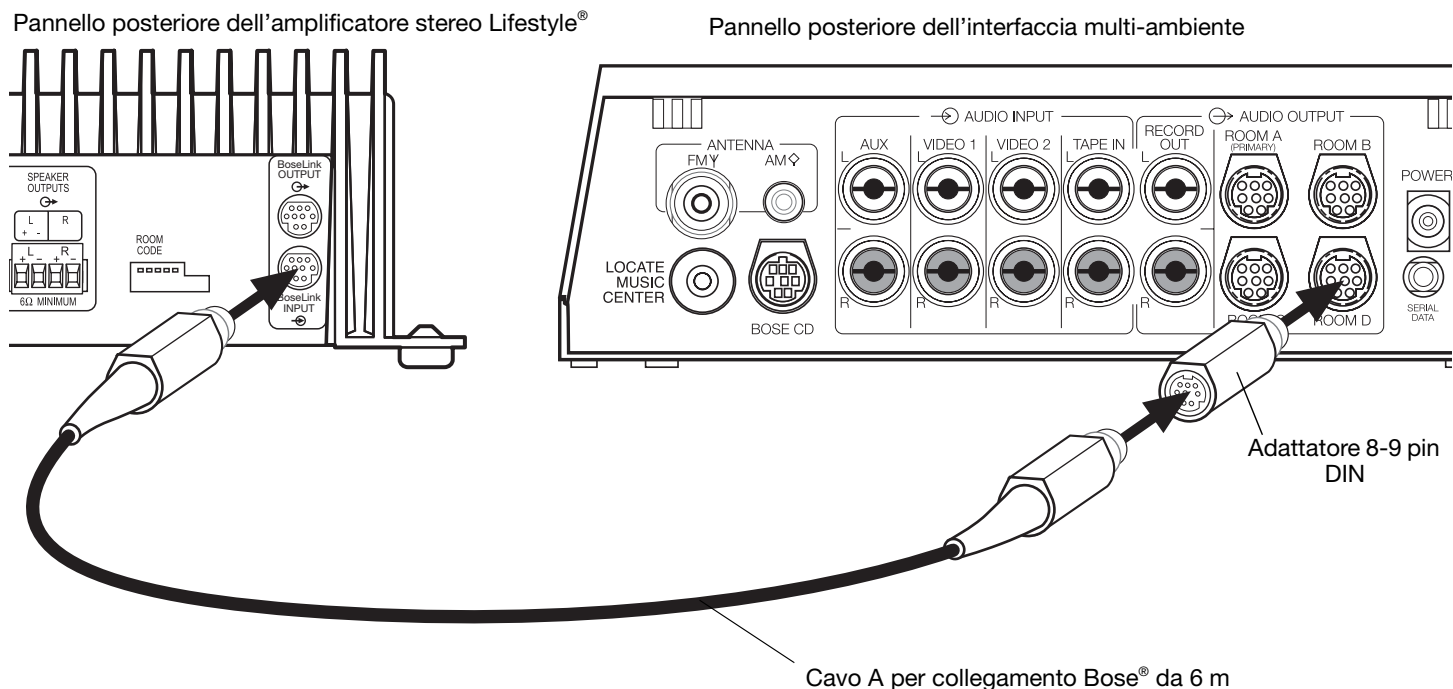

## Impostazione del music center Personal®



I sistemi dotati di interfaccia multi-ambiente sono controllati dal music center Personal® che non richiede l'impostazione di selettori interni per la gestione di più ambienti con diffusori. Se ha acquistato un secondo music center Personal®, tuttavia, dovrà seguire la procedura per la configurazione iniziale del music center Personal®.

🎵 **Nota:** per ulteriori informazioni sul funzionamento del sistema in più ambienti, faccia riferimento al manuale di istruzioni del sistema Lifestyle®.

## Selezione di altri ambienti con il music center Personal®

Il music center Personal® consente di controllare fino a quattro gruppi di diffusori amplificati Bose® collocati in singoli ambienti. Questi ambienti sono identificati come A, B, C e D, dove l'ambiente A è l'ambiente principale (quello utilizzato per un sistema a singolo ambiente). Se al sistema sono collegati due o più ambienti, sul music center Personal® sono visualizzati i pulsanti ROOM e HOUSE e indicatori per gli ambienti (A, B, C e/o D). Nella Figura 11 è illustrato un esempio di display per un sistema a due ambienti.

**Figura 11**

Esempio di display per un sistema a due ambienti

Il pulsante ROOM consente di controllare un unico ambiente oppure due o più ambienti che condividono una sorgente.

Il pulsante HOUSE consente di controllare contemporaneamente tutti gli ambienti collegati.

Gli indicatori degli ambienti mostrano ciò che è stato selezionato mediante il pulsante ROOM o HOUSE.

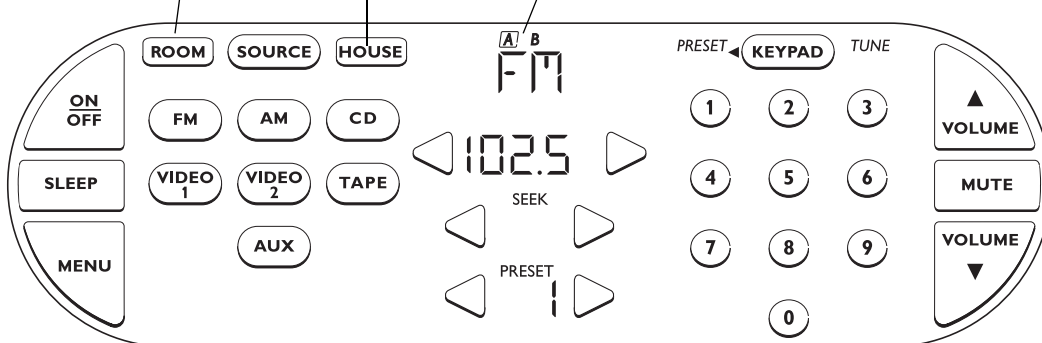

## Impostazione del music center Model 20

**⚠ ATTENZIONE:** prima di eseguire i collegamenti, spenga il sistema Lifestyle® e scolleghi il music center dalla presa di corrente CA. **NON** colleghi l'amplificatore alla presa di corrente prima di avere completato tutti gli altri collegamenti.

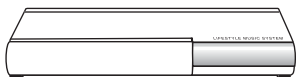

1. Inserisca l'adattatore 8-9 pin DIN nel connettore di uscita SPEAKER ZONES 2 sul pannello posteriore del music center (Figura 12).
2. Inserisca un'estremità del cavo A per collegamento Bose® nell'adattatore 8-9 pin.
3. Inserisca l'estremità opposta del cavo A per collegamento Bose® nel connettore di ingresso per collegamento Bose® sul pannello posteriore dell'amplificatore stereo Lifestyle®.
4. Imposti i selettori ROOM CODE dell'amplificatore stereo Lifestyle® per l'ambiente E (selettore 7 su, selettori 6, 8 e 9 giù).



Vedere "Impostazione del codice ambiente dell'amplificatore" a pagina 24.

**Figura 12**

Collegamenti tra l'amplificatore stereo Lifestyle® e il music center Model 20

Pannello posteriore dell'amplificatore stereo Lifestyle®

Pannello posteriore del music center Model 20

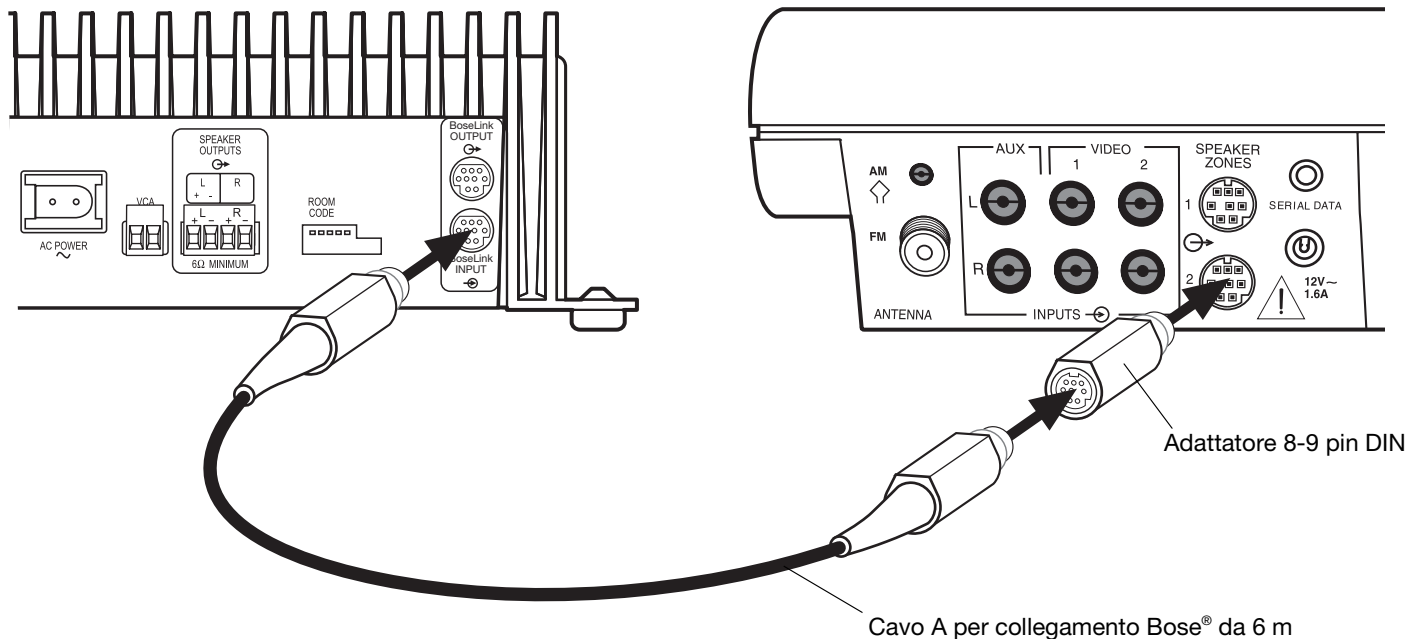

## Impostazione del telecomando RC-20 per la Zona 2

Se il sistema utilizza un music center Model 20, è necessario configurare un secondo telecomando RC-20 per il controllo delle uscite ZONE 2.

1. Rimuova il coperchio del vano pile del telecomando e individui i mini-selettori (Figura 13).
2. Si assicuri che le impostazioni del codice locale (selettori 1, 2, 3 e 4) corrispondano a quelle del primo telecomando.
3. Abbassi il selettore 5 (disattivo) e alzi i selettori 6 e 8 (attivo).

♪ **Nota:** per ulteriori informazioni sul funzionamento del sistema in più ambienti, faccia riferimento al manuale di istruzioni del sistema Lifestyle®.

### Figura 13

Impostazione dei selettori per la Zona 2 sul telecomando RC-20

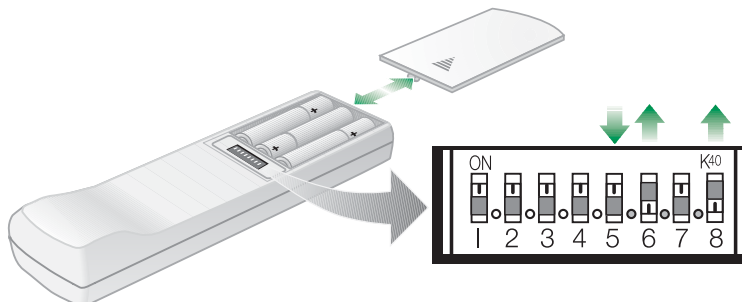

## Impostazione del music center Model 5

Questa procedura richiede un cavo adattatore per ingresso audio da 90 cm. Contatti il rivenditore Bose® locale o il centro di Assistenza tecnica della Bose®. Faccia riferimento all'elenco di indirizzi e numeri di telefono allegato alla documentazione del sistema.

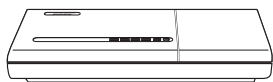

**⚠ ATTENZIONE:** prima di eseguire i collegamenti, spenga il sistema Lifestyle® e scolleghi il music center dalla presa di corrente CA. NON colleghi l'amplificatore alla presa di corrente prima di avere completato tutti gli altri collegamenti.

**⚠ ATTENZIONE:** NON colleghi il cavo di ingresso audio per l'amplificatore stereo Lifestyle® alle uscite SPEAKERS A o SPEAKERS B. L'amplificatore è progettato per funzionare correttamente con il livello di uscita fisso disponibile tramite i connettori FIXED OUTPUT.

1. Scolleghi il cavo Acoustimass® dalle uscite FIXED L e R sul pannello posteriore del music center (Figura 14).
2. Inserisca il connettore "piggyback" RCA rosso sul cavo adattatore per ingresso audio da 90 cm nel connettore FIXED OUTPUT R (destra). Inserisca il connettore "piggyback" RCA bianco nel connettore FIXED OUTPUT L (sinistra). Inserisca il mini-plug da 3,5 mm nel connettore SYSTEM CONTROL 2 sul pannello posteriore del music center.
3. Inserisca il connettore RCA rosso del cavo del modulo Acoustimass nel connettore "piggyback" rosso e il connettore RCA bianco nel connettore "piggyback" bianco.
4. Colleghi un'estremità del cavo audio da 6 m (in dotazione) all'estremità libera del cavo adattatore per ingresso audio da 90 cm. Inserisca l'estremità opposta del cavo audio da 6 m nel connettore di ingresso per collegamento Bose® sul pannello posteriore dell'amplificatore stereo Lifestyle®.
5. Imposti i selettori ROOM CODE dell'amplificatore stereo Lifestyle® per l'ambiente E (selettore 7 su, selettori 6, 8 e 9 giù).



Vedere "Impostazione del codice ambiente dell'amplificatore" a pagina 24.

**Figura 14**

Collegamenti tra l'amplificatore stereo Lifestyle® e il music center Model 5

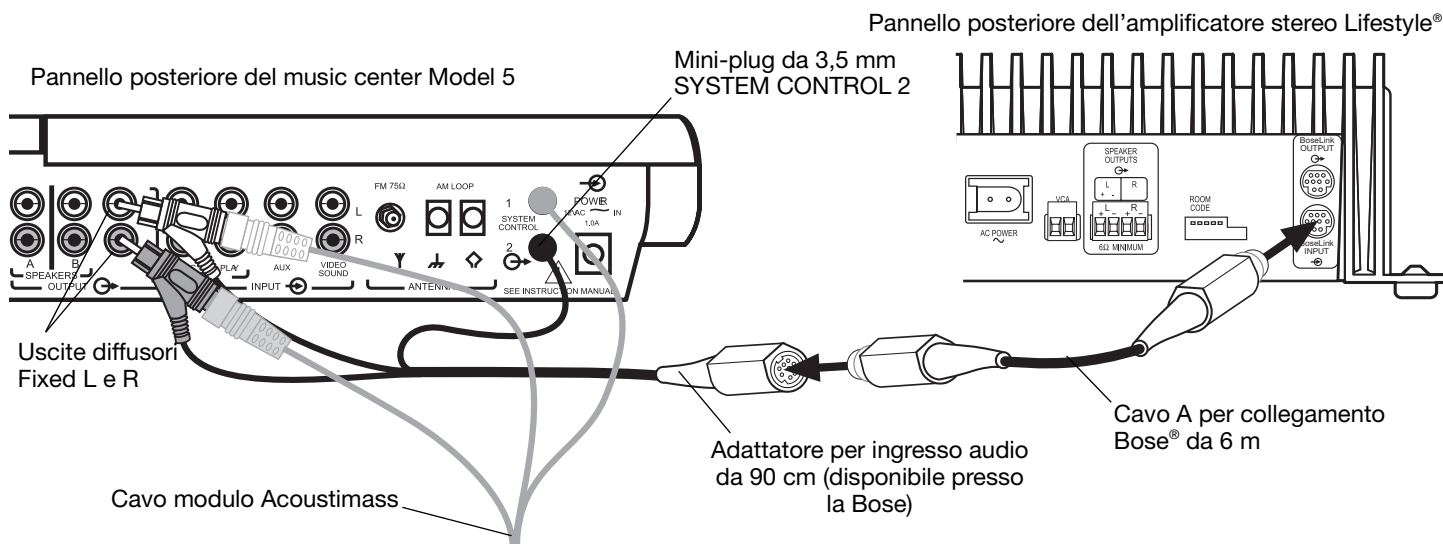

## Impostazione del telecomando RC-5

Se il sistema utilizza un music center Model 5, è necessario configurare un secondo telecomando RC-5 per il controllo dell'amplificatore stereo Lifestyle®.

1. Rimuova il coperchio del vano pile del telecomando e individui i mini-selettori (Figura 15).
2. Si assicuri che le impostazioni del codice locale (selettori 1, 2, 3 e 4) corrispondano a quelle del primo telecomando.
3. Abbassi il selettore 5 (disattivo) e alzi il selettore 6 (attivo).

🎵 **Nota:** per ulteriori informazioni sul funzionamento del sistema in più ambienti, faccia riferimento al manuale di istruzioni del sistema Lifestyle®.

**Figura 15**

Impostazione dei selettori  
sul telecomando RC-5

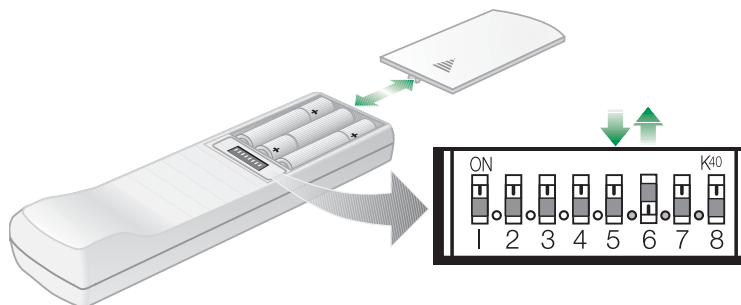





## Istruzioni per la configurazione di ambienti aggiuntivi

Con i sistemi per l'intrattenimento domestico Lifestyle® 18 serie II, 28 serie II, 38 o 48, il suono stereo può raggiungere fino a 14 ambienti aggiuntivi utilizzando amplificatori stereo Lifestyle®, sistemi di diffusori compatibili e telecomandi per le altre stanze.

- I telecomandi per le altre stanze devono essere configurati con lo stesso codice locale utilizzato per il telecomando della stanza principale ma su ognuno di essi dovrà essere impostato uno specifico codice ambiente. Vedere "Impostazione di telecomandi per altri ambienti" a pagina 23.
- L'amplificatore Lifestyle® e il relativo telecomando devono essere configurati con lo stesso codice ambiente. Vedere "Impostazione del codice ambiente dell'amplificatore" a pagina 24.
- Quando si utilizzano più amplificatori per alimentare più di due diffusori in una stanza (Figura 18, ambiente C), tutti gli amplificatori devono essere impostati sullo stesso codice ambiente. Inoltre, un amplificatore deve essere impostato sulla modalità amplificatore singolo e tutti gli altri devono essere impostati sulla modalità amplificatore supplementare. Vedere "Amplificatore singolo e amplificatori supplementari" a pagina 25.

**Figura 18**

Esempio di installazione di amplificatori stereo Lifestyle®

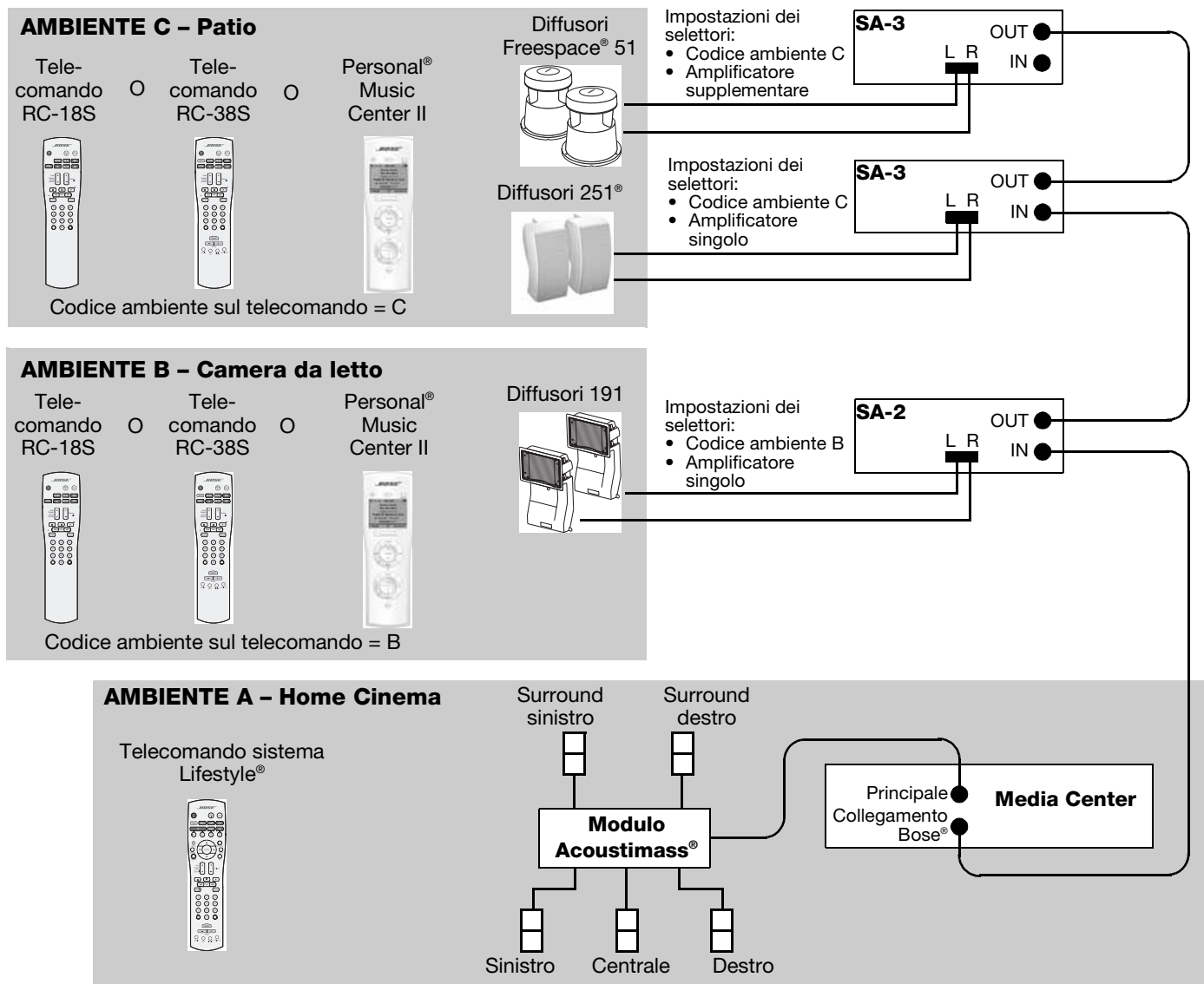

## Impostazione di telecomandi per altri ambienti

### Per impostare il telecomando RC-18S o RC-38S:

1. Rimuova il coperchio del vano pile del telecomando e individui i mini-selettori (Figura 19).
2. Si assicuri che le impostazioni del codice locale (selettori 1, 2, 3 e 4) corrispondano a quelle del telecomando principale.
3. Questo telecomando è preconfigurato per l'ambiente B. Se viene utilizzato in un ambiente successivo al secondo, i selettori 6, 7, 8 e 9 devono essere impostati sullo stesso codice ambiente utilizzato per l'amplificatore stereo Lifestyle®.

🎵 **Nota:** per ulteriori informazioni sul funzionamento del sistema in più ambienti, faccia riferimento al manuale di istruzioni del sistema Lifestyle®.

**Figura 19**

Impostazione dei mini-selettori per i telecomandi RC-18S e RC-38S

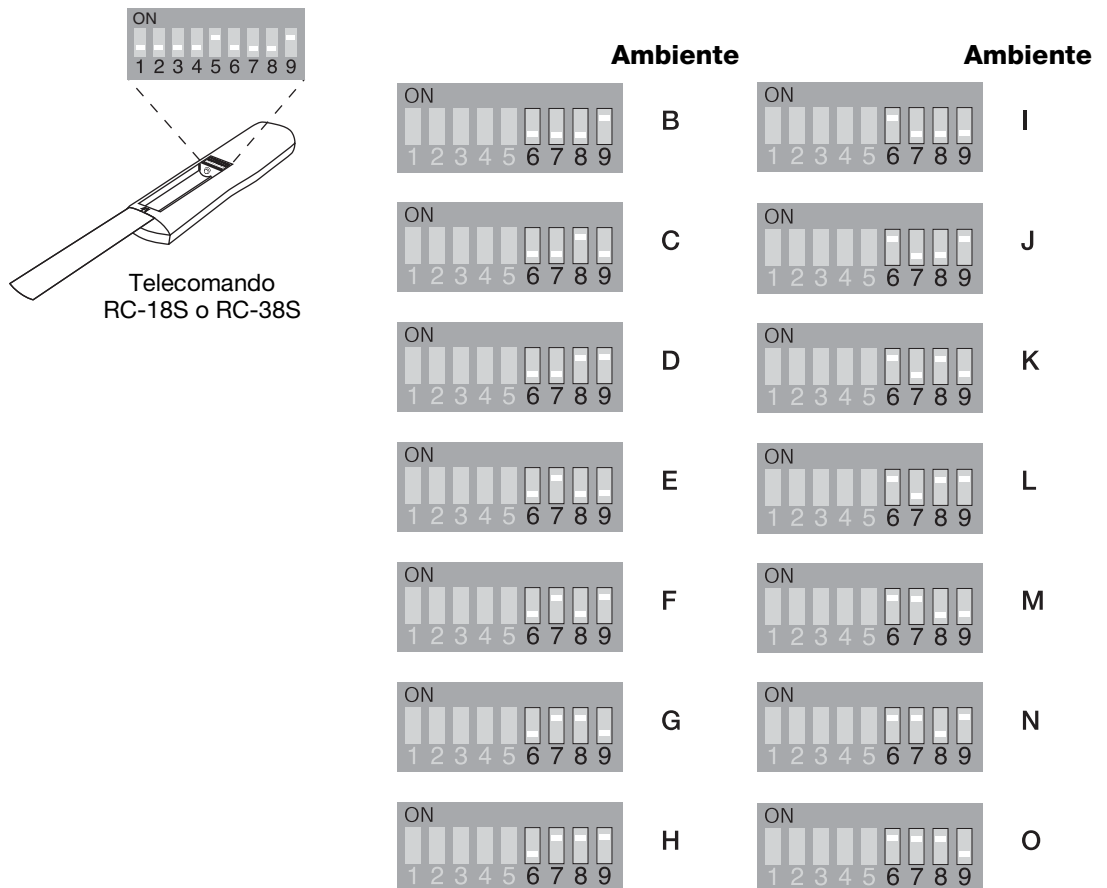

### Per impostare il sistema Personal® music center II:

Per istruzioni sulla configurazione di questo telecomando per altri ambienti, faccia riferimento al manuale di istruzioni fornito con il sistema Personal® music center II.

## Impostazione del codice ambiente dell'amplificatore

Il codice ambiente dell'amplificatore deve corrispondere a quello del telecomando utilizzato nella stanza in cui sono installati i diffusori.

**Figura 20**

Impostazioni del codice ambiente per l'amplificatore

Selettori per il codice ambiente

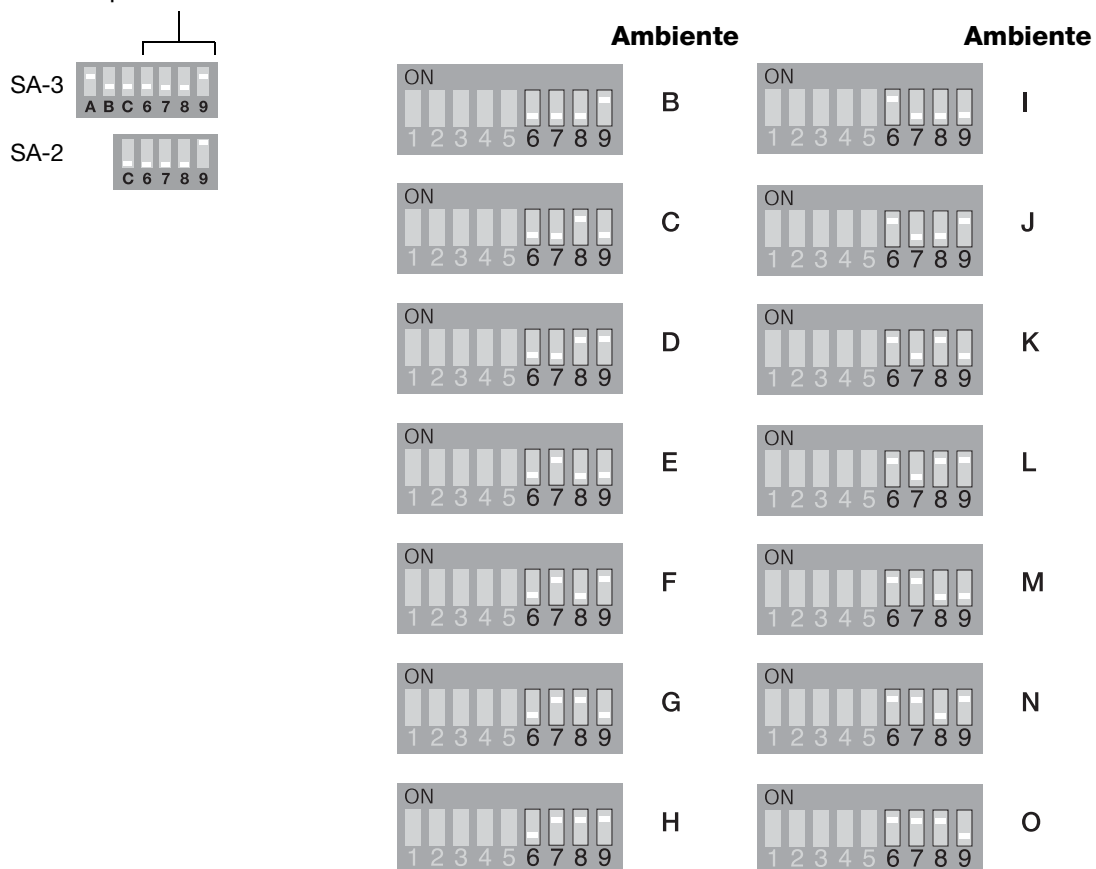

## Selettori di modalità dell'amplificatore

Le funzioni avanzate dell'amplificatore stereo Lifestyle® si configurano utilizzando i mini-selettori A, B e C (Figura 21). Il modello SA-3 è dotato di tutti e tre i selettori, mentre il modello SA-2 dispone solo del selettore C.

**Figura 21**

Mini-selettori SA-2 e SA-3

	Selettore	Posizione	Funzione
SA-3	A	Giù	Uscita mono
		Su*	Uscita stereo
SA-2	B	Giù*	Rilevazione automatica della sorgente locale - disattivata
		Su	Rilevazione automatica della sorgente locale - attivata
	C	Giù*	Amplificatore singolo
		Su	Amplificatore supplementare

\*Impostazione predefinita

### Uscita stereo o mono (solo SA-3)

L'uscita dell'amplificatore SA-3 può essere impostata su stereo (selettore A su – impostazione predefinita) o mono (selettore A giù). Con la modalità di uscita mono, il segnale audio dei canali destro e sinistro viene inviato sia all'uscita destra che all'uscita sinistra. Questa modalità risulta utile quando non è possibile ottenere un'uscita stereo, ad esempio se i diffusori esterni servono un'area molto vasta.

### Rilevazione automatica di una sorgente locale (solo SA-3)

Quando una sorgente è collegata ai connettori AUX INPUT, è possibile impostare l'amplificatore affinché rilevi se tale sorgente è accesa. Se la sorgente è accesa, l'amplificatore esce dalla modalità standby e si accende automaticamente.

Per impostazione predefinita, questa funzione è disattivata. Per attivarla, sposti il selettore B verso l'alto.

### Amplificatore singolo e amplificatori supplementari

Se l'area da coprire è particolarmente ampia, ad esempio un terrazzo all'aperto, e sono necessari più gruppi di diffusori, è possibile installare amplificatori aggiuntivi. Faccia riferimento alle indicazioni per l'impostazione dell'ambiente C riportate nella sezione "Istruzioni per la configurazione di ambienti aggiuntivi" a pagina 22.

- Lasci il selettore C in basso (impostazione predefinita – modalità amplificatore singolo) su un amplificatore e sposti il selettore C verso l'alto (modalità amplificatore supplementare) su tutti gli altri amplificatori.
- Su tutti gli amplificatori imposti lo stesso codice ambiente utilizzato sul telecomando.
- In questo modo sarà possibile utilizzare un unico telecomando per attivarli e disattivarli e per modificare o disattivare il volume su tutti gli amplificatori contemporaneamente.

## Pulizia dell'amplificatore

**⚠ ATTENZIONE:** scolleghi il cavo di alimentazione dalla presa di corrente prima di effettuare operazioni di pulizia.

L'amplificatore è progettato per l'impiego in ambienti interni e può impolverarsi con il tempo. Per pulirlo, spolveri la superficie esterna della struttura utilizzando un panno morbido e asciutto. Per pulire i punti difficili da raggiungere può utilizzare un accessorio a spazzola di un aspirapolvere. NON utilizzi solventi, prodotti chimici o soluzioni detergenti contenenti alcol, ammoniaca o abrasivi.

## Protezione dei cavi in esterni

Sebbene alcuni diffusori Bose® siano progettati e collaudati per resistere alle condizioni climatiche di un ambiente esterno, l'esposizione agli elementi naturali può danneggiare le estremità nude dei cavi dei diffusori, soprattutto in caso di contatto con acqua salata.

Per proteggere i collegamenti, è possibile utilizzare un adesivo sigillante al silicone, ad esempio un adesivo RTV, reperibile presso qualsiasi negozio di ferramenta. Se decide di utilizzare un sigillante, lo applichi solo dopo avere collegato i fili e avere bloccato le manopole. Verifichi il sigillante ogni anno e lo riapplichi, se necessario.

## Risoluzione dei problemi

In caso di problemi di funzionamento del sistema Lifestyle® dopo l'installazione dell'amplificatore stereo Lifestyle®, segua le indicazioni riportate di seguito. Per ulteriori informazioni, faccia riferimento alle procedure per la risoluzione dei problemi riportate nel manuale di istruzioni del sistema. Se il problema persiste, contatti il rivenditore Bose® per ottenere assistenza oppure il centro di Assistenza Tecnica della Bose. I numeri di telefono da chiamare sono riportati nell'elenco di indirizzi allegato alla documentazione del prodotto.

Problema	Soluzione
Nessuno dei diffusori funziona	<ul style="list-style-type: none"> <li>• Si assicuri che il media/music center Lifestyle® e l'amplificatore siano collegati e accesi.</li> <li>• Si assicuri che i connettori siano inseriti a fondo e che le prese siano funzionanti.</li> <li>• Si assicuri che sia selezionata una sorgente musicale (AM, FM, CD, AUX, ecc.). Se è selezionata la sorgente CD o AUX, si assicuri che nel lettore sia presente un CD o che la sorgente collegata all'ingresso AUX sia accesa.</li> <li>• Se utilizza un music center Model 20, si assicuri che il cavo di ingresso audio sia inserito in SPEAKER ZONE 2.</li> <li>• Se utilizza un music center Model 5 per l'Home Cinema (sistemi Lifestyle® 12 o Lifestyle® 8), si assicuri che il cavo di ingresso audio dell'amplificatore sia inserito nei connettori FIXED OUTPUT sul music center (il cavo di uscita del diffusore per il modulo Acoustimass® deve quindi essere collegato ai connettori "piggyback" sul cavo di ingresso audio).</li> <li>• Scolleghi eventuali cuffie.</li> <li>• Si assicuri che le impostazioni dei selettori del telecomando siano corrette.</li> </ul>
Solo uno dei due diffusori funziona	<ul style="list-style-type: none"> <li>• Verifichi i conduttori collegati al diffusore che non funziona.</li> <li>• Si assicuri che i conduttori siano in buone condizioni e saldamente fissati a entrambe le estremità.</li> <li>• Vedere "Collegamento dei diffusori all'amplificatore stereo Lifestyle®" a pagina 20.</li> </ul>
Nonostante tutto, un diffusore non funziona	<ul style="list-style-type: none"> <li>• Scolleghi i cavi da tale diffusore e dall'amplificatore. Scolleghi l'altro cavo dal relativo diffusore e colleghi tale estremità del cavo al diffusore che non funziona. Se il diffusore non funziona neanche in questo modo, il problema riguarda il diffusore. Se il diffusore funziona, continui a ricercare l'origine del problema.</li> <li>• Scolleghi lo stesso cavo dall'amplificatore e lo colleghi all'altro connettore di uscita sull'amplificatore. Se il diffusore funziona, il problema è causato dal cavo originale collegato al suddetto diffusore. Se il diffusore non funziona, il problema risiede nel canale dell'amplificatore.</li> </ul>
Il suono dei canali stereo destro e sinistro viene emesso dai diffusori sbagliati	<ul style="list-style-type: none"> <li>• Verifichi i collegamenti dei cavi dei diffusori per assicurarsi che il cavo collegato all'uscita SPEAKER OUTPUTS L sull'amplificatore sia collegato all'estremità opposta al diffusore situato sulla sinistra dell'area di ascolto.</li> <li>• Verifichi i collegamenti dei cavi dei diffusori per assicurarsi che il cavo collegato all'uscita SPEAKER OUTPUTS R sull'amplificatore sia collegato all'estremità opposta al diffusore situato sulla destra dell'area di ascolto.</li> </ul>

<b>Problema</b>	<b>Soluzione</b>
I bassi o gli alti sono poco presenti	<ul style="list-style-type: none"> <li>• Controlli i collegamenti dei diffusori. Si accerti che i conduttori siano collegati in modo corretto (+ con + e - con -).</li> <li>• Vedere "Collegamento dei diffusori all'amplificatore stereo Lifestyle®" a pagina 20.</li> </ul>
Interferenza	<ul style="list-style-type: none"> <li>• Si assicuri che i cavi dei diffusori siano inseriti a fondo nei terminali sul retro del diffusore e sul pannello posteriore dell'amplificatore. Si assicuri che non vi sia alcun contatto tra i conduttori sui terminali.</li> <li>• Vedere "Collegamento dei diffusori all'amplificatore stereo Lifestyle®" a pagina 20.</li> </ul>
È impossibile regolare il volume con il telecomando	<ul style="list-style-type: none"> <li>• Si assicuri che il mini-plug da 3,5 mm sia inserito saldamente nel connettore SYSTEM CONTROL 2 (solo music center Model 5).</li> <li>• Se utilizza un telecomando RC-20 o RC-5, verifichi che i selettori sul telecomando siano stati impostati correttamente.</li> <li>• Se utilizza un controllo del volume locale (VCA), lo metta in posizione di disattivazione.</li> </ul>
Il volume si abbassa improvvisamente	<ul style="list-style-type: none"> <li>• Abbassi il volume per stabilire se il livello torna alla normalità. Se così fosse, l'improvviso abbassamento del volume è stato causato intenzionalmente dalla funzione di protezione dai sovraccarichi di cui è dotato l'amplificatore. Questa funzionalità si attiva automaticamente se il volume impostato è troppo alto e causa un sovraccarico dei diffusori. Scegliendo un'impostazione inferiore si dovrebbe ottenere un volume continuo e uniforme.</li> </ul>
La Zona 2 non funziona affatto	<ul style="list-style-type: none"> <li>• Se utilizza un sistema Lifestyle® DVD, l'amplificatore stereo non funziona, a meno che l'opzione "Protocollo Zona 2" non sia impostata su "Legacy" nel menu di impostazioni del sistema. Per ulteriori informazioni, consulti il manuale di istruzioni del sistema Lifestyle® DVD.</li> </ul>

## Assistenza tecnica

Per informazioni utili per la risoluzione dei problemi, contatti il Servizio Assistenza Tecnica della Bose®. I numeri di telefono da chiamare sono riportati nell'elenco di indirizzi allegato alla documentazione del prodotto.

## Garanzia limitata

L'amplificatore stereo Lifestyle® è coperto dalla garanzia limitata trasferibile di un anno della Bose. I dettagli sulla copertura sono riportati sulla scheda di registrazione allegata al prodotto. Compili la scheda con le informazioni richieste e la spedisca alla Bose. La mancata spedizione non inciderà in alcun modo sui diritti previsti dalla garanzia.

## Accessori

- Cavo adattatore per collegamento Bose®- Model 5 (PN 278128)
- Cavo di prolunga/espansione da 15 m per collegamento Bose® (PN 275475-050)

## Caratteristiche tecniche

### Caratteristiche

- Tecnologia di elaborazione del segnale digitale (DSP) proprietaria della Bose®
- Controllo digitale del volume integrato
- Protezione dal sovraccarico termico
- Piedini protettivi in gomma

### Potenza nominale

- USA/Canada: 120 V  $\sim$  50/60 Hz, 220 W (SA-2), 400 W (SA-3)
- Altri paesi: 220-240 V  $\sim$  50/60 Hz, 220 W (SA-2), 400 W (SA-3)

### Sensibilità in ingresso

- 0,5 Vrms a 1 kHz

### Rapporto segnale-rumore

- 90 dB

	SA-2	SA-3
<b>Connettori di ingresso/uscita</b>	Connettore per controllo volume VCA Uscite sinistra/destra diffusori Ingresso/uscita collegamento Bose®	Connettore per controllo volume VCA Uscite sinistra/destra diffusori Ingresso AUX Ingresso/uscita collegamento Bose®
<b>Potenza d'uscita (media continua)</b>	40 W minimi per canale su 6 ohm, da 30 a 15 kHz, con THD non superiore allo 0,5% .	100 W minimi per canale su 6 ohm, da 30 a 15 kHz, con THD non superiore allo 0,5% .
<b>Dimensioni</b>	36,2 cm x 13,8 cm x 9 cm (L x P x A)	36,2 cm x 13,8 cm x 10,7 cm (L x P x A)
<b>Peso</b>	3,42 kg	4,95 kg

### Finitura

- Verniciatura a polvere nera

### Specifiche dei cavi

Lunghezza (max.)	Sezione
9 m	0,75 mm <sup>2</sup>
14 m	1,7 mm <sup>2</sup>
21 m	2 mm <sup>2</sup>



