

Manuale di istruzioni

BOSE®

I media center AV3-2-1 e AV3-2-1 GS devono essere utilizzati solo con sistemi di diffusori amplificati PS3-2-1 o PS3-2-1 (modulo Acoustimass®).

AVVERTENZA: Per ridurre il rischio di incendio o di scosse elettriche, evitare di esporre il sistema a pioggia o umidità.



Questi segnali di ATTENZIONE sono presenti sul fondello del media center del sistema di home entertainment 3•2•1 e sul pannello posteriore del modulo Acoustimass:



Il simbolo del fulmine con la punta a freccia all'interno di un triangolo equilatero mette in guardia l'utente contro "tensioni pericolose" non isolate all'interno del telaio del sistema, di entità tale da presentare un potenziale pericolo di scossa elettrica.



Il simbolo del punto esclamativo racchiuso all'interno di un triangolo equilatero, che appare sul sistema, rimanda l'utente alla lettura delle importanti istruzioni di uso e manutenzione contenute in questo manuale.

ATTENZIONE: Per evitare scosse elettriche, occorre inserire a fondo il polo largo della spina nell'apertura larga della presa.

ATTENZIONE: Non collocare candele accese o altre sorgenti di fiamme libere sull'apparecchio.

Prodotto laser di Classe 1

Il lettore DVD contenuto nel media center è classificato come PRODOTTO LASER DI CLASSE 1 secondo la norma EN60825-1:1994 + A11. L'etichetta CLASS 1 LASER PRODUCT è apposta sul fondello del media center.

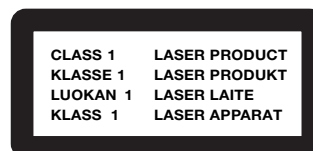

ATTENZIONE: L'uso di controlli o regolazioni o l'esecuzione di procedure diverse da quelle specificate nel presente documento può determinare l'esposizione a radiazioni pericolose. Il lettore DVD deve essere regolato o riparato solo da personale di assistenza adeguatamente qualificato.

Pile

Le pile usate devono essere smaltite correttamente, attenendosi alle normative locali. Non bruciarle.



Leggere questa guida per l'utente

Seguire scrupolosamente le indicazioni riportate in questa guida, che consentono di configurare e utilizzare correttamente il sistema e sfruttare appieno tutte le funzionalità avanzate di cui dispone. Conservare la guida per l'utente quale riferimento per il futuro.

Dove trovare...

Informazioni sulla sicurezza	2
Sommario	5
Prima di iniziare	5
Scelta di dischi compatibili	5
Convenzioni utilizzate in questo manuale	5
Glossario	6
Informazioni importanti	7
Impostazione del sistema	8
Disimballaggio	8
Individuazione dei numeri di serie del prodotto	8
Collocazione dei componenti del sistema di home entertainment 3•2•1	9
Collocazione del media center	9
Collocazione dei diffusori 3•2•1	9
Collocazione del modulo Acoustimass	12
Al termine dell'impostazione del sistema	13
Collegamenti	14
Cavi supplementari	14
Collegamento dei diffusori 3•2•1	14
Collegamento del modulo Acoustimass	15
Collegamento delle antenne in dotazione	16
Antenna FM	16
Antenna AM	16
Collegamento di una radio FM via cavo	16
Collegamento del televisore al media center	17
S-video come collegamento alternativo al televisore	18
Disattivazione degli altoparlanti interni del televisore	18
Collegamento del televisore e del videoregistratore al media center	19
Se il televisore è dotato di jack di uscita audio	19
Se il televisore non è dotato di jack di uscita audio	21
Collegamento finale alla rete elettrica	22
Installazione delle pile del telecomando	23
Collegamento di altre sorgenti	23
Indicazione per il collegamento di altri componenti	23
Collegamento di un registratore	25
Collegamento di altre apparecchiature di riproduzione	25
Collegamento di componenti audio digitali	25
Accensione del sistema	26
Il telecomando	26
Controlli POWER (accensione) e MUTE (soppressione audio)	26
Controlli SOURCE (sorgente)	26
Controlli SOURCE (sorgente) e MENU (menù)	27
Controlli PLAYBACK (riproduzione)	27
Il telecomando avanzato	28
Controlli avanzati	28
Programmazione del telecomando avanzato	28
Il media center	29
Pannello di controllo e pulsanti	29
Indicatori sul display	29
Menù su schermo	30
Accedere al menu Impostazioni	30
Uscire dal menù Impostazioni	30

Funzionamento	32
Accensione e spegnimento del sistema	32
Prima di utilizzare il DVD per la prima volta	32
Caricamento e riproduzione di un DVD	32
Operazioni principali con i DVD	33
Utilizzo della funzione Controllo genitori per limitare la visione	34
Sottomenù Controllo genitori	34
Comportamento specifico dei DVD	34
Opzioni di riproduzione DVD	35
Caricamento e riproduzione di un CD	36
Operazioni principali con i CD	36
Modifica delle impostazioni CD	37
Uso del timer sleep	37
Uso della radio	37
Sintonizzazione	37
Memorizzazione delle stazioni preferite come preset	38
Selezione di un preset	38
Modifica delle impostazioni FM	38
Modifica delle impostazioni AM	39
Riproduzione di altre sorgenti	39
Modifica delle impostazioni per le altre sorgenti	39
Impostazioni del sistema	39
Regolazione del suono	40
Individuazione delle impostazioni audio	40
Menù Impostazioni audio	40
Individuazione delle impostazioni del sistema	42
Menù Impostazioni sistema	43
Sottomenù Impostazioni DVD	43
Riferimenti	44
Manutenzione del sistema 3•2•1 o 3•2•1 GS	44
Pulizia del media center	44
Pulizia dei diffusori	44
Pulizia dei dischi	44
Sostituzione delle pile del telecomando	44
Risoluzione dei problemi	45
Risoluzione dei problemi relativi al telecomando avanzato	46
Assistenza tecnica	46
Garanzia	46
Accessori	46
Caratteristiche tecniche	47
Appendix	A1
Codici di impostazione per il cavo	A1
Codici di impostazione per il satellite	A3
Codici di impostazione per il televisore	A8

Prima di iniziare



Grazie per avere acquistato il sistema di home entertainment Bose® 3•2•1 o 3•2•1 GS, che, in un'apparecchiatura audio domestica con un cospicuo contenuto tecnologico, sposa un'elevatissima qualità del suono all'eleganza e alla semplicità. La tecnologia di elaborazione dei segnali proprietaria di Bose alla base dei sistemi 3•2•1 offre una più ampia immagine sonora con le sorgenti stereofoniche ed entusiasmanti effetti cinematografici con i programmi codificati surround. Nonostante queste caratteristiche avanzate, il nuovo sistema è costituito da pochi componenti semplici e rapidi da installare, che consentono di trarre immediato beneficio dalle sue prestazioni.

Il sistema comprende:

- Sintonizzatore AM/FM e lettore DVD/CD integrati in una console di piccole dimensioni
- Piccoli diffusori da libreria semplici da posizionare e un gradevole modulo Acoustimass® da pavimento
- Telecomando ad infrarossi di semplice utilizzo
- Jack di ingresso per il collegamento di altre sorgenti (ad esempio videoregistratore, ricevitore satellitare, cambia CD, registratore a nastro)

Scelta di dischi compatibili

Il lettore DVD/CD integrato nel media center 3•2•1 è in grado di riprodurre i seguenti tipi di dischi, contrassegnati dai relativi loghi:

- DVD video 
- CD audio 
- CD-R e CD-R/W
- MP3 su CD

Verifica della compatibilità del codice regionale

Affinché un lettore e un disco DVD siano compatibili, è necessario che abbiano lo stesso codice regionale. Questi codici vengono assegnati in base alla nazione in cui il lettore ed il disco sono stati venduti. Anche il codice regionale associato al sistema di home entertainment 3•2•1 deve corrispondere ai dischi DVD. Il codice regionale del sistema di home entertainment 3•2•1 non può essere modificato dall'utente. Pertanto, il sistema deve essere acquistato nella regione in cui verrà utilizzato.

Verificare il codice regionale apposto sull'imballo del sistema di home entertainment 3•2•1 o sul fondello del media center contenuto nella confezione. Assicurarsi poi di scegliere solo dischi DVD sulla cui etichetta o copertina sia riportato lo stesso codice regionale.

Ad esempio, un disco DVD della regione 1 deve recare il marchio che segue:



Riproducibilità di MP3

Per essere compatibili con il sistema di home entertainment 3•2•1 o 3•2•1 GS, gli MP3 devono soddisfare i seguenti criteri: 1) Tutte le tracce devono essere masterizzate in un'unica sessione chiusa; 2) Il formato del disco deve essere ISO9660; 3) Ciascun file deve avere estensione “.mp3” e nel nome del file non devono essere presenti altri punti; 4) Anche se sul sistema non sono presenti informazioni sul contrassegno ID3, è possibile che i file con contrassegni superiori a ID3 (ID3v1) non vengano riconosciuti dal sistema.

Convenzioni utilizzate in questo manuale

Nelle presenti istruzioni sono citate le denominazioni dei pulsanti presenti sul telecomando e sul pannello frontale del media center, nonché le voci di menù che appaiono sullo schermo del televisore e gli indicatori di stato visualizzati sul display del media center. Per agevolare la comprensione:

I nomi dei pulsanti sono scritti in grassetto. Se ad un pulsante è associato solo un simbolo, verrà utilizzato tale simbolo.

I messaggi visualizzati sullo schermo sono scritti in grassetto ed evidenziati con una riga al di sopra e al di sotto.

Le scritte sul **DISPLAY DEL MEDIA CENTER** sono riportate in grassetto e con caratteri maiuscoli.

Ogni volta che verranno fornite indicazioni importanti per ottenere prestazioni ottimali dal sistema di home entertainment (e relativi componenti aggiuntivi), esse saranno racchiuse in un riquadro grigio.

Glossario

 **D** – Logo registrato di Dolby® Digital, un sistema di codifica audio percettiva sviluppato da Dolby Laboratories. Dolby Digital è il più diffuso metodo di codifica audio per il DVD-Video.

Capitolo – Nell’ambito dei DVD-Video, indica una sezione di un titolo. La definizione tecnica è PTT.

Dolby* – Tecnologia di codifica di una sorgente audio.

Dolby Digital (detto anche 5.1) – Tipo di formato audio surround multicanale utilizzato per i dischi.



– Il logo rappresentativo di DTS.

DTS – Tipo di formato audio surround multicanale utilizzato per i dischi.



– Il logo rappresentativo di DTS.

DVD – Acronimo di Digital Video Disc or Digital Versatile Disc, il sistema di memorizzazione audio/video/dati basato su dischi ottici da 12 e 8 cm.

DVD Video – Standard per la memorizzazione e la riproduzione di audio e video su dischi DVD-ROM basato sul formato video MPEG ed audio Dolby Digital, MPEG e su altri formati proprietari.

Formato immagine – La forma dell’immagine rettangolare su un televisore. È espressa come rapporto tra la larghezza e l’altezza dell’immagine. L’immagine TV standard, secondo la terminologia impiegata nel settore, è larga 4 unità ed alta 3. Questo formato è detto 4:3 (quattro terzi). I due formati televisivi standard attualmente in uso sono 4:3 e 16:9.

IR – Acronimo di infrarosso. Si riferisce al tipo di telecomando che invia/riceve comandi con un raggio di luce infrarossa.

Letterbox – Il formato immagine delle pellicole proiettate nelle sale cinematografiche è spesso 16:9, anziché 4:3 come nella maggior parte dei televisori. Pertanto, sempre più spesso i film vengono trasformati in video con l’inserimento di una banda nera sopra e sotto l’immagine. L’immagine risultante sullo schermo viene chiamata “letterbox” (cassetta per le lettere).

Video composito – Un unico segnale video contenente informazioni su luminanza, colore e sincronizzazione. NTSC e PAL sono esempi di sistemi video compositi.

**Dolby e il simbolo doppia-D sono marchi registrati di Dolby Laboratories. Prodotto su licenza di Dolby Laboratories.*

Versioni riservate non pubblicate. 1992-1997 Dolby Laboratories. Tutti i diritti riservati.

Questo prodotto include una tecnologia di protezione del copyright protetta mediante rivendicazione di alcuni brevetti USA e di altri diritti di proprietà intellettuale di Macrovision Corporation e di altri detentori di diritti. L'utilizzo di tale tecnologia di protezione del copyright deve essere autorizzato da Macrovision Corporation ed è inteso solo per uso domestico e per altri usi limitati, salvo diversa autorizzazione di Macrovision Corporation. Sono vietati la retroingegnerizzazione e il disassemblaggio.

“DTS” e “DTS Digital Surround” sono marchi registrati di Digital Theater Systems, Inc.

La tecnologia di compressione audio MPEG Layer-3 è concessa in licenza da Fraunhofer IIS e THOMSON multimedia.

Questo prodotto include tecnologie protette da copyright e altri diritti di proprietà intellettuale detenuti da Cirrus Logic, Inc. ed è soggetto a protezione del copyright negli Stati Uniti, nonché ad altre limitazioni di licenza e protezioni. Questa tecnologia coperta da copyright può essere utilizzata unicamente con i circuiti integrati Cirrus Logic presenti in questo prodotto. Sono vietati

la retroingegnerizzazione e il disassemblaggio.

MPEG – Tipo di compressione dati utilizzato per la memorizzazione di audio e video su disco.

MP3 – Audio MPEG-1 Layer III. Si tratta di un formato audio compresso che consente di registrare molte ore di musica su un unico CD.

NTSC – Acronimo di National Television System Committee, l'ente che ha sviluppato i sistemi televisivi americani in bianco e nero e a colori.

PAL – Acronimo di Phase Alternate Line, uno dei molti sistemi video compositi. Il formato PAL è ampiamente diffuso nell'Europa occidentale.

PCM – Rappresentazione non compressa e codificata in forma digitale di un segnale analogico. Si tratta della forma del segnale audio digitale utilizzato sia per i CD, sia per i Laserdisc. È un flusso seriale di dati che viene codificato per la trasmissione o la registrazione. La tecnologia PCM è utilizzata anche per molti altri tipi di trasmissioni dati seriali.

S-video – Standard di interfaccia video in cui i segnali di luminanza e cromaticità sono trasmessi separatamente, in genere su un connettore mini-DIN a quattro pin. Detto anche Y/C. La qualità dello S-video è decisamente superiore rispetto a quella del video composito, in quanto non richiede un filtro comb per separare i segnali. La maggior parte dei televisori di fascia alta è dotata di ingressi S-video.

Titolo – Elementi numerati presenti in un DVD, che possono includere altri contenuti oltre al film stesso.

Traccia – Singole selezioni registrate su un nastro o disco audio.

Informazioni importanti

I numeri di serie sono apposti sul fondo del media center e sul retro del modulo Acoustimass®. Prima di contattare il centro di Assistenza Tecnica della Bose®, prendere nota del numero di serie.

Numero di serie del media center: _____

Numero di serie del modulo Acoustimass: _____

Nome del rivenditore: _____

Telefono del rivenditore: _____ Data di acquisto: _____

Si consiglia di conservare lo scontrino fiscale e la scheda di registrazione del prodotto insieme con questa guida.

Disimballaggio

Estrarre delicatamente il sistema dall'imballo. Conservare tutto il materiale di imballaggio, che costituisce il metodo più sicuro per trasportare il sistema. Assicurarsi che il sistema includa le parti illustrate nella Figura 1.

Se una parte del sistema risulta danneggiata, non tentare di collegarla. Informare immediatamente la Bose® o il rivenditore Bose autorizzato di zona. Per contattare direttamente la Bose, consultare l'elenco di indirizzi allegato a questa documentazione.

AVVERTENZA: Per evitare rischi di soffocamento, tenere i sacchetti di plastica fuori dalla portata dei bambini.

Figura 1

Contenuto dell'imballo

Nella confezione è presente uno di questi cavi:

Cavo di alimentazione 120 V



Cavo di alimentazione 115/230 V con adattatore



Cavo di alimentazione 220 V



Cavi di alimentazione 230 V



Cavo di alimentazione 240 V



Individuazione dei numeri di serie del prodotto

Prima di procedere, è consigliabile individuare i numeri seriali sulla base del media center e del modulo Acoustimass®. Copiare tali numeri sulla scheda di registrazione del prodotto e nell'apposito spazio a pagina 7.

Collocazione dei componenti del sistema di home entertainment 3•2•1

Scegliere una posizione per i componenti del sistema di home entertainment 3•2•1 tenendo conto delle indicazioni che seguono. Tenere presente che tutti i componenti del sistema verranno collegati al media center. Il modulo Acoustimass® è l'unica parte del sistema che verrà collegata a una presa di corrente.

♪ **Nota:** sebbene queste indicazioni consentano di ottimizzare le prestazioni del sistema, è comunque possibile variare la disposizione dei componenti per assecondare il proprio gusto ed ottenere l'effetto audio che più si gradisce.

Collocazione del media center

⚠ **ATTENZIONE:** Non ostruire le aperture di ventilazione. Per assicurare un funzionamento ottimale del prodotto e impedirne il surriscaldamento, collocarlo in una posizione e in un luogo tali da non impedirne la corretta ventilazione. Ad esempio, non collocarlo su un letto, un divano o altra superficie analoga che potrebbe ostruire le aperture di ventilazione. Non inserirlo in un sistema a incasso, ad esempio una libreria o un armadio che potrebbe bloccare il flusso dell'aria nelle aperture di ventilazione.

- Collocare il media center in modo che il cassetto porta dischi situato sul pannello anteriore possa aprirsi senza incontrare alcun ostacolo.
- Assicurarsi che il media center venga collocato abbastanza vicino al modulo Acoustimass e ai diffusori da poter collegare i cavi.
- Assicurarsi che eventuali apparecchi aggiuntivi (TV, lettore di cassette, videoregistratore) si trovino a una distanza tale da consentire il collegamento dei cavi necessari.

Collocazione dei diffusori 3•2•1

Collocando i diffusori nella posizione corretta, sarà possibile ottenere gli effetti audio surround per i quali il sistema di home entertainment 3•2•1 è stato progettato.

Posizionare i due diffusori sul televisore o ai lati dello schermo alla stessa distanza (Figura 2). Tenere entrambi i diffusori approssimativamente alla stessa altezza.

♪ **Nota:** I diffusori sono schermati magneticamente per impedire interferenze con il cinescopio del televisore sul quale o accanto al quale sono collocati.

Figura 2

Collocazione del media center e dei diffusori 3•2•1 o 3•2•1 GS in un mobile rack

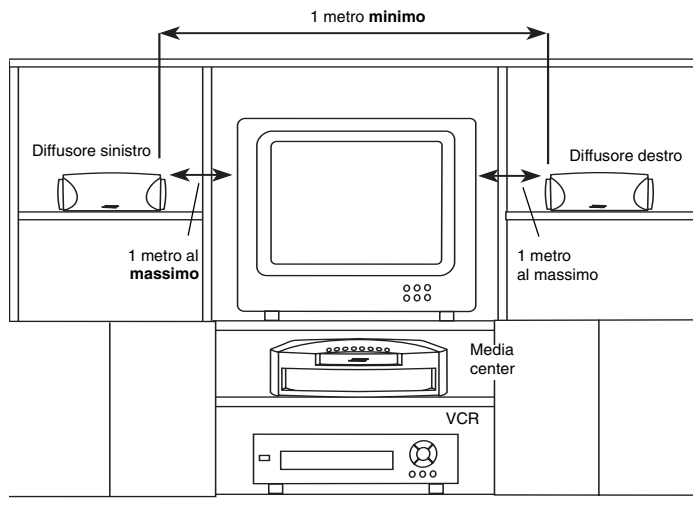

Collocare i diffusori a **non più di 1 metro di distanza dai lati dello schermo TV.**

Collocando i diffusori a più di 1 metro del televisore, è possibile che il suono risulti falsato rispetto all'immagine.

Se si utilizza una libreria o un mobile rack, collocare i diffusori a filo del **bordo anteriore** del ripiano. La loro collocazione in posizione arretrata e in un'area chiusa può modificare negativamente la qualità complessiva del suono e alterare gli effetti audio.

I diffusori devono essere collocati ad almeno **1 metro di distanza l'uno dall'altro** per ottimizzare l'effetto surround.

AVVERTENZA: Posizionare i diffusori su una superficie stabile e piana. Le vibrazioni possono causare lo spostamento dei diffusori, soprattutto se collocati su superfici lisce, come marmo, vetro o legno molto levigato. Se si collocano i diffusori su una superficie piana, fissare alla loro base il set più piccolo di piedini in gomma fornito in dotazione. Per ordinare altri piedini in gomma (codice articolo 178321), contattare il servizio clienti Bose®. Per contattare la Bose, consultare l'elenco di indirizzi allegato alla documentazione.

Ciascun diffusore 3•2•1 o 3•2•1 GS deve essere rivolto in avanti verso l'area di ascolto. Non collocare i diffusori in posizione angolata (Figura 3).

Figura 3

Posizione consigliata per i diffusori 3•2•1 e 3•2•1 GS, rivolti in avanti verso l'area d'ascolto e non orientati ad angolo

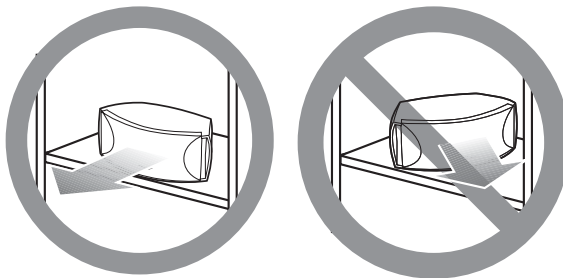

Nota: L'orientare uno o entrambi i diffusori verso il centro dell'area di ascolto o in direzione opposta comporta un degrado significativo delle prestazioni del sistema.

I diffusori 3•2•1 e 3•2•1 GS sono progettati per poggiare solo sulla superficie inferiore, con il logo Bose in alto a destra (Figura 4).

Figura 4

Orientamento consigliato per i diffusori, con il logo Bose dritto, non ad angolo né capovolti

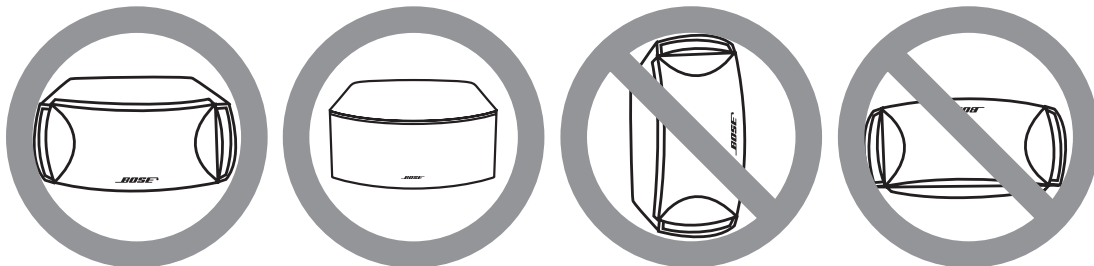

Accessori per i diffusori

I diffusori 3•2•1 e 3•2•1 GS possono essere montati anche su accessori opzionali Bose, quali staffe, supporti da tavolo o supporti da pavimento (Figura 5). Per informazioni sulle procedure d'ordine, fare riferimento alla sezione "Accessori" a pagina 46.

Figura 5

Accessori per i diffusori

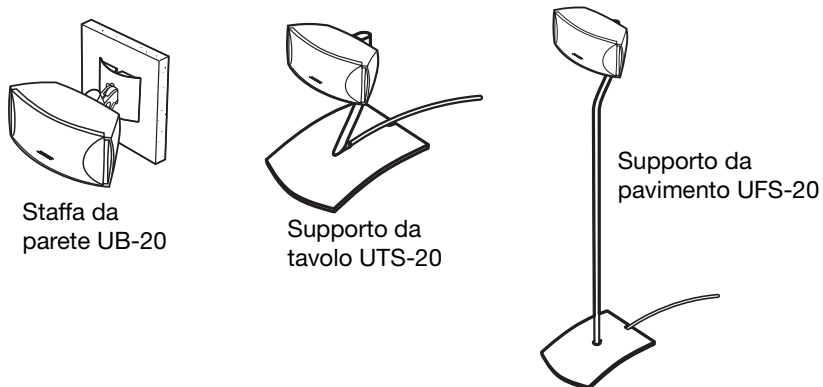

Cavi supplementari

Per contattare la Bose al fine di ordinare cavi aggiuntivi o più lunghi, consultare l'elenco di indirizzi allegato alla documentazione.

Collocazione del modulo Acoustimass®

Tenere presenti le seguenti indicazioni per la collocazione del modulo Acoustimass.

Deve essere collocato:

- alla portata dei cavi per il collegamento al music center e di una presa di corrente di rete CA
- nella stessa parte della stanza in cui si trovano il televisore ed i diffusori (Figura 6)
- ad almeno 1 metro di distanza dal televisore, per evitare interferenze con il modulo, che non è schermato magneticamente

Figura 6

Distanza di 1 metro tra il modulo Acoustimass e il televisore

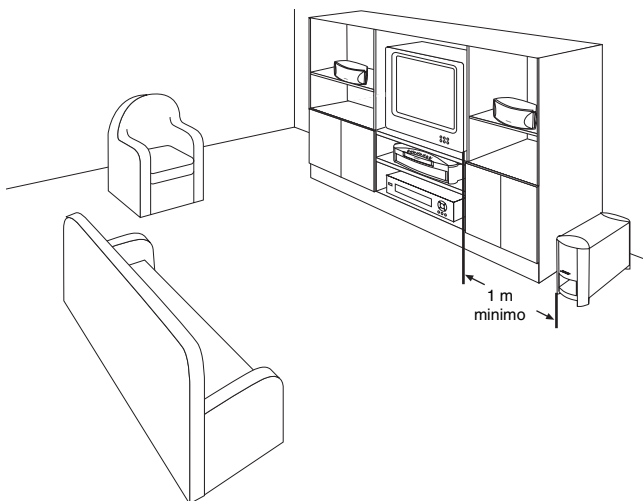

Fissare alla base del modulo i piedini in gomma di medie dimensioni. I piedini in gomma assicurano una migliore stabilità e protezione da graffi.

⚠ ATTENZIONE: Il modulo Acoustimass genera un campo magnetico. Sebbene non costituisca un pericolo immediato per i nastri video ed audio o altri supporti magnetici, non è comunque opportuno conservare questi oggetti proprio sopra o vicino al modulo.

Evitare di coprire la porta d'accordo e le feritoie di ventilazione:

- Scegliere una posizione che soddisfi le esigenze estetiche e funzionali (sotto un tavolo, dietro una poltrona, una sedia o una tenda), assicurandosi comunque che le aperture di ventilazione del modulo non siano ostruite.
- Orientare la porta (il foro) del modulo verso l'interno della stanza o parallela ad un muro. In questo modo, si è certi che il flusso d'aria attraverso la porta non venga ostacolato e che il modulo riproduca la corretta quantità di basse frequenze.
- Appoggiare il modulo Acoustimass sui relativi piedini. Non coricarlo su un lato e non appoggiarlo su una delle due estremità (Figura 7).

Figura 7

Orientamento consigliato per il modulo

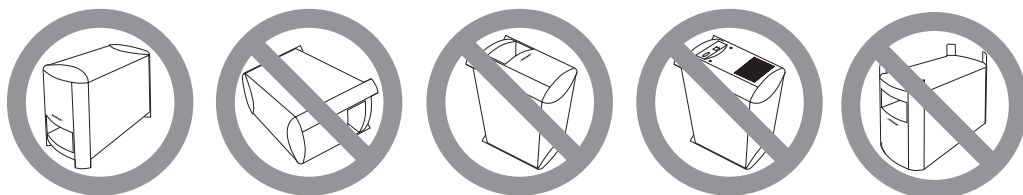

⚠ ATTENZIONE: Non ostruire le aperture nella parte posteriore del modulo, che assicurano la ventilazione dei circuiti presenti all'interno.

Al termine dell'impostazione del sistema

Una volta collocati i diffusori e il media center secondo le istruzioni, ci si potrà permettere il lusso di sedersi, anche in posizione sdraiata, e muoversi ovunque nella stanza, senza perdere una nota.

Figura 8

Collocazione del sistema per una copertura ottimale

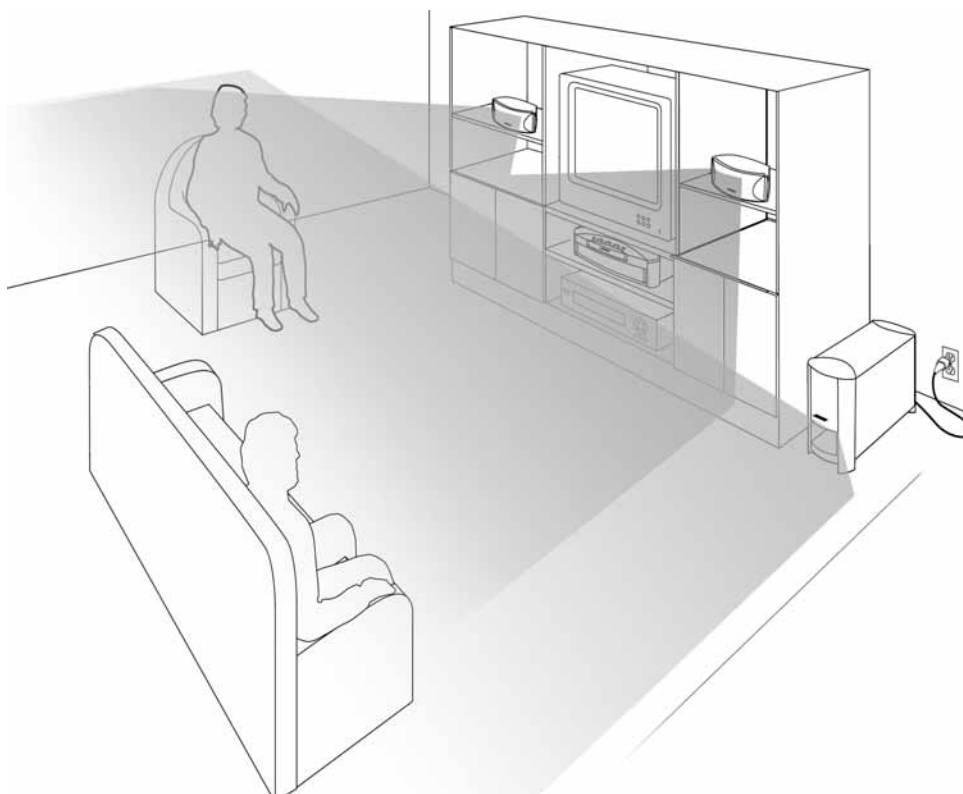

ATTENZIONE: Prima di collegare il sistema all'alimentazione, leggere la sezione relativa ai collegamenti.

Collegamenti

I componenti dei sistemi di home entertainment 3•2•1 e 3•2•1 GS sono collegati mediante il media center utilizzando gli appositi cavi forniti con il sistema. I jack sul retro del media center sono contrassegnati da etichette (Figura 9) per consentire di far funzionare “al primo colpo” tutte le apparecchiature collegate.

Figura 9

Pannello collegamenti sul retro del media center

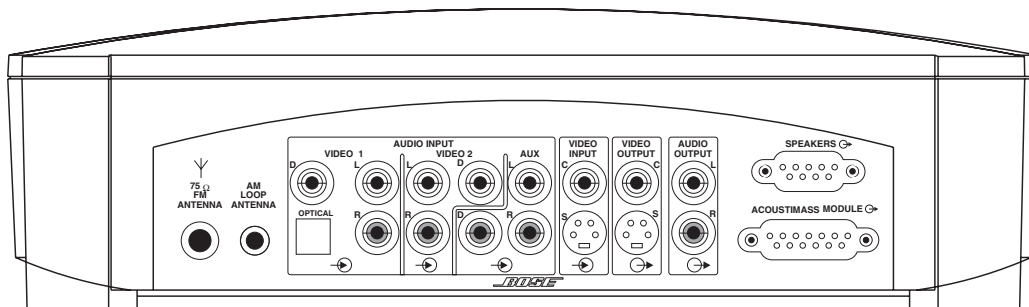

ATTENZIONE: Non collegare il sistema musicale alla presa di corrente CA prima di avere completato il collegamento di tutti i componenti.

Cavi supplementari

Qualora si rendessero necessari cavi audio aggiuntivi o più lunghi per effettuare questi collegamenti, contattare la Bose. A questo scopo, consultare l'elenco di indirizzi allegato alla documentazione.

Collegamento dei diffusori 3•2•1

1. Inserire l'estremità del cavo dei diffusori dotata di un singolo connettore nel connettore SPEAKERS sul pannello posteriore del media center (Figura 10). Serrare le viti sui due lati del connettore.

Figura 10

Collegamento del cavo dei diffusori al media center

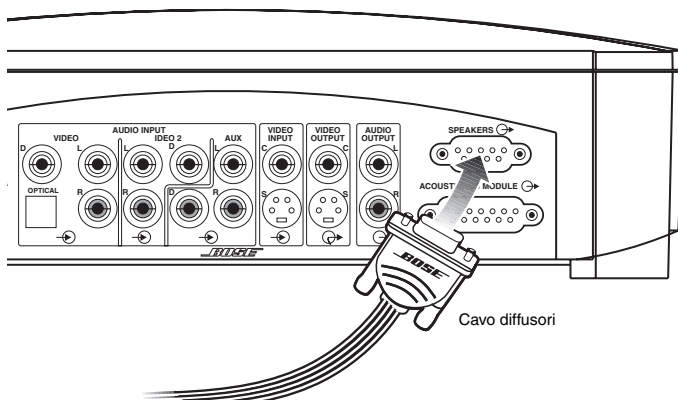

2. Afferrare i due connettori all'estremità opposta del cavo dei diffusori e dividere i due trefoli del cavo per un tratto sufficiente per raggiungere ciascun diffusore (Figura 11).

Figura 11

Divisione dei trefoli sinistro e destro del cavo dei diffusori

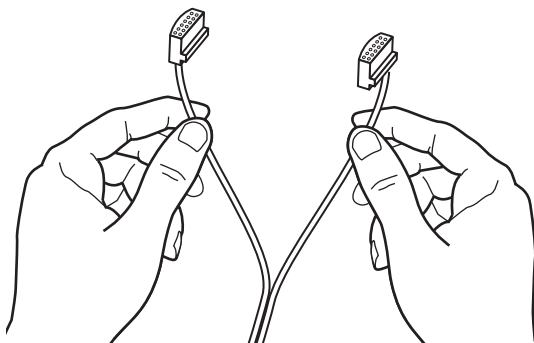

3. Inserire il connettore contrassegnato dall'etichetta LEFT (sinistra) nel jack sul retro del diffusore sinistro (Figura 12).
4. Inserire il connettore contrassegnato dall'etichetta RIGHT (destra) nel jack sul retro del diffusore destro.

Figura 12

Collegamento dei diffusori sinistro e destro

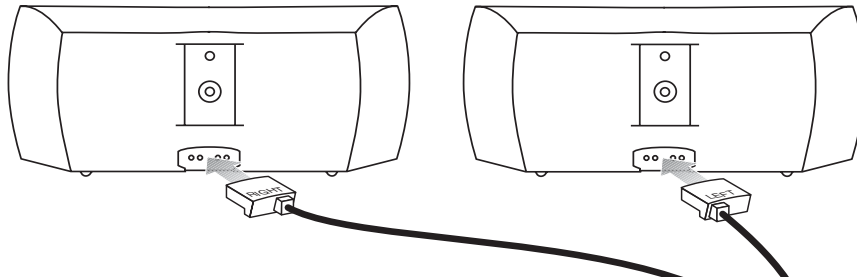

Nota: il collegamento, se corretto, presenterà un piccolo spazio vuoto tra il connettore ed il pannello del diffusore.

Collocazione dei diffusori sinistro e destro

Per ottenere effetti surround ottimali, assicurarsi che il diffusore sinistro si trovi alla sinistra dello schermo TV e posizionare il diffusore destro alla destra del televisore osservandolo da davanti (Figura 13).

Figura 13

Collocazione dei diffusori sinistro e destro

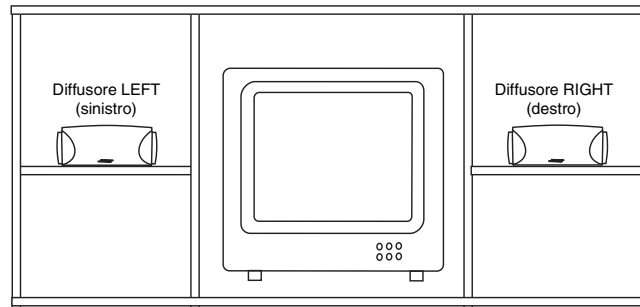

Collegamento del modulo Acoustimass®

1. Individuare il jack contrassegnato dall'etichetta MEDIA CENTER sul retro del modulo Acoustimass. Inserire il connettore ad angolo retto (Figura 14) del cavo del modulo nel jack contrassegnato dall'etichetta MEDIA CENTER.
2. Individuare il jack con etichetta ACOUSTIMASS MODULE (modulo Acoustimass) sul pannello posteriore del media center. Inserire l'estremità opposta del cavo del modulo nel jack ACOUSTIMASS MODULE.
3. Serrare a fondo le due viti alle estremità del cavo del modulo.

Figura 14

Collegamento del modulo Acoustimass al media center

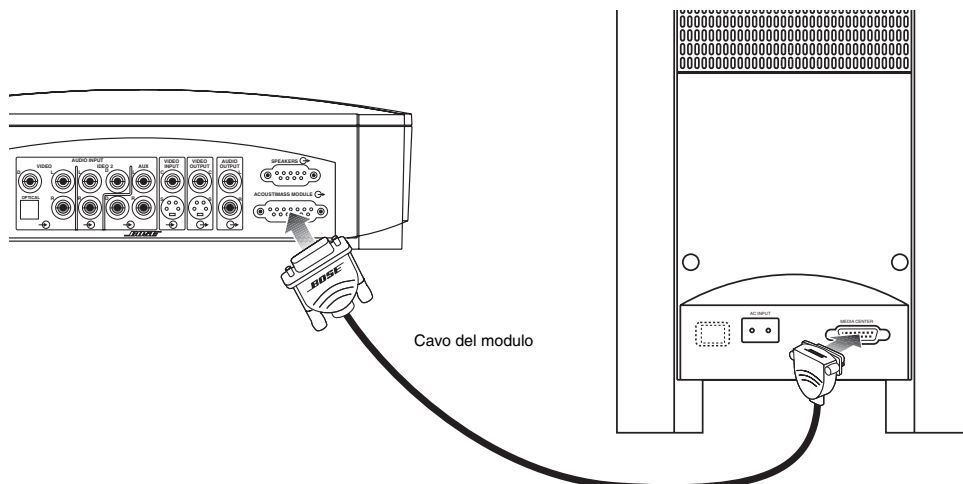

AVVERTENZA: Collegare il cavo di alimentazione del modulo Acoustimass alla presa di corrente solo dopo avere completato tutti gli altri collegamenti del sistema.

Collegamento delle antenne in dotazione

Sul pannello posteriore del media center sono presenti i jack per le antenne AM e FM (Figura 15). Srotolare i cavi delle due antenne per ottimizzare la ricezione.

- ♪ **Nota:** Al posto delle due antenne fornite è possibile utilizzare un'antenna per esterni. Per aggiungere un'antenna per esterni, rivolgersi a un installatore qualificato. Seguire le istruzioni per la sicurezza fornite con l'antenna.

Figura 15

Inserimento delle antenne AM e FM

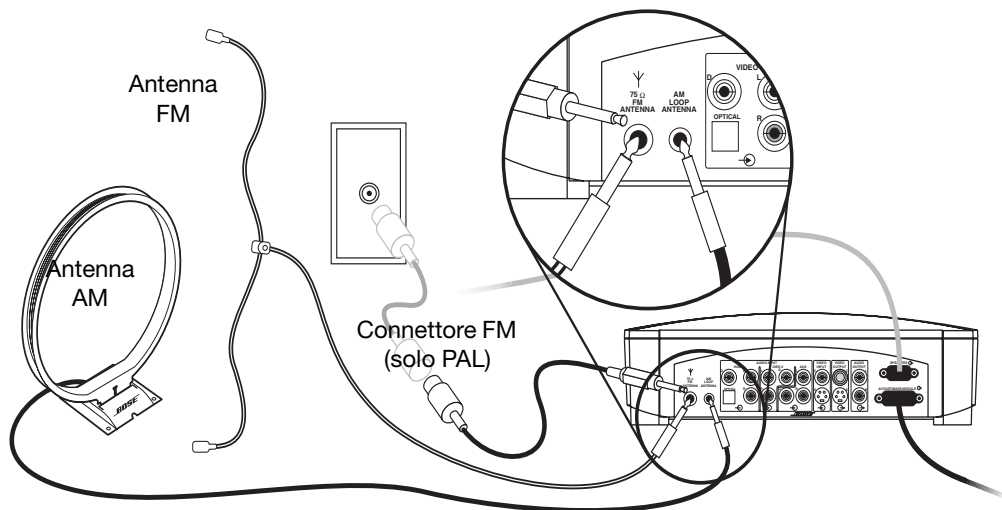

Antenna FM

Inserire il connettore nel jack per l'antenna FM sul pannello posteriore del media center. Allargare i due rami dell'antenna all'estremità opposta del cavo e spostarli per trovare la ricezione FM ottimale. Estendere l'antenna il più lontano possibile dal media center e da altre apparecchiature esterne.

- ⚠ **ATTENZIONE:** non collegare il connettore FM del cavo ad una presa di corrente CA.

Antenna AM

1. Inserire il connettore nel jack per l'antenna AM sul media center.
2. Spostare l'antenna circolare il più lontano possibile dal media center (non meno di 50 cm) e ad almeno 1,2 metri dal modulo Acoustimass®. Provare ad orientarla per ottimizzare la ricezione AM.
3. Seguire le istruzioni fornite con l'antenna circolare AM per fissarla all'apposita base o per montarla a parete.

Collegamento di una radio FM via cavo

Alcuni fornitori di TV via cavo rendono disponibili segnali radio FM mediante i cavi che raggiungono le abitazioni. Questo collegamento viene realizzato attraverso il jack FM esterno posto sul pannello posteriore del media center. Per ottenere il collegamento a questo servizio, rivolgersi al fornitore di trasmissioni televisive.

- ♪ **Nota:** Assicurarsi che l'impianto radio via cavo includa un partitore di segnale TV/FM, affinché il media center riceva solo la banda radio FM e non la banda TV via cavo. Se necessario, contattare la società fornitrice del servizio.

Collegamento del televisore al media center

- ♪ **Nota:** Se il sistema di home entertainment 3•2•1 verrà utilizzato con un televisore e un videoregistratore, saltare questa sezione e passare a “Collegamento del televisore e del videoregistratore al media center” a pagina 19.
- ♪ **Nota:** Se il televisore non è dotato di jack di uscita audio, vedere “Se il televisore non è dotato di jack di uscita audio” a pagina 21.

1. Collegare un'estremità del cavo video in dotazione (giallo) al jack VIDEO OUTPUT (uscita video) sul retro del media center (Figura 16).
2. Collegare l'altra estremità del cavo video (giallo) a uno dei jack di ingresso video sul televisore.

Prendere nota del jack di ingresso video utilizzato

La maggior parte dei televisori dispone di diversi jack di ingresso video, ad esempio Video 1, Input 1 o Aux. Quando si collega il cavo video giallo a uno di questi jack, prendere nota del nome del jack prescelto. Per riprodurre un DVD, sarà necessario selezionare l'impostazione di ingresso video corrispondente sul televisore. Vedere la sezione “Selezione dell'ingresso video corretto sul televisore” riportata più avanti.

3. Individuare i jack AUDIO INPUT (ingresso audio) sul retro del media center. Nel gruppo AUDIO INPUT sono presenti jack contrassegnati dalle etichette VIDEO 1, VIDEO 2 e AUX.
4. Collegare al media center il cavo stereo in dotazione inserendo il connettore bianco nel jack VIDEO 1 (L) e il connettore rosso nel jack VIDEO 1 (R).
5. Collegare l'estremità opposta del cavo stereo al televisore inserendo il connettore bianco nel jack AUDIO OUTPUT (L) e il connettore rosso nel jack AUDIO OUTPUT (R).

Figura 16

Collegamento del televisore al media center

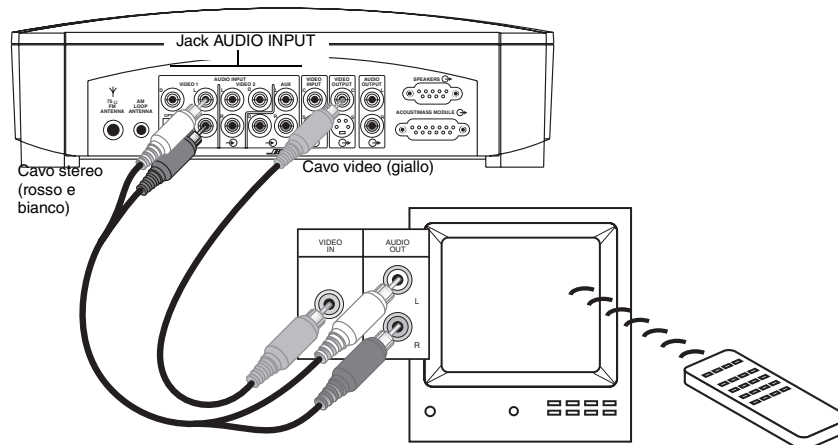

Selezione dell'ingresso video corretto sul televisore

Per riprodurre un DVD, è necessario che il televisore sia impostato per la ricezione di segnali dal jack di ingresso video appropriato.

La maggior parte dei televisori dispone di un pulsante TV/VIDEO, INPUT o AUX IN per la selezione dell'ingresso video. Quando il televisore è acceso, in un angolo dello schermo TV compare solitamente la dicitura “VIDEO 1”, “VIDEO 2” o “AUX” per indicare l'ingresso video selezionato.

Prima di riprodurre un DVD, individuare il nome del jack di ingresso video (sul televisore) a cui è stato collegato il cavo video giallo, quindi accendere il televisore e selezionare l'ingresso video (sullo schermo) corrispondente al nome di tale jack. Se non si riesce a selezionare l'impostazione corretta per l'ingresso video sul televisore, consultare le istruzioni per l'uso del televisore.

S-video come collegamento alternativo al televisore

Su molti televisori è presente un jack di ingresso S-video che offre un'immagine televisiva di qualità migliore rispetto a quella del collegamento video composito illustrato nella Figura 16 a pagina 17.

Per effettuare questo collegamento alternativo, inserire un'estremità di un cavo S-video nel televisore e l'estremità opposta nell'uscita S-VIDEO OUTPUT sul media center. Questo cavo può essere acquistato presso un rivenditore Bose o un negozio di elettronica.

- ♪ **Nota:** *Alcuni televisori più datati, che dispongono solo di connettori per cavi TV standard, non offrono un ingresso video composito, né un ingresso S-video. Tali televisori non sono compatibili con alcun lettore DVD e richiedono l'utilizzo di un modulatore RF per questa connessione, reperibile presso molti negozi di elettronica.*
- ♪ **Nota:** *Se si utilizza un cavo S-video per collegare il ricevitore via cavo al media center, è necessario collegare tramite S-video anche tutti gli altri componenti del sistema, quali il televisore e il videoregistratore.*

Disattivazione degli altoparlanti interni del televisore

Quando l'audio televisivo è riprodotto dal sistema di home entertainment 3•2•1, gli altoparlanti del televisore devono essere disattivati. Utilizzare il menù su schermo del televisore per individuare l'impostazione INTERNAL SPEAKERS (altoparlanti interni) e selezionare OFF. Per ulteriori informazioni, fare riferimento alle istruzioni per l'uso del televisore.

- ♪ **Nota:** *In alcuni modelli, quando gli altoparlanti interni del televisore sono spenti, può essere necessario aumentare del 75% - 100% il volume del televisore per riuscire a sentire l'audio del sistema di home entertainment 3•2•1. Per ulteriori informazioni, vedere le istruzioni per l'uso del televisore.*

Se il televisore non dispone di un'opzione per la disattivazione degli altoparlanti interni, abbassare al minimo il volume del televisore.

Collegamento del televisore e del videoregistratore al media center

Il collegamento del televisore e del videoregistratore al media center può essere effettuato in due modi. Prima di procedere, verificare se il televisore è dotato di jack di uscita audio. In caso di necessità, fare riferimento alle istruzioni per l'uso del televisore.

Se il televisore è dotato di jack di uscita audio

Se nel televisore sono presenti jack di uscita audio, è possibile instradare direttamente l'audio del televisore al sistema di home entertainment 3•2•1.

1. Collegare un'estremità del cavo video in dotazione (giallo) al jack VIDEO OUTPUT (uscita video) sul retro del media center (Figura 17).
2. Collegare l'altra estremità del cavo video (giallo) a uno dei jack di ingresso video sul televisore.

Prendere nota del jack di ingresso video utilizzato

La maggior parte dei televisori dispone di diversi jack di ingresso video, ad esempio Video 1, Input 1 o Aux. Quando si collega il cavo video giallo a uno di questi jack, prendere nota del nome del jack prescelto. Per riprodurre un DVD, sarà necessario selezionare l'impostazione di ingresso video corrispondente sul televisore. Vedere la sezione "Selezione dell'ingresso video corretto sul televisore" a pagina 20.

3. Individuare i jack AUDIO INPUT (ingresso audio) sul retro del media center. Nel gruppo AUDIO INPUT sono presenti jack contrassegnati dalle etichette VIDEO 1, VIDEO 2 e AUX.
4. Collegare al media center il cavo stereo in dotazione inserendo il connettore bianco nel jack VIDEO 1 (L) e il connettore rosso nel jack VIDEO 1 (R).
5. Collegare l'estremità opposta del cavo stereo al televisore inserendo il connettore bianco nel jack Audio Out (L) e il connettore rosso nel jack Audio Out (R).

Figura 17

Collegamento del televisore e del videoregistratore al media center utilizzando l'uscita audio del televisore

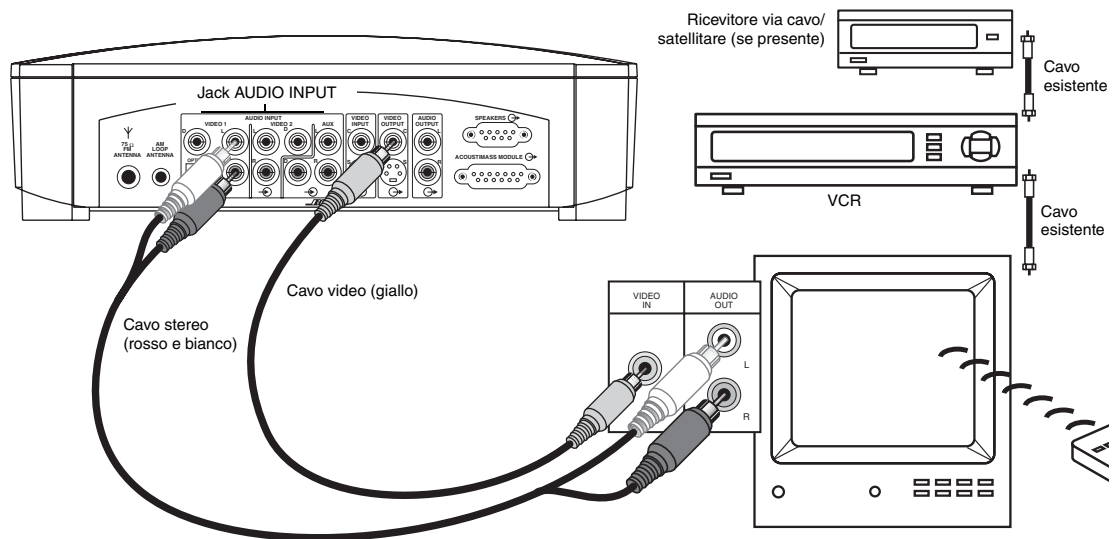

Selezione dell'ingresso video corretto sul televisore

Per riprodurre un DVD, è necessario che il televisore sia impostato per la ricezione di segnali dal jack di ingresso video appropriato.

La maggior parte dei televisori dispone di un pulsante TV/VIDEO, INPUT o AUX IN per la selezione dell'ingresso video. Quando il televisore è acceso, in un angolo dello schermo compare solitamente la parola "VIDEO 1", "VIDEO 2" o "AUX" per indicare l'ingresso video selezionato.

Prima di riprodurre un DVD, individuare il nome del jack di ingresso video (sul televisore) a cui è stato collegato il cavo video giallo, quindi accendere il televisore e selezionare l'ingresso video (sullo schermo) corrispondente al nome di tale jack. Se non si riesce a individuare l'impostazione per l'ingresso video sul televisore, consultare le istruzioni per l'uso del televisore.

Disattivazione degli altoparlanti interni del televisore

Quando l'audio televisivo è riprodotto dal sistema di home entertainment 3•2•1, gli altoparlanti del televisore dovrebbero essere spenti. Utilizzare il menù su schermo del televisore per individuare l'impostazione INTERNAL SPEAKERS (altoparlanti interni) e selezionare OFF. Per ulteriori informazioni, fare riferimento alle istruzioni per l'uso del televisore.

 **Nota:** In alcuni modelli, quando gli altoparlanti interni del televisore sono spenti, può essere necessario aumentare del 75% - 100% il volume del televisore per riuscire a sentire l'audio del sistema di home entertainment 3•2•1. Per ulteriori informazioni, vedere le istruzioni per l'uso del televisore.

Se il televisore non dispone di un'opzione per la disattivazione degli altoparlanti interni, può essere necessario regolare il volume del sistema 3•2•1 e del televisore fino a trovare il livello più appropriato.

Se il televisore non è dotato di jack di uscita audio

Se il televisore non dispone di jack di ingresso audio, occorrerà importare l'audio nel sistema di home entertainment 3•2•1 mediante una sorgente alternativa, ad esempio un videoregistratore. Per questo tipo di collegamento, sarà necessario un cavo video supplementare, che può essere acquistato presso qualsiasi negozio di elettronica.

1. Collegare un'estremità del cavo video in dotazione (giallo) al jack di ingresso video sul videoregistratore.
2. Collegare l'altra estremità del cavo video in dotazione (giallo) al jack VIDEO INPUT (ingresso video) sul retro del media center.
3. Individuare i jack AUDIO INPUT (ingresso audio) sul retro del media center. Nel gruppo AUDIO INPUT sono presenti jack contrassegnati dalle etichette VIDEO 1, VIDEO 2 e AUX.
4. Collegare il cavo stereo al media center inserendo il connettore bianco nel jack VIDEO 1 (L) e il connettore rosso nel jack VIDEO 1 (R).
5. Collegare l'estremità opposta del cavo stereo al videoregistratore inserendo il connettore bianco nel jack Audio Out (L) e il connettore rosso nel jack Audio Out (R).
6. Collegare un secondo cavo video al jack VIDEO OUTPUT (uscita video) del media center e al jack di ingresso video sul televisore.

Prendere nota del jack di ingresso video utilizzato

La maggior parte dei televisori dispone di diversi jack di ingresso video, ad esempio Video 1, Input 1 o Aux. Quando si collega il cavo video giallo a uno di questi jack, prendere nota del nome del jack prescelto. Per riprodurre un DVD, sarà necessario selezionare l'impostazione di ingresso video corrispondente sul televisore. Vedere la sezione "Selezione dell'ingresso video corretto sul televisore" a pagina 22.

Figura 18

Collegamento del televisore e del videoregistratore al media center senza uscita audio sul televisore

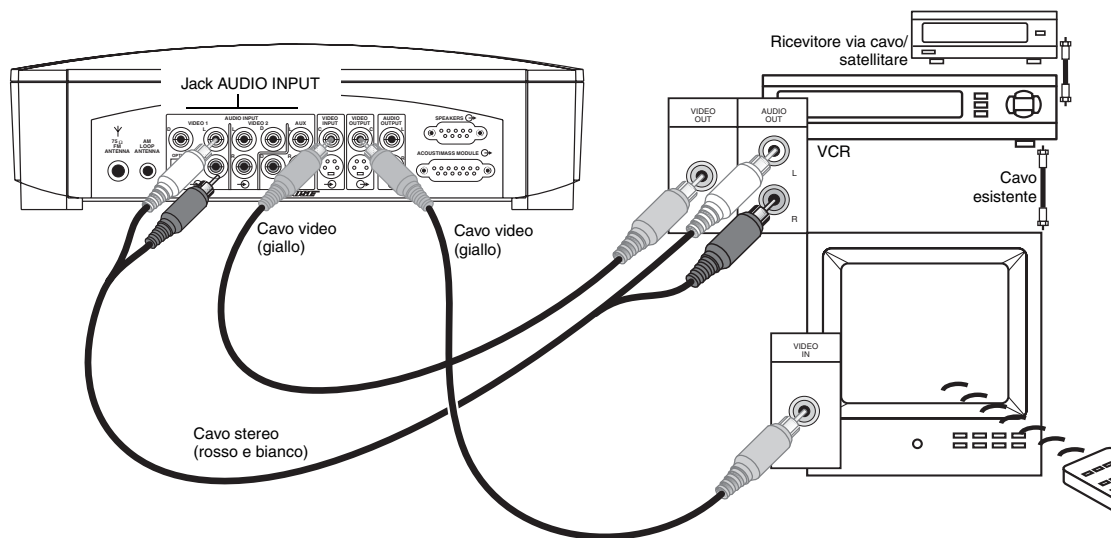

Selezione dell'ingresso video corretto sul televisore

Per riprodurre un DVD, è necessario che il televisore sia impostato per la ricezione di segnali dal jack di ingresso video appropriato.

La maggior parte dei televisori dispone di un pulsante TV/VIDEO, INPUT o AUX IN per la selezione dell'ingresso video. Quando il televisore è acceso, in un angolo dello schermo compare solitamente la parola "VIDEO 1," "VIDEO 2," o "AUX" per indicare l'ingresso video selezionato.

Prima di riprodurre un DVD, individuare il nome del jack di ingresso video (sul televisore) a cui è stato collegato il cavo video, quindi accendere il televisore e selezionare l'ingresso video (sullo schermo) corrispondente al nome di tale jack. Se non si riesce a individuare l'impostazione per l'ingresso video sul televisore, consultare le istruzioni per l'uso del televisore.

- Nota:** È possibile che alcune unità combinate TV/VCR non funzionino con i sistemi di home entertainment Bose 3•2•1 e 3•2•1 GS. Per informazioni, consultare le istruzioni per l'uso del televisore/videoregistratore.
- Nota:** Per ottenere prestazioni audio ottimali, è necessario un videoregistratore stereo o Hi-Fi. Se il videoregistratore in uso dispone solo di un'uscita audio e non è contrassegnato come Stereo o Hi-fi, significa che si tratta di un videoregistratore mono ed è necessario un cavo adattatore a Y (reperibile nei negozi di elettronica) per collegare l'audio al media center. Selezionare quindi la Decodifica mono (vedere "Menù Impostazioni audio" a pagina 40) affinché il televisore simuli gli effetti surround. In caso contrario, entrambi i diffusori emetterebbero un suono monofonico.

Collegamento finale alla rete elettrica

ATTENZIONE: Nei modelli a doppia tensione, selezionare la tensione in uso localmente (115 V o 230 V) sull'apposito interruttore sul retro del modulo Acoustimass prima di collegare il sistema all'alimentazione. In caso d'incertezza sulla tensione appropriata, chiedere informazioni al locale fornitore di energia elettrica.

Per effettuare il collegamento finale, inserire il connettore piccolo del cavo di alimentazione nel jack AC INPUT sul modulo. Inserire l'estremità larga del cavo in una presa di corrente di rete CA (Figura 19).

Figura 19

Collegamento del cavo di alimentazione

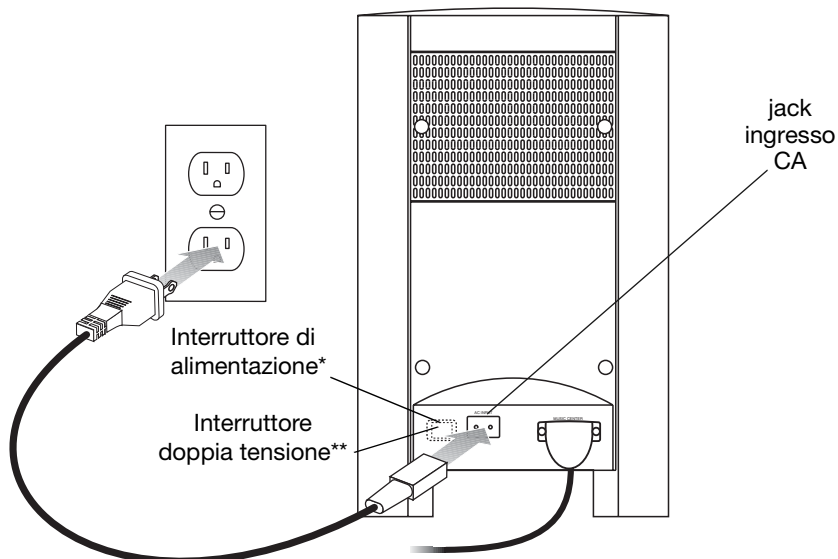

*Solo su modelli 220-240V; **Solo su modelli a doppia tensione 115/230V.

- Nota:** Solo sui modelli da 220-240 V, posizionare l'interruttore di alimentazione (POWER) del modulo Acoustimass su ON (I).

Installazione delle pile del telecomando

1. Aprire il vano pile sul retro del telecomando (Figura 20) facendo scorrere il coperchio.
2. Inserire le due pile AA (IEC-R6) 1,5 V in dotazione, o equivalenti, come illustrato. Far combaciare i simboli più (+) e meno (-) sulle pile con i segni più (+) e meno (-) all'interno del vano pile.
3. Richiudere il vano pile facendo scorrere il coperchio.

🎵 **Nota:** Sostituire le pile quando il telecomando non funziona più o la sua portata si riduce.

Figura 20

Installazione delle pile

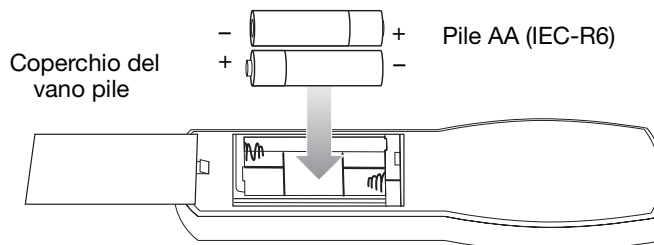

Collegamento di altre sorgenti

Il sistema di home entertainment 3•2•1 è progettato per offrire un intrattenimento di alta qualità con la massima semplicità d'uso e immediatezza. Inoltre, il sistema è tanto flessibile da consentire l'aggiunta di altri apparecchi in diverse configurazioni.

Se si intende utilizzare il sistema di home entertainment 3•2•1 con altri apparecchi, tenere presenti le importanti indicazioni fornite di seguito.

Indicazione per il collegamento di altri componenti

- È possibile collegare direttamente al media center l'uscita audio di un massimo di tre apparecchi, compreso il televisore, mediante i jack di ingresso VIDEO 1, VIDEO 2 e AUX posti sul pannello posteriore.
- Ciascun ingresso comprende i jack per l'audio analogico sinistro e destro e un jack coassiale per l'audio digitale. Inoltre, l'ingresso VIDEO 1 è dotato di un jack ottico per l'audio digitale.
- I jack contrassegnati come VIDEO 1 e VIDEO 2 sono impostati per l'equalizzazione automatica delle colonne sonore dei film. Se si collega una sorgente video su AUX, è comunque possibile impostare l'audio per l'equalizzazione dei film mediante il menù su schermo Impostazioni.
- Quando si collega l'audio di un apparecchio analogico ai jack del media center, ricordarsi di:
 - utilizzare cavi audio RCA standard
 - collegare il connettore rosso al canale destro (R) e il connettore bianco (o nero) al canale sinistro (L)
- Per ulteriori dettagli sui collegamenti tra il videoregistratore e il televisore, fare riferimento ai manuali specifici di tali apparecchi video.

🎵 **Nota:** Le indicazioni contenute in questa guida sono semplici suggerimenti di base per il collegamento di dispositivi esterni al sistema. Le istruzioni e la terminologia specifica per i dispositivi esterni può variare a seconda del produttore. Prima di effettuare qualsiasi collegamento, consultare il manuale originale del dispositivo esterno per chiarimenti sulla sua impostazione e sul suo utilizzo.

Figura 21

Connessioni analogiche e digitali avanzate con pass-through S-video al media center

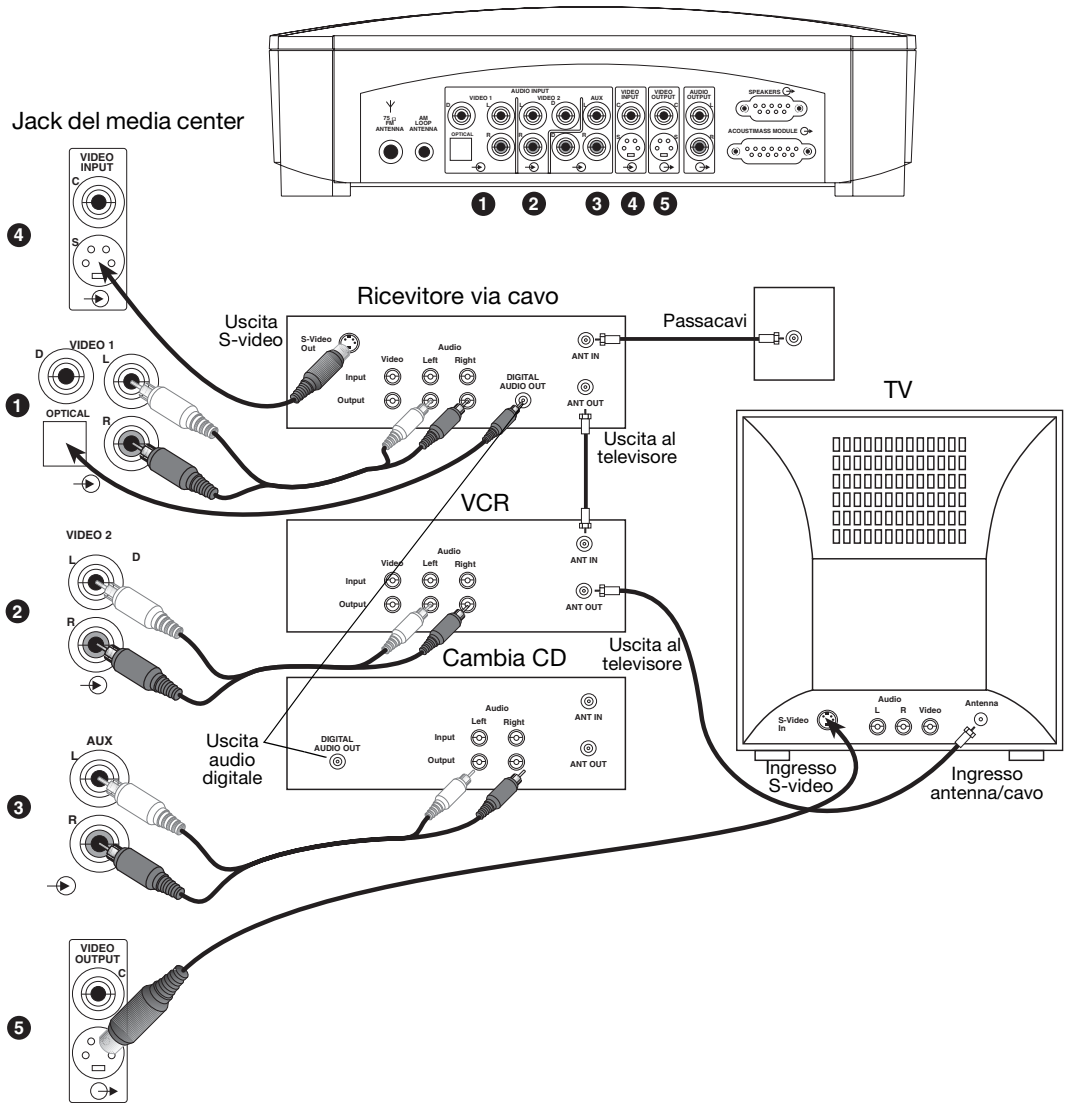

Collegamento di un registratore

Sul pannello posteriore del media center sono presenti i collegamenti di uscita audio (RECORD) per apparecchiature di registrazione audio, ad esempio una piastra a cassette (Figura 22).

Figura 22

Collegamenti di ingresso AUDIO OUTPUT

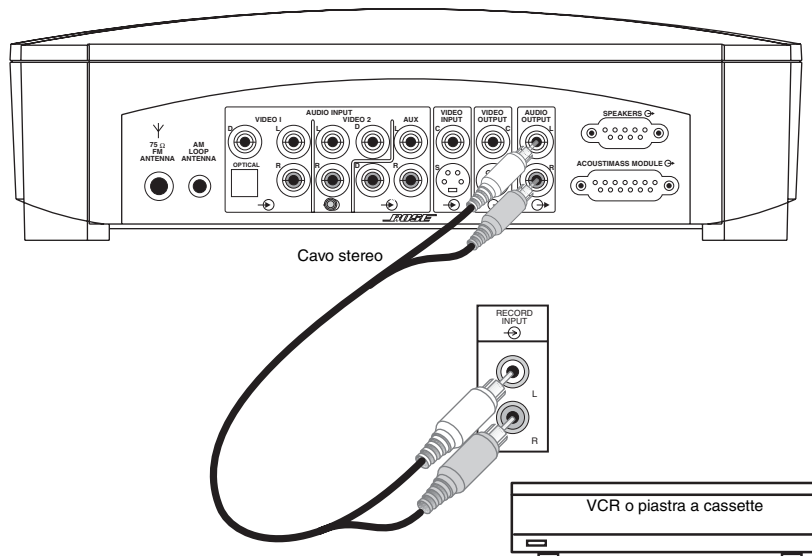

Collegamento di altre apparecchiature di riproduzione

Per collegare altri riproduttori, ad esempio un cambia CD audio, è possibile utilizzare gli ingressi AUX sul pannello posteriore del media center (Figura 23).

Figura 23

Collegamenti di ingresso AUX

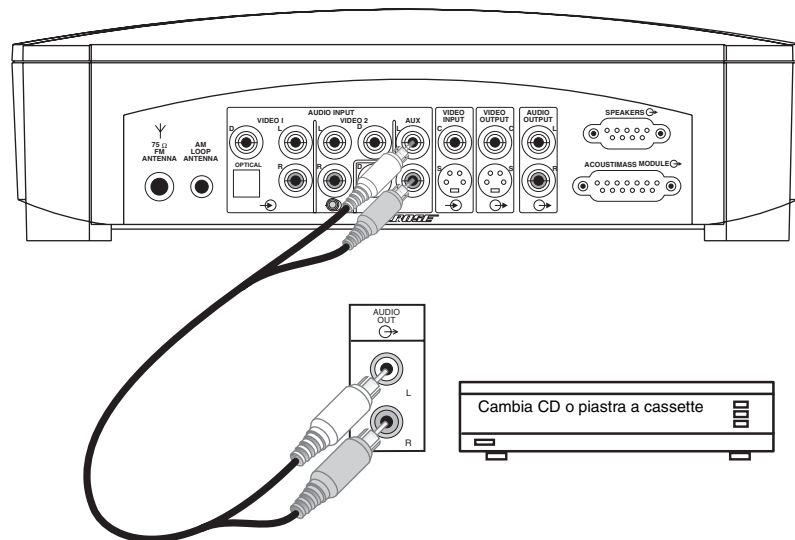

Collegamento di componenti audio digitali

Se gli altri componenti audio che si desidera collegare sono dotati di un'uscita audio digitale, è possibile collegare un'uscita ottica al jack OPTICAL dell'ingresso VIDEO 1 INPUT o un'uscita coassiale ai jack coassiali di VIDEO 1, VIDEO 2 o AUX sul pannello posteriore del media center. Utilizzare un cavo digitale ottico o un cavo coassiale per effettuare questi collegamenti.

Nota: Gli ingressi audio digitali del sistema non sono in grado di decodificare un segnale DTS proveniente da un apparecchio esterno.

Accensione del sistema

Per accendere e spegnere il sistema è possibile utilizzare il pulsante **On/Off** sul telecomando oppure il pulsante **Power** sul pannello superiore del media center. In alternativa, è possibile selezionare la sorgente e contemporaneamente accendere il sistema premendo uno dei pulsanti delle sorgenti posti sul telecomando.

Se sono state seguite le istruzioni fornite nella sezione Impostazione di questa guida, sarà possibile accendere il media center semplicemente premendo il tasto **Video 1** sul telecomando.

Per accendere un apparecchio collegato al media center, utilizzare il telecomando o il pulsante di accensione di tale apparecchio oppure il telecomando avanzato fornito con il sistema 3•2•1 GS e alcuni sistemi 3•2•1.

🎵 **Nota:** Non è possibile accendere o spegnere componenti separati, quali il televisore o il videoregistratore, mediante il telecomando di base 3•2•1 o il media center. Questa funzionalità, comunque, può essere configurata nel telecomando avanzato fornito con il sistema 3•2•1 GS e alcuni sistemi 3•2•1. Per ulteriori informazioni sul telecomando avanzato, vedere "Il telecomando avanzato" a pagina 28.

Il telecomando

Con il sistema 3•2•1 viene fornito un telecomando avanzato o un telecomando 3•2•1.

🎵 **Nota:** Le funzioni di base del telecomando avanzato corrispondono a quelle del telecomando 3•2•1 descritto di seguito.

I pulsanti sul telecomando sono raggruppati in base alla funzione. Sul media center sono presenti altri pulsanti che svolgono la stessa funzione di alcuni dei controlli descritti di seguito.

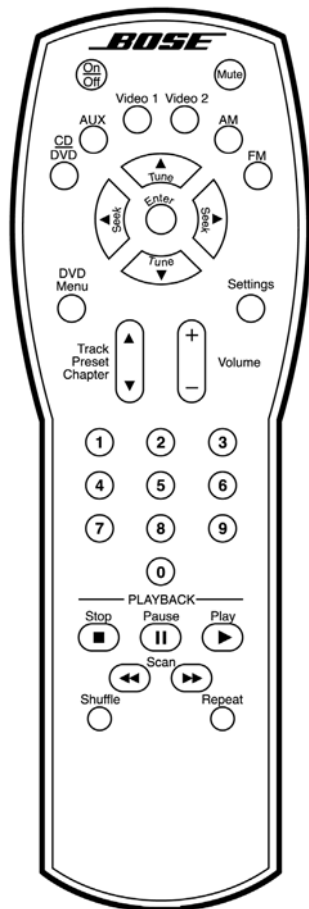

Controlli POWER (accensione) e MUTE (soppressione audio)



Accende o spegne il sistema.



Attiva/disattiva il muting del sistema.

Controlli SOURCE (sorgente)



Seleziona il lettore CD/DVD integrato e accende il sistema.
Disattiva il muting del sistema.



Seleziona la sorgente audio AUX e accende il sistema.
Disattiva il muting del sistema.



Seleziona la sorgente audio Video 1 e accende il sistema.
Disattiva il muting del sistema.



Seleziona la sorgente audio Video 2 e accende il sistema.
Disattiva il muting del sistema.



Seleziona il sintonizzatore integrato e accende il sistema selezionando l'ultima stazione AM ascoltata.
Disattiva il muting del sistema.



Seleziona il sintonizzatore integrato e accende il sistema selezionando l'ultima stazione FM ascoltata.
Disattiva il muting del sistema.

Controlli SOURCE (sorgente) e MENU (menù)

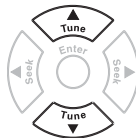
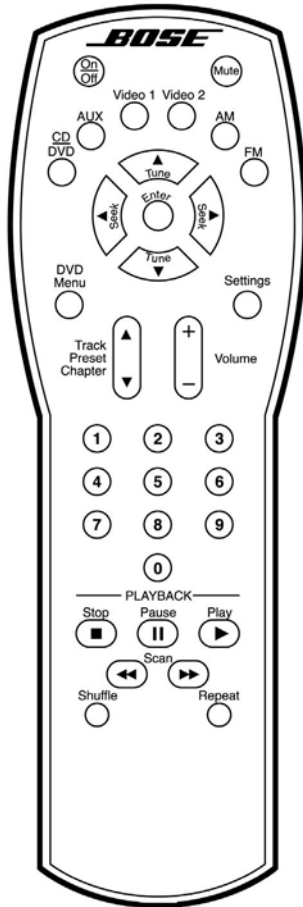

Sintonizza la radio AM/FM avanti/indietro sulla frequenza immediatamente superiore/inferiore.

In un menù su schermo, seleziona la voce precedente o successiva.

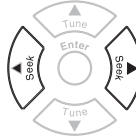

Cerca in avanti o indietro la successiva stazione radio con un forte segnale.

In un menù su schermo, modifica l'impostazione della voce di menù selezionata.

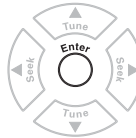

Accede ai sottomenù. Inoltre, insieme ad altri pulsanti, invia al sistema le impostazioni personalizzate, le scelte o le immissioni.



Visualizza il menù specifico del DVD caricato nel cassetto porta disco.



Visualizza o chiude i menù su schermo del sistema Bose 3•2•1, purché sul televisore sia selezionata l'impostazione corretta per l'ingresso video. Vedere "Selezione dell'ingresso video corretto sul televisore" a pagina 17.



Salta al successivo/precedente capitolo DVD, stazione radio preselezionata o traccia CD.



Alza o abbassa il volume del sistema.

+ Disattiva il muting del sistema. Alza il volume.

- Abbassa il volume del sistema quando è attivo il muting.

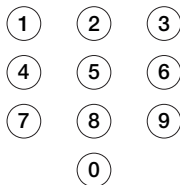

Ciascun pulsante consente di accedere al capitolo DVD, alla traccia CD o alla stazione preselezionata associati al numero corrispondente.

L'aggiunta dello zero prima dei numeri da 1 a 9 accelera i tempi di risposta del sistema.

Controlli PLAYBACK (riproduzione)



Interrompe la lettura e, *solo per i DVD*, memorizza temporaneamente il punto in cui è stato fermato il disco. Premendo nuovamente **Stop**, il lettore tornerà all'inizio del disco.



Mette in pausa il lettore. Dopo 20 minuti, viene attivato lo Stop.



Avvia il lettore.



Effettua lo scan avanti/indietro alla ricerca di capitoli DVD, tracce CD o della successiva stazione radio con segnale forte.



Riproduce le tracce audio CD (non i capitoli DVD) in ordine sparso. Per annullare questa modalità, premere nuovamente il pulsante.



Ripete un CD, una traccia CD, un capitolo DVD o un titolo DVD fino alla successiva pressione del tasto.

Il telecomando avanzato (in dotazione con il sistema 3•2•1 GS e alcuni sistemi 3•2•1)

Il telecomando avanzato può essere programmato per il controllo del televisore e/o del ricevitore via cavo/satellitare. Se si desidera contattare la Bose per ottenere informazioni sull'acquisto separato del telecomando, consultare l'elenco di indirizzi allegato alla documentazione del sistema.

♪ **Nota:** Questo telecomando funziona come descritto a pagina 26 e 27, con alcune funzionalità supplementari.

I tasti di menù descritti nella pagina precedente funzionano in modo analogo con il menù guida per le trasmissioni via cavo/satellitari sul televisore. Il tasto del volume sul telecomando, tuttavia, non incide sul volume del televisore.

Controlli avanzati

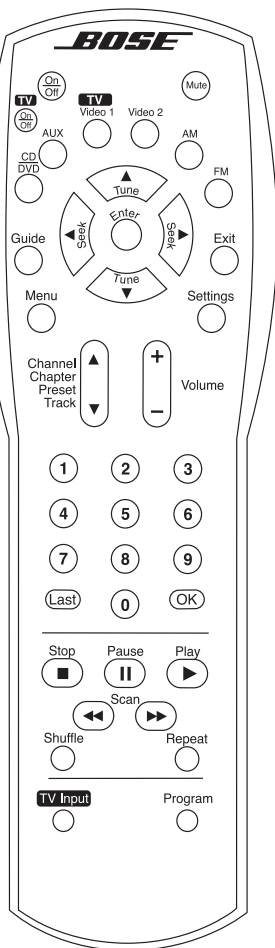

- TV On/Off** Accende o spegne il televisore.
Non accende o spegne il ricevitore via cavo/satellitare.
- TV Video 1** Seleziona il televisore come sorgente.
- Guide** Accende e spegne il menù guida via cavo/satellitare.
- Exit** Chiude il menù visualizzato del ricevitore via cavo/satellitare.
- Last** Torna al canale televisivo o via cavo/satellitare precedentemente selezionato.
- OK** Entra nel canale selezionato.
- TV Input** Cambia la selezione di ingresso sul televisore.
- Program** Programma il telecomando avanzato per il controllo del televisore e ricevitore via cavo/satellitare.

Programmazione del telecomando avanzato

Individuare il codice di impostazione a quattro cifre per il ricevitore via cavo/satellitare nell'Appendice alla fine di questo manuale.

♪ **Nota:** In un prodotto possono funzionare più codici. Se si nota una mancanza di risposta o una riduzione delle funzionalità dopo la programmazione del telecomando, provare un altro codice.

♪ **Nota:** Se il telecomando avanzato lampeggia rapidamente più volte durante la programmazione, si è verificato un errore. Attendere 7 secondi, quindi ripetere dall'inizio la programmazione.

Per controllare il televisore

1. Accendere il sistema 3•2•1 e il televisore.
2. Premere e tenere premuti per 3 secondi i tasti **Program** e **TV On/Off**. I tasti relativi alle sorgenti sul telecomando si illumineranno per segnalare che è stata attivata la modalità di programmazione.
3. Immettere il codice di impostazione a quattro cifre per il televisore.
4. Premere una volta **Program** per completare la programmazione. Il telecomando si illuminerà una volta per indicare che la programmazione è stata completata correttamente. Per accertarsene, utilizzare il telecomando per cambiare canale sul televisore.

Per controllare il ricevitore via cavo/satellitare

1. Accendere il sistema 3•2•1 e il ricevitore via cavo/satellitare.
2. Premere e tenere premuti per 3 secondi i tasti **Program** e **Guide**. I tasti sul telecomando si illumineranno per segnalare che è stata attivata la modalità di programmazione.
3. Immettere il codice di impostazione a quattro cifre relativo al ricevitore via cavo/satellitare.
4. Premere una volta **Program** per completare la programmazione. Il telecomando si illuminerà una volta per indicare che la programmazione è stata completata correttamente. Per accertarsene, utilizzare il telecomando per cambiare canale via cavo.

♪ **Nota:** una volta programmato il telecomando per il controllo del ricevitore via cavo/satellitare, il controllo dei canali viene assegnato a tale apparecchio. Per riassegnare il controllo dei canali al televisore, è necessario cancellare i codici programmati e riprogrammare il telecomando per il televisore.

♪ **Nota:** per cancellare o controllare i codici programmati, vedere "Risoluzione dei problemi relativi al telecomando avanzato" a pagina 46.

Menù su schermo

Una volta accesi sia il televisore, sia il sistema di home entertainment 3•2•1 o 3•2•1 GS, è possibile utilizzare i menù sullo schermo del televisore per selezionare le opzioni desiderate per le prestazioni audio e video.

Accedere al menu Impostazioni

Prima di iniziare, accertarsi che sia stata selezionata l'impostazione corretta per l'ingresso video sul televisore. Per ulteriori informazioni, vedere "Selezione dell'ingresso video corretto sul televisore" a pagina 17.

Assicurarsi che il media center e il televisore siano accesi. Premere il pulsante **Settings** sul telecomando. Verrà visualizzato un menù contenente le voci relative alla sorgente selezionata. Se, ad esempio, si preme il pulsante **Settings** durante la visione di un DVD, verrà visualizzato un menù analogo a quello illustrato nella Figura 25.

Uscire dal menù Impostazioni

Premere nuovamente il pulsante **Settings**. Il menù su schermo scomparirà.

Figura 25

Elementi dei menù su schermo

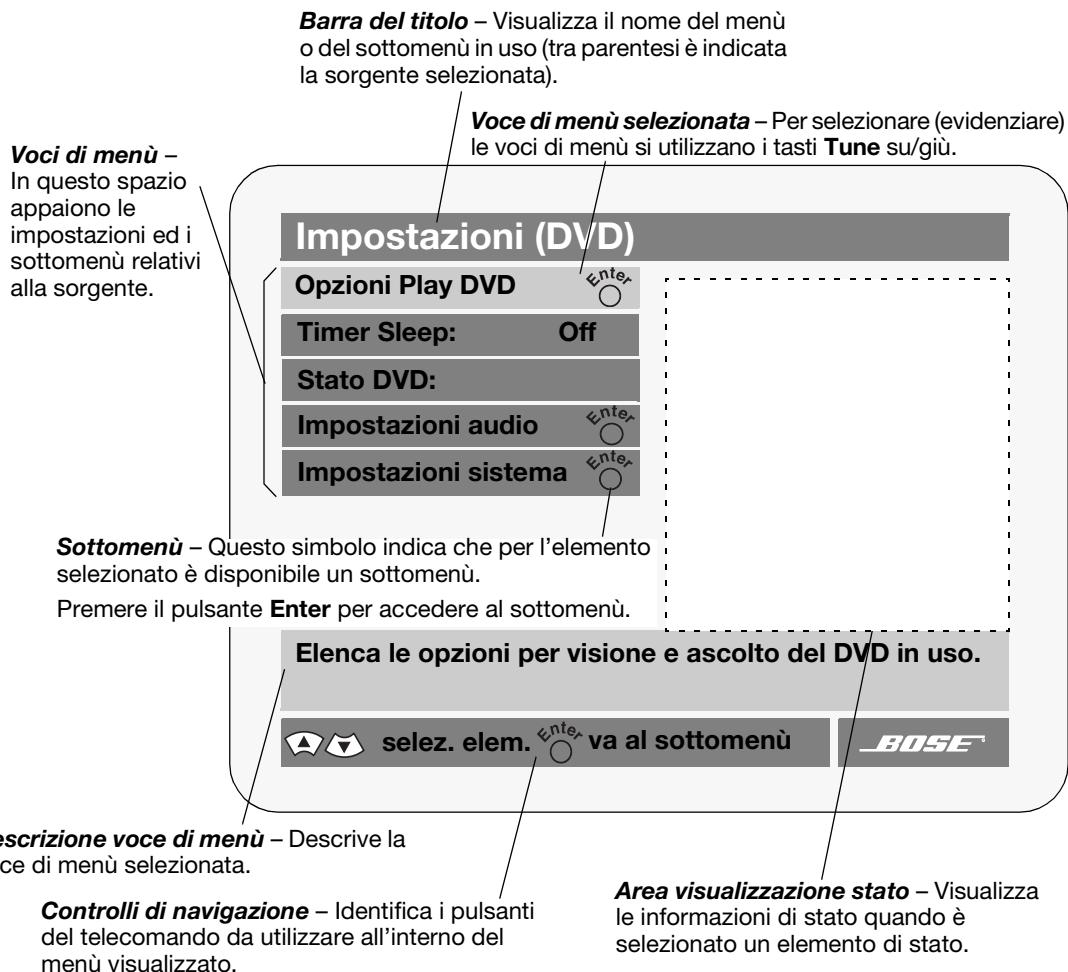

Per selezionare una voce di menù

Utilizzare i pulsanti **Tune** ▲ o ▼, **Seek** ◀ o ▶ ed **Enter**  sul telecomando (vedere descrizione a pagina 27) per spostarsi all'interno di questi menù e selezionare le opzioni desiderate, come illustrato nella Figura 25.

Per modificare un'impostazione

Figura 26

Esempio di modifica di un'impostazione





Per verificare lo stato del sistema

Figura 27

Esempio di stato di un DVD



Accensione e spegnimento del sistema

Per accendere e spegnere il sistema è possibile utilizzare il pulsante **On/Off**  sul telecomando o il pulsante di accensione  sul pannello superiore del media center. Quando l'accensione avviene con uno di questi due pulsanti, viene selezionata automaticamente l'ultima sorgente utilizzata.

È possibile accendere il sistema e contemporaneamente selezionare la sorgente premendo uno dei pulsanti delle sorgenti posti sul telecomando.

Prima di utilizzare il DVD per la prima volta

Prima di utilizzare il DVD per la prima volta:

- Verificare le impostazioni per il controllo genitori (vedere "Utilizzo della funzione Controllo genitori per limitare la visione" a pagina 34).
- Acquisire familiarità con il telecomando del sistema, come illustrato a pagina 26.
- Verificare che i codici regionali del lettore DVD e del disco siano corrispondenti, come spiegato a pagina 5. Controllare il codice regionale posto sull'etichetta del media center o sull'imballo utilizzato per la spedizione.
- Accertarsi che il disco sia codificato per le funzionalità richieste. Ad esempio, per visualizzare i sottotitoli in un film, è necessario che il disco contenga le informazioni relative ai sottotitoli.

Selezione dell'ingresso video corretto sul televisore



Per riprodurre un DVD, è necessario che il televisore sia impostato per la ricezione di segnali dal jack di ingresso video appropriato.

La maggior parte dei televisori dispone di un pulsante TV/VIDEO, INPUT o AUX IN per la selezione dell'ingresso video. Quando il televisore è acceso, in un angolo dello schermo compare solitamente la parola "VIDEO 1," "VIDEO 2," o "AUX" per indicare l'ingresso video selezionato.

Prima di riprodurre un DVD, individuare il nome del jack di ingresso video (sul televisore) a cui è stato collegato il cavo video, quindi accendere il televisore e selezionare l'ingresso video (sullo schermo) corrispondente al nome di tale jack.

Se non si riesce a selezionare l'impostazione corretta per l'ingresso video sul televisore, consultare le istruzioni per l'uso del televisore.

Caricamento e riproduzione di un DVD

1. Accendere il televisore.
2. Sul telecomando, premere il pulsante **CD/DVD**  per accendere il media center.
3. Sul pannello di controllo del media center, premere il pulsante **Stop/Eject** .
4. Aprire il cassetto porta disco del media center e inserirvi il DVD.
5. Premere nuovamente il pulsante **Stop/Eject**  per chiudere il cassetto.

La riproduzione del DVD dovrebbe iniziare automaticamente. In caso contrario, premere **Play**  sul telecomando.

Operazioni principali con i DVD

Per:

Mettere in pausa un film DVD...

Interrompere la visione di un film DVD...

Passare al capitolo precedente/successivo...

Ripetere un capitolo...

Cercare all'indietro o in avanti nel film...

Estrarre un DVD



Effettuare questa operazione sul telecomando:

Premere **Pause** .

Premere **Stop** .

Premere **Chapter**  verso l'alto/il basso.

Premere **Repeat** durante la riproduzione del capitolo.

Premere e tenere premuto **Scan**  o .

Premere **Stop/Eject**  per interrompere la riproduzione e premerlo una seconda volta per estrarre il disco.

Utilizzo della funzione Controllo genitori per limitare la visione

La funzione di Controllo genitori consente di limitare la riproduzione dei film DVD.

Gli 8 livelli di controllo genitori corrispondono ai rating riportati sui DVD che, in genere, sono equivalenti a quelli standard forniti dalla MPAA (Motion Picture Association of America). Questi livelli variano da 1 (nessuna limitazione di pubblico) a 8 (maggiori restrizioni). Vedere il grafico Rating DVD riportato sotto.

La funzione di controllo genitori viene attivata memorizzando una password nel sistema. Una volta impostato un livello di controllo genitori, sarà impedita la visione dei DVD con un rating superiore al livello selezionato. L'impostazione relativa al controllo genitori può essere modificata solo specificando una password.

Per ulteriori istruzioni sull'accesso alle impostazioni relative al controllo, vedere "Individuazione delle impostazioni del sistema" a pagina 42.

Sottomenù Controllo genitori

Nel sottomenù Controllo genitori sono incluse le opzioni per la limitazione dell'accesso a determinati DVD.

Selezione:	Opzioni di impostazione:	Effetto dell'impostazione:
Restriz titoli senza rating:	On	Impedisce la visione dei titoli senza rating quando è impostata la password.
	Off	Consente la riproduzione dei titoli senza rating.
Cambia password:	----	Elenca le opzioni disponibili per la creazione di una nuova password o la modifica di quella corrente. Non è possibile eliminare le password. Se è stata dimenticata la password, fare riferimento alla sezione "Risoluzione dei problemi" a pagina 46.
Rating consentiti:	da 1 a 8*	Impedisce l'accesso ai DVD con rating superiore al limite. Il rating 1 indica che è consentita la visione dei soli DVD con valutazione "Generale". Il rating 8 indica che non è impostato alcun controllo genitori e che è consentita la visione di qualsiasi DVD.

Rating DVD	Descrizione generale	Rating MPAA
*8	Senza rating (in genere, quello con maggiori limitazioni)	
7	Pubblico adulto	NC-17
6	Pubblico maturo	R
5	Adolescenti maturi	
4	Adolescenti	PG-13
3	Bambini (età pre-puberale)	PG
2	Film per tutti	
1	Generale (nessuna limitazione di pubblico)	G

Comportamento specifico dei DVD

Quando si selezionano delle funzioni da uno dei menù di opzioni durante la visione di un film, è possibile che il film si interrompa o scorra in avanti o indietro. Questo comportamento dipende dal DVD in uso e non da un malfunzionamento del sistema.

Opzioni di riproduzione DVD

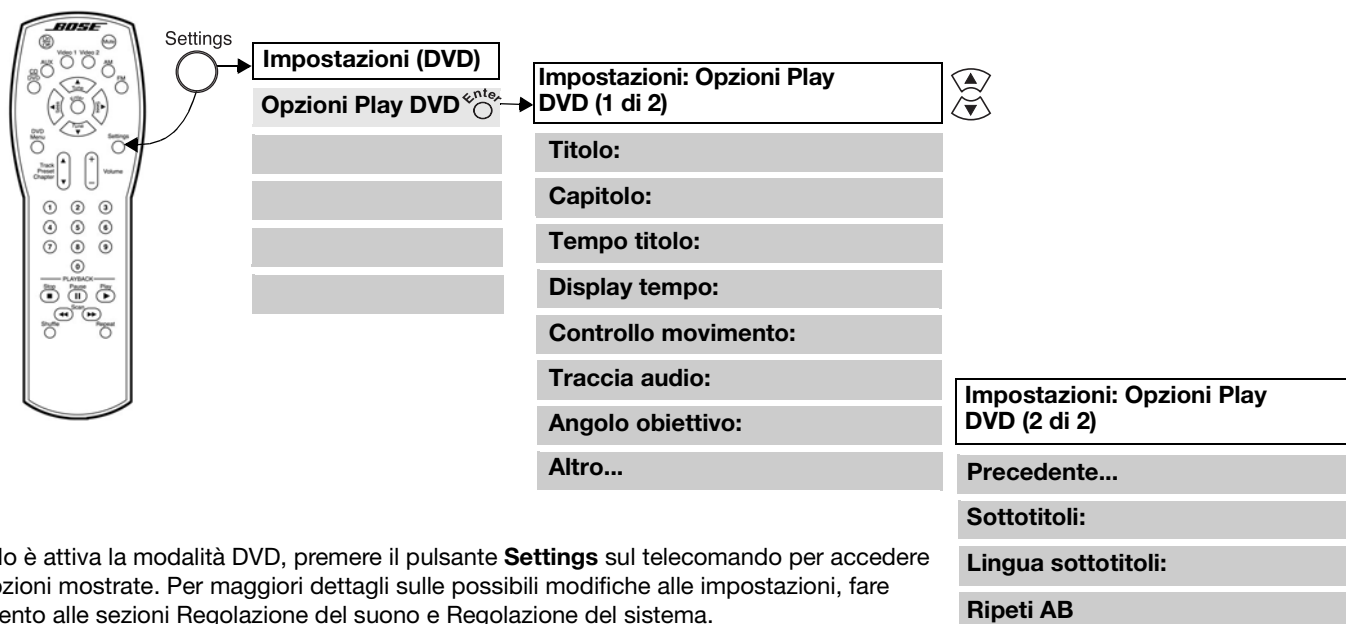



Quando è attiva la modalità DVD, premere il pulsante **Settings** sul telecomando per accedere alle opzioni mostrate. Per maggiori dettagli sulle possibili modifiche alle impostazioni, fare riferimento alle sezioni Regolazione del suono e Regolazione del sistema.

Italiano

Selezione:	Opzioni impostazione DVD:	Effetto dell'impostazione:
Titolo:	1 di n	Sceglie il titolo del film mediante i tasti numerici.
Capitolo:	1 di n	Sceglie il capitolo del film mediante i tasti numerici.
Tempo titolo:	h:mm:ss	Passa al punto del film corrispondente al tempo specificato.
Visualizza tempo:	Trascorso	Mostra il tempo trascorso dall'inizio della riproduzione del film sul display di stato DVD su schermo e sul display del media center.
	Rimanente	Mostra il tempo rimanente alla fine del film sul display di stato DVD su schermo e sul display del media center.
Controllo movimento:	<<Scan/ <<4x/ <<2x/ Pause/ Play1x/ 2x>>/ 4x>>/ Scan>>	Sceglie la direzione in avanti o indietro e la velocità di riproduzione del DVD.
Traccia audio:	1 Italiano □□5.1 ch 2 Lingua2, 3 ecc.	Sceglie una delle tracce audio disponibili sul DVD. Le tracce audio supplementari possono contenere altre lingue o formati audio alternativi.
Angolo obiettivo:	1 di max.	Sceglie uno degli angoli obiettivo disponibili sul DVD.
Altro...	selezione	Visualizza le voci di menù rimanenti.
Precedente...	selezione	Visualizza le voci di menù iniziali.
Sottotitoli:	On	Visualizza i sottotitoli, se disponibili, nella parte inferiore dello schermo.
	Off	Nasconde i sottotitoli. Da utilizzare con Sottotitoli Automatici (fare riferimento a pagina 43).
Lingua sottotitoli:	Lingua1/ Lingua2, ecc.	Sceglie una delle lingue disponibili per la visualizzazione dei sottotitoli.
Ripeti AB	selezione	Ripete una determinata sezione di un film dopo aver chiesto all'utente di: <ul style="list-style-type: none"> • Premere Enter all'inizio della sezione da ripetere. • Spostarsi in un altro punto del film in avanti o indietro. • Premere nuovamente Enter. La ripetizione termina quando si preme Enter , Play o Stop .

Caricamento e riproduzione di un CD











1. Sul telecomando, premere il pulsante **CD/DVD**.
2. Sul media center, premere il pulsante **Stop/Eject** .
3. Aprire il cassetto porta disco e inserire il CD audio.
4. Premere il pulsante **Stop/Eject**  per chiudere il cassetto.

La riproduzione del CD inizierà automaticamente. In caso contrario, premere **Play** .

Durante la riproduzione di un CD, sul display del media center compaiono le seguenti indicazioni:

- Numero della traccia
- Tempo della traccia
- Modalità Repeat (ripetizione) o Shuffle (riproduzione in ordine causale)

Operazioni principali con i CD

Per:	Effettuare questa operazione sul telecomando:
Mettere in pausa un CD...	Premere Pause  .
Riprendere l'ascolto di un CD in pausa...	Premere nuovamente Pause  o Play  .
Interrompere l'ascolto di un CD...	Premere Stop  .
Passare alla traccia successiva...	Premere Track  verso l'alto.
Passare all'inizio della traccia corrente...	Dopo alcuni secondi di lettura della traccia, premere Track  verso il basso.
Passare ad una traccia precedente...	Se la traccia è stata letta per alcuni secondi, premere Track  due volte verso il basso. In caso contrario, premere una volta sola.
Effettuare lo scan avanti/indietro di un CD...	Premere e tenere premuto Scan  o  .
Riprodurre le tracce CD in ordine casuale...	Caricare un CD e premere Shuffle  .
Annullare la riproduzione casuale...	Premere nuovamente Shuffle  quando è attiva quella modalità.

Modifica delle impostazioni CD

Quando è attiva la modalità CD, premere il pulsante **Settings** sul telecomando per accedere alle opzioni elencate in questa pagina. Per maggiori dettagli sulle possibili modifiche alle impostazioni, fare riferimento alle sezioni Regolazione del suono e Regolazioni del sistema in questo manuale.



Selezione:	Opzioni impostazione CD:	Effetto dell'impostazione:
Timer Sleep:	Off	Timer non impostato.
	mm:ss	Imposta lo spegnimento del sistema (non delle apparecchiature esterne) allo scadere del tempo (da 01:00 a 90:00 minuti).
Traccia:	1 di n	Sceglie la traccia CD in base al numero.
Tempo traccia:	h:mm:ss	Passa al punto specificato nella traccia.
Stato CD	selezione	Visualizza informazioni sulla sorgente CD.
Impostazioni audio	selezione	Vedere Regolazione del suono a pagina 40.
Impostazioni sistema	selezione	Vedere Regolazione del sistema a pagina 42.

Uso del timer sleep

Il sistema è dotato di un timer sleep che consente di spegnere automaticamente il sistema dopo 1-90 minuti di ascolto di una sorgente qualsiasi. È possibile accedere a questo timer mediante il menu Impostazioni. Vedere "Individuazione delle impostazioni del sistema" a pagina 42.

🎵 **Nota:** Tenere presente che i controlli di sistema come il timer sleep non spengono il televisore o altri apparecchi audio.

Uso della radio

Premere  o  sul telecomando per selezionare il sintonizzatore. Se il sistema è spento, all'accensione verrà selezionata l'ultima stazione ascoltata in quella banda.

Sintonizzazione

Per sintonizzarsi su una stazione radio, procedere come segue:

Per:

Passare da FM ad AM e viceversa

Cercare le stazioni con segnale più forte

Sintonizzarsi manualmente su una stazione

Selezionare una stazione memorizzata

Eseguire questa operazione:

Premere  o  sul telecomando per selezionare la banda desiderata.

Premere e tenere premuto **Seek** ◀ o ▶ sul telecomando per avviare la ricerca. Rilasciare il pulsante per fermarsi alla successiva stazione con segnale più forte.

Per fermarsi prima, premere per un istante **Seek** ◀ o ▶.

Per iniziare di nuovo la ricerca senza tenere premuto il pulsante, premere ancora per un istante **Seek** ◀ o ▶ al termine della prima operazione di ricerca.

Premere **Tune** ▲ o ▼ sul telecomando.

Premere **Preset**  oppure

Premere il numero corrispondente sul tastierino numerico.

Quando è attiva la modalità AM o FM e il televisore è acceso, è possibile premere il pulsante **Settings** sul telecomando per accedere alle opzioni disponibili per la banda selezionata. Per maggiori dettagli sulle possibili modifiche alle impostazioni, fare riferimento alle sezioni Regolazione del suono e Regolazioni del sistema in questo manuale.

Memorizzazione delle stazioni preferite come preset

Per semplificare l'accesso alle stazioni radio che si ascoltano con maggiore frequenza, è possibile assegnare a ciascuna di esse un numero di preset (da 1 a 25 nella banda AM e da 1 a 25 in FM).

Per memorizzare una stazione:

1. Sintonizzarsi sulla stazione desiderata utilizzando i pulsanti **Tune**, **Seek** o **Scan** sul telecomando.
2. Premere **Enter**. Inizia a lampeggiare un numero di preset e sul display del media center viene visualizzato il messaggio **STORE?** (memorizzare?).
3. Premere **Enter** per accettare la posizione di memoria lampeggiante.

♪ **Nota:** Se si desidera cambiare la stazione assegnata ad un determinato numero di preset, è necessario prima eliminare la stazione già assegnata.

Per eliminare la stazione assegnata a un determinato numero di preset:

1. Richiamare il preset.
2. Premere **Enter**. Inizia a lampeggiare il numero di preset e sul display del media center viene visualizzato il messaggio **ERASE?** (cancellare?).
3. Premere **Enter** per eliminare la stazione dalla posizione di memoria a cui era assegnata. Tale posizione ora è disponibile per la memorizzazione di un'altra stazione.







Selezione di un preset

Per richiamare le stazioni preselezionate è possibile utilizzare il telecomando o il menù di impostazioni su schermo.

Per selezionare un preset con il telecomando:

- Utilizzando i tasti numerici posti sul telecomando, selezionare il numero assegnato alla stazione che si desidera ascoltare.
- Premere **Preset** verso l'alto o verso il basso per cambiare il numero di preset.

Per selezionare un preset utilizzando il menù di impostazione:

1. Premere  o  sul telecomando per selezionare la sorgente AM o FM.
2. Premere  assicurandosi che il televisore sia acceso.
3. Premere  per selezionare **Preset**.
4. Premere  o  per scorrere le stazioni preselezionate.

Modifica delle impostazioni FM

Selezione:	Opzioni impostazione FM:	Effetto dell'impostazione:
Timer Sleep:	Off mm:ss	Timer non impostato. Imposta il timer per lo spegnimento allo scadere del tempo (da 01:00 a 90:00 minuti).
Stazione:	----	Imposta il sintonizzatore sulla frequenza della stazione specificata.
Preset:	1 di 25	Imposta il sintonizzatore sulla stazione memorizzata.
Stato FM	selezione	Visualizza informazioni sulla sorgente FM.
Info RDS: (solo per l'Europa)	On Off	Attiva la visualizzazione delle informazioni RDS sul display del media center. Disattiva la visualizzazione delle informazioni RDS sul display del media center.
Modo uscita:	Stereo Mono	Riproduce sempre in stereo le trasmissioni FM. Riproduce sempre in mono le trasmissioni FM.
Impostazioni audio	selezione	Vedere Regolazione del suono a pagina 40.
Impostazioni sistema	selezione	Vedere Regolazione del sistema a pagina 42.

Modifica delle impostazioni AM

Selezione:	Opzioni impostazione AM:	Effetto dell'impostazione:
Timer Sleep:	Off mm:ss	Timer non impostato. Imposta il timer per lo spegnimento allo scadere del tempo (da 01:00 a 90:00 minuti). Fare riferimento a "Uso del timer sleep" a pagina 37.
Stazione:	----	Imposta il sintonizzatore sulla frequenza della stazione specificata.
Preset:	1 di 25 Disponibile solo se tra i preset è presente una stazione AM	Imposta il sintonizzatore sulla stazione memorizzata.
Stato AM	selezione	Visualizza informazioni sulla sorgente AM.
Impostazioni audio	selezione	Vedere Regolazione del suono a pagina 40.
Impostazioni sistema	selezione	Vedere Regolazione del sistema a pagina 42.

Riproduzione di altre sorgenti

Accendere un apparecchio collegato al media center utilizzando il relativo telecomando o i controlli posti sul pannello frontale dell'apparecchio.

Premendo **AUX**, **Video 1** o **Video 2** sul telecomando del sistema 3•2•1 o 3•2•1 GS viene acceso il sistema e selezionato l'ingresso audio collegato a tale apparecchio. Assicurarsi che che nell'apparecchio sia caricato un nastro o un disco, a seconda del caso.

Utilizzare i pulsanti **Volume ▲** o **▼** sul media center o sul telecomando del sistema 3•2•1 o 3•2•1 GS per alzare o abbassare il volume.

Per controllare tutte le altre funzioni della sorgente, utilizzare il telecomando o i controlli sul pannello frontale dell'apparecchio. Per informazioni più dettagliate sui controlli disponibili, fare riferimento al manuale d'uso fornito con l'apparecchio.

Per registrare su un apparecchio a nastro collegato, riprodurre le sorgenti interne o esterne (AM/FM, CD o AUX) che si desidera registrare. Ascoltare l'audio in uscita dai diffusori per assicurarsi di avere selezionato la sorgente corretta. Impostare su "Registrazione" l'apparecchio su cui registrare.

Modifica delle impostazioni per le altre sorgenti

Selezione:	Opzioni di impostazione:	Effetto dell'impostazione:
Timer Sleep:	Off mm:ss	Timer non impostato. Imposta il timer per lo spegnimento allo scadere del tempo (da 01:00 a 90:00 minuti). Fare riferimento a "Uso del timer sleep" a pagina 37.
Stato VID 1, VID 2, AUX:	selezione	Visualizza informazioni sulla sorgente collegata.
Impostazioni audio	selezione	Vedere Regolazione del suono a pagina 40.
Impostazioni sistema	selezione	Vedere Regolazione del sistema a pagina 42.

Impostazioni del sistema

Quando necessario, è possibile modificare le impostazioni del sistema utilizzando i corrispondenti menù. Vedere "Individuazione delle impostazioni del sistema" a pagina 42.

Individuazione delle impostazioni audio

1. Accendere il media center e il televisore.
2. Premere il pulsante **Settings** sul telecomando. Sullo schermo TV verrà visualizzato un menù delle impostazioni disponibili per la sorgente corrente.
3. Utilizzando il pulsante **Tune** ▼, scorrere l'elenco e selezionare (evidenziare) **Impostazioni audio**.
4. Premere il pulsante **Enter** per visualizzare le impostazioni audio relative alla sorgente corrente.

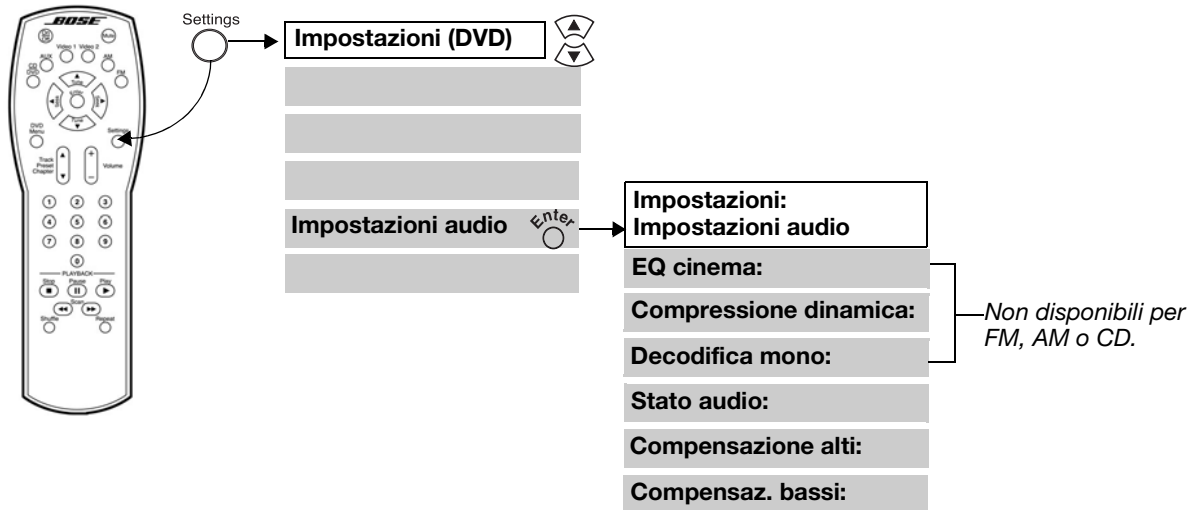

Menù Impostazioni audio

Selezione:	Opzioni d'impostazione:	Effetto dell'impostazione:
EQ cinema:	On	Imposta l'equalizzazione appropriata per un particolare film.
Compressione dinamica:	On	Regola automaticamente il volume per consentire all'ascoltatore di udire i suoni più deboli (soprattutto i dialoghi) senza essere frastornato da un effetto speciale particolarmente forte, ad esempio un'esplosione. In genere questa funzione è attivata quando il sistema viene utilizzato in modalità DVD, VIDEO 1, VIDEO 2 o AUX.
	Off	Compressione dinamica non attivata.
1 + 1:	1 di n	Non mostrato sopra. Indica la lettura di una traccia audio Dolby 1+1.
Decodifica mono:	On	Attiva automaticamente il circuito di decodifica Bose® Videostage® quando il bitstream Dolby Digital indica che il programma contenuto è mono. Questa funzione è in grado di elaborare un programma monocanale generando un suono distribuito su più diffusori, indirizzando i segnali in modo tale che i dialoghi rimangano ancorati allo schermo, mentre la musica e gli effetti si diffondono nella stanza.
	Off	Decodifica mono non attivata.
Stato audio	selezione	Visualizza le informazioni sull'audio del sistema. Nella Figura 28 a pagina 41 è mostrato un esempio di stato audio DVD.

Compensazione alti:	da -15 a +15	<p>Attenua (-) o aumenta (+) i suoni alti.</p> <p>In locali con pochissimi elementi di arredo fonoassorbenti, in particolare se i pavimenti e i muri non sono rivestiti, il suono può risultare eccessivamente acuto o “brillante”. I toni acuti possono essere attenuati impostando un valore negativo (da -1 a -15).</p> <p>Al contrario, in ambienti con molti elementi di arredo fonoassorbenti, quali tappezzeria, moquette o tende spesse, il suono del sistema può risultare smorto od opaco. Allontanando i diffusori dagli arredi fonoassorbenti, si aumenta l’intensità dei toni acuti. In alternativa, per aumentare la brillantezza del suono impostare un valore positivo (da +1 a +15).</p>
Compensaz. bassi:	da -15 a +15	<p>Attenua (-) o aumenta (+) i toni bassi.</p> <p>La posizione del modulo Acoustimass® influenza l’intensità dei bassi udibili. Se il modulo viene collocato vicino ad un angolo della stanza, i bassi aumentano. Se il modulo viene allontanato dall’angolo, i bassi diminuiscono.</p> <p>Per attenuare i bassi, è anche possibile impostare con questo controllo un valore negativo (da -1 a -15). Per aumentare i bassi, impostare un valore positivo (da +1 a +15).</p>

Figura 28

Stato audio DVD



Individuazione delle impostazioni del sistema

1. Accendere il media center e il televisore.
2. Premere il pulsante **Settings**. Sullo schermo TV verrà visualizzato un menù delle impostazioni disponibili per la sorgente in uso.
3. Utilizzando il pulsante **Tune** ▼, scorrere l'elenco e selezionare (evidenziare) **Impostazioni sistema**.
4. Premere il pulsante **Enter** per visualizzare il menù Impostazioni sistema.

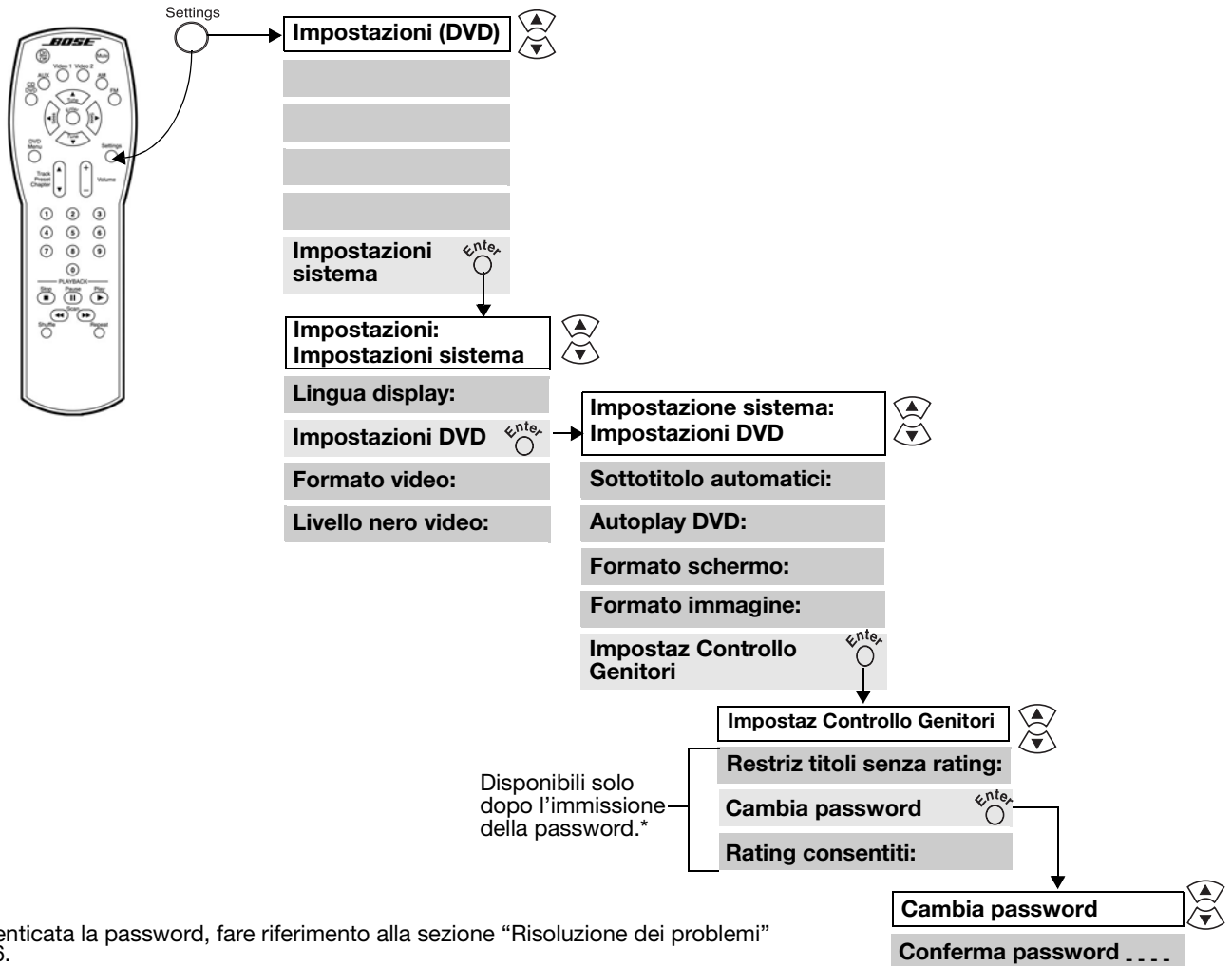

*Se si è dimenticata la password, fare riferimento alla sezione "Risoluzione dei problemi" a pagina 46.

Menù Impostazioni sistema

Nel menù Impostazioni sistema sono contenute le opzioni di configurazione per l'intero sistema.

Selezione:	Opzioni di impostazione:	Effetto dell'impostazione:
Lingua display:	Inglese/Francese/Spagnolo/ecc.	Per i menù visualizzati sullo schermo viene utilizzata la lingua selezionata.
Impostazioni DVD:	selezione	Include diverse opzioni, fra cui il Controllo genitori, per il DVD.
Formato video:	NTSC PAL	Imposta il formato video sullo standard USA. Imposta il formato video sullo standard europeo.
Livello nero video:	Normale Esteso	Imposta la profondità del nero ottimale per la maggior parte dei televisori. Imposta la profondità del nero ottimale per la riproduzione dei DVD.

Sottomenù Impostazioni DVD

Nel sottomenù Impostazioni DVD sono elencate le opzioni per il funzionamento del lettore DVD, fra cui il Controllo Genitori.

Selezione:	Opzioni di impostazione:	Effetto dell'impostazione:
Sottotitolo automatici:	On Off	Vengono visualizzati automaticamente i sottotitoli, se disponibili sul DVD in uso, quando l'audio è disattivato. I sottotitoli DVD non vengono visualizzati automaticamente.
Autoplay DVD:	On Off	Inizia automaticamente la riproduzione del DVD non appena questo viene caricato. Il DVD non viene avviato in maniera automatica al caricamento.
Formato schermo:	4:3 16:9	Utilizza il formato DVD per i televisori standard (4:3). Utilizza il formato DVD per i televisori widescreen (16:9).
Formato immagine:	Pan & Scan Letterbox	Le immagini vengono ridimensionate per un televisore standard, se un particolare DVD lo consente. Le immagini sono presentate in formato Letterbox, se un particolare DVD lo consente (con bande nere nella parte superiore e inferiore dello schermo). Se il Formato schermo è 16:9, Formato immagine non è applicabile e l'impostazione mostrata automaticamente è "--".
Impostaz Controllo Genitori	selezione	Consente di accedere al sottomenù Controllo genitori.

Manutenzione del sistema 3•2•1 o 3•2•1 GS

La manutenzione del sistema è limitata alla pulizia dei mobili e dei dischi ed alla sostituzione delle pile del telecomando.

Pulizia del media center

- Per pulire le superfici esterne del media center, usare un panno morbido e asciutto.
- Non utilizzare spray vicino al sistema. Non utilizzare solventi, prodotti chimici o soluzioni detergenti contenenti alcol, ammoniaca o abrasivi.
- Evitare di versare liquidi nelle aperture.

Pulizia dei diffusori

- Pulire la superficie dei diffusori con un panno morbido e umido. Per preservare le finiture, è possibile utilizzare un panno morbido inumidito con un detergente per vetri privo di ammoniaca.
- Non utilizzare spray vicino ai diffusori. Non utilizzare solventi, prodotti chimici o soluzioni detergenti contenenti alcol, ammoniaca o abrasivi.
- Evitare di versare liquidi nelle aperture.
- Le griglie sui diffusori non richiedono cure particolari. Se necessario, possono essere pulite delicatamente con un aspirapolvere.

Pulizia dei dischi

- Afferrare i dischi dai bordi per evitare impronte o graffi (Figura 29a).
- Per rimuovere macchie o impronte digitali dalla superficie di un disco, utilizzare un panno morbido, privo di pelucchi e asciutto. Strofinare con movimenti lineari dal centro verso l'esterno del disco (Figura 29b). Non utilizzare prodotti chimici che potrebbero danneggiare il disco.
- Non pulire eseguendo movimenti circolari (Figura 29c).
- Non scrivere o incollare etichette sulla superficie dei dischi.
- Per ridurre al minimo l'esposizione a polvere e sporco, riporre i dischi nelle apposite custodie dopo l'uso. Conservare ogni disco nella propria custodia, al riparo da luce solare diretta, temperature elevate e umidità.

Figura 29

Manutenzione dei dischi

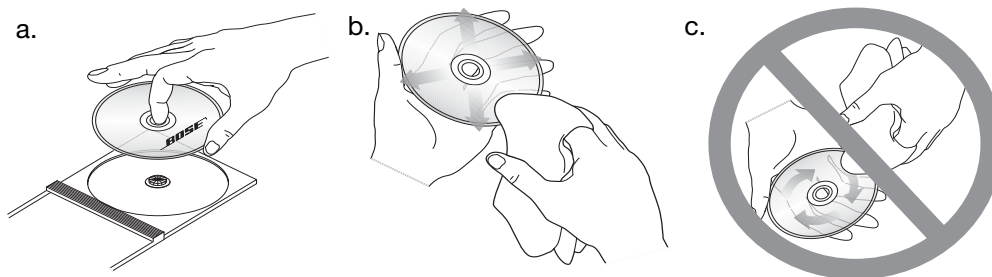

Sostituzione delle pile del telecomando

Aprire il vano pile (Figura 30) facendo scorrere il coperchio.

Individuare i segni di polarità (+ e -) all'interno del vano e installare correttamente le pile. Richiudere il vano pile facendo scorrere il coperchio.

Figura 30

Inserimento delle pile

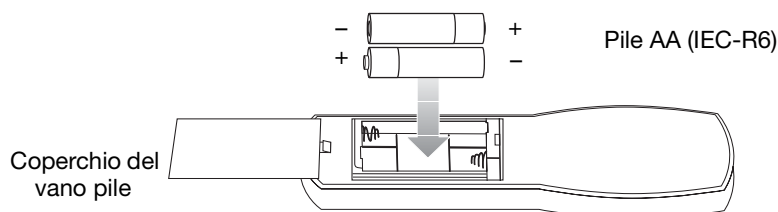

Risoluzione dei problemi

Problema	Soluzione
Il sistema non dà segni di vita	<ul style="list-style-type: none"> Assicurarsi che l'unità sia accesa. Assicurarsi che il cavo di alimentazione sia inserito saldamente nel modulo Acoustimass® ed in una presa di corrente CA. Selezionare una sorgente (CD/DVD, AM/FM, ecc.). Scollegare il cavo di alimentazione del modulo Acoustimass dalla presa di corrente, attendere un minuto, quindi ricollegarlo. In questo modo, l'unità si resetterà. Una volta ricollegato il cavo di alimentazione, attendere che sul display del media center venga visualizzato il messaggio "BOSE 321".
Impossibile estrarre il disco	<ul style="list-style-type: none"> Spegnere l'unità. Scollegare il cavo di alimentazione del modulo Acoustimass dalla presa di corrente, attendere un minuto, quindi ricollegarlo. In questo modo, l'unità si resetterà. Prima di accendere, premere e tenere premuto il tasto STOP/EJECT.
Non si sente alcun suono	<ul style="list-style-type: none"> Aumentare il volume. Assicurarsi che sul display non sia acceso l'indicatore MUTE. Se è acceso, premere il pulsante Mute (soppressione audio) sul telecomando per riattivare l'audio. Assicurarsi che il cavo del modulo e il cavo dei diffusori siano inseriti saldamente nei jack del media center e che il connettore multi-pin all'estremità opposta sia inserito saldamente nel jack del modulo Acoustimass. Verificare i collegamenti dei diffusori. Spegnere il media center per 10 secondi, quindi riaccenderlo per ripristinare la comunicazione tra il media center e i diffusori. Verificare i collegamenti degli eventuali apparecchi esterni. Selezionare la sorgente corretta per l'ingresso desiderato. Assicurarsi che il disco sia inserito correttamente nel cassetto porta CD, con l'etichetta rivolta verso l'alto. Collegare le antenne FM e AM. Scollegare il cavo di alimentazione del modulo Acoustimass dalla presa di corrente, attendere un minuto, quindi ricollegarlo. In questo modo, l'unità si resetterà.
Si sente il suono, ma non si vede alcuna immagine	<ul style="list-style-type: none"> Assicurarsi che il televisore sia acceso. Durante la riproduzione di un DVD o di un'altra sorgente video, assicurarsi che il televisore sia impostato su TV/Video. Vedere "Prendere nota del jack di ingresso video utilizzato" a pagina 17.
Il telecomando non funziona correttamente o affatto	<ul style="list-style-type: none"> Controllare le pile e la relativa polarità (+ e -). Vedere "Sostituzione delle pile del telecomando" a pagina 44. Puntare il telecomando verso il media center. Assicurarsi che il telecomando avanzato sia programmato correttamente. Vedere "Risoluzione dei problemi relativi al telecomando avanzato" a pagina 46.
La radio non funziona o la ricezione è scarsa	<ul style="list-style-type: none"> Assicurarsi che tutte le antenne siano collegate correttamente. Spostare l'antenna AM di almeno 50 cm dal media center. Regolare la posizione dell'antenna per migliorare la ricezione. L'antenna AM deve essere in posizione verticale. Allontanare le antenne dal televisore o da altre apparecchiature elettroniche. È possibile che ci si trovi in un'area con scarsa copertura di segnale.
Il DVD o CD non viene riprodotto	<ul style="list-style-type: none"> Assicurarsi che sul display sia acceso il simbolo play. Premere il pulsante CD/DVD, attendere alcuni secondi, quindi premere Play. Assicurarsi che il disco sia inserito correttamente (etichetta rivolta verso l'alto). Estrarre il disco e ricaricarlo. È possibile che il disco sia sporco o impolverato. Pulire il disco. Vedere "Pulizia dei dischi" a pagina 44. È possibile che il disco sia difettoso. Provare un altro disco. Accertarsi che i codici regionali del disco e del lettore DVD siano corrispondenti. Vedere "Verifica della compatibilità del codice regionale" a pagina 5.

Problema	Soluzione
Il suono FM è distorto	<ul style="list-style-type: none">Regolare la posizione dell'antenna per ridurre le interferenze.
Il suono è distorto	<ul style="list-style-type: none">Verificare l'integrità dei cavi dei diffusori e la correttezza dei collegamenti.Ridurre il livello d'uscita degli apparecchi esterni collegati al music center.
L'immagine è in bianco e nero o instabile	<ul style="list-style-type: none">Verificare i collegamenti dei cavi video.Verificare l'impostazione Formato video e impostare l'opzione appropriata (NTSC o PAL). Vedere "Impostazioni del sistema" a pagina 39.
Password dimenticata	<ul style="list-style-type: none">Immettere la password 2673 per accedere ai controlli genitori e creare una nuova password.

Risoluzione dei problemi relativi al telecomando avanzato

Se viene eliminato un ricevitore via cavo/satellitare e risulta impossibile comandare il televisore, può essere necessario cancellare i codici del telecomando e riprogrammare il codice TV.

Per cancellare i codici

1. Premere e tenere premuti per 3 secondi i tasti Program e Guide.
2. Digitare 977.
3. Premere Program per completare la cancellazione del codice.

Una volta cancellati i codici, è possibile riprogrammare il codice TV. Vedere "Programmazione del telecomando avanzato" a pagina 28.

Per verificare i codici

1. Per il ricevitore via cavo/satellitare, premere e tenere premuti per 3 secondi i tasti Program e Guide.
Per il televisore, premere e tenere premuti per 3 secondi i tasti Program e TV ON-OFF.
2. Digitare 990.
3. Premere 1 - sul telecomando lampeggerà il primo numero del codice (in genere zero).
4. Premere 2 - sul telecomando lampeggerà il secondo numero del codice.
5. sul telecomando lampeggerà il terzo numero del codice.
6. Premere 4 - sul telecomando lampeggerà il quarto numero del codice.
7. Premere Program per concludere.

Assistenza tecnica

Per informazioni utili per la risoluzione dei problemi, rivolgersi al centro di Assistenza Tecnica della Bose®. Consultare l'elenco di indirizzi allegato alla documentazione del sistema.

Garanzia

I sistemi di home entertainment Bose 3•2•1 e 3•2•1 GS sono coperti da una garanzia limitata trasferibile. I dettagli sulla garanzia sono riportati sulla scheda di garanzia allegata al sistema. Compilare la scheda con le informazioni richieste e spedirla alla Bose.

Accessori

I diffusori da libreria Bose 3•2•1 e 3•2•1 GS sono compatibili con gli accessori Bose per l'installazione, quali le staffe da parete UB-20, i supporti da pavimento UFS-20 e i supporti da tavolo UTS-20. La Bose offre inoltre adattatori da utilizzare per la posa sottotraccia dei cavi dei diffusori.

Per ulteriori informazioni o per ordinare il telecomando avanzato, le staffe di montaggio, i supporti o gli adattatori, rivolgersi al rivenditore Bose locale. Se si desidera chiamare direttamente la Bose, consultare l'elenco dei Centri Bose allegato alla documentazione del sistema.

Caratteristiche tecniche**Alimentazione**

USA/Canada: 120VCA, 60Hz, 300W

Doppia tensione: 115/230VCA, 50/60Hz, 300W

UK/Europa: 230VCA, 50/60Hz, 300W

Australia: 240VCA, 50/60Hz, 300W

Singapore: 220VCA, 50/60Hz, 300W

Ingressi

AUX, VIDEO 1, VIDEO 2: 2 VRMS max

ANTENNA ESTERNA: 75 ohm

Uscite

1 uscita audio

1 uscita video

Temperatura ambiente massima

40° C

Dimensioni

Media center:

10,4 cm x 33,9 cm x 26,0 cm (A x L x P)

Telecomando:

3,0 cm x 6,5 cm x 20,5 cm (A x L x P)

Diffusori 3•2•1:

8,7 cm x 19,9 cm x 13,6 cm (A x L x P)

Diffusori 3•2•1 GS:

10,5 cm x 14 cm x 6,4 cm (A x L x P)

Modulo Acoustimass®:

36,7 cm x 22,2 cm x 48,5 cm (A x L x P)

Pesi

Media center: 4 kg

Diffusori 3•2•1: 1,2 kg ciascuno

Diffusori GS: 0,45 kg ciascuno

Modulo Acoustimass: 10,6 kg

Finitura

Media center: polimeri

Diffusori: polimeri

Modulo Acoustimass: polimeri

Opsætningskoder for kabel**Einrichtungscodes für Kabel****Codici di impostazione per il cavo****Instellingscodes voor kabel****Inställningskoder för kabel**

ABC.....	0003, 0008, 0014, 0007, 0011, 0013, 0017, 0033, 0047	General Instrument.....	0476, 0003, 0276, 0014, 0015, 0011, 0024, 0098, 0810
Ajinvision.....	1271	GoldStar.....	0144, 0040, 0838
Alcatel.....	0896, 0897	Golden Channel.....	1110
Allegro.....	0153, 0315	Goodmind.....	0797
Americast.....	0899	Grundig.....	0529
Amstrad.....	1222	Hamlin.....	0009, 0020, 0034, 0259, 0273
Anvision.....	0111, 0211	Hitachi.....	0014, 0011, 0033, 0255
Archer.....	0153, 0797	Hwalin.....	0303
BT.....	0105	HyperVision.....	0619
Bell & Howell.....	0014	Hytex.....	0007
Bell South.....	0899	IIEC.....	1018
Bestlink.....	0303	Jasco.....	0015, 0153, 0315
Birmingham Cable Communications.....	0276	Jebsee.....	0400
British Telecom.....	0003, 0105	Jerrold.....	0476, 0003, 0276, 0012, 0014, 0015, 0011, 0024, 0047, 0098, 0810
Cable & Wireless.....	1068	Kuang Yu.....	0024
Cabletime.....	0271, 0377, 0448, 0665	LG.....	0144, 0040, 0779, 0838
Century.....	0153	Leon.....	0015, 0069
Citizen.....	0153, 0315	MNet.....	0019, 0443
Colour Voice.....	0025, 0031	MS.....	0015, 0069, 0303, 1018
Comtec.....	0274	Macab.....	0817
Comtronics.....	0040, 0060	Macom.....	0033
Contec.....	0019	Magnavox.....	0032, 0069
Cryptovision.....	0600	Memorex.....	0000
Daehan.....	0778	Motorola.....	0476, 1106, 0276, 0810
Daeryung.....	0877, 0008, 0277, 0477, 1877	Movie Time.....	0063, 0078
Decsat.....	0423	Mr. Zap.....	1112
Director.....	0476	NET.....	0274
Eastern.....	0002, 0274, 0418	NSC.....	0063, 0070
Electricord.....	0078	NTL.....	1068
Emerson.....	0797	Noos.....	0817
Everquest.....	0015, 0040	Now.....	0776
Filmnet.....	0443	Oak.....	0019, 0007, 0248, 0303
Focus.....	0400	Ono.....	1068
France Telecom.....	0451, 0817, 0896, 0897	Optimus.....	0021
Funai.....	0019, 0248	PVP Stereo Visual Matrix.....	0003
GHZ.....	0078	Pace.....	0237, 1060, 1068
GMI.....	0015, 0057, 0069, 0797	Pacific.....	0678
Galaxi.....	0008	Pacific Bell.....	0843
Garrard.....	0153	Panasonic.....	0008, 0000, 0107, 0021, 0040
Gemini.....	0015, 0057, 0070, 0242, 0797	Paragon.....	0000

Philips.....	0305, 0317, 0013, 0025, 0031, 0032, 0060, 0069, 0111, 0153, 0211, 0242, 0255, 0290, 0451, 0619, 0652, 0817	United Cable.....	0003
Pioneer.....	0877, 0144, 0533, 0023, 1021, 1877	Universal.....	0078, 0153, 0191
Popular Mechanics....	0400	Videoway.....	0250
Pulsar.....	0000	Viewstar.....	0060, 0063, 0111, 0211
Quasar.....	0000	Visionetics.....	1064, 1264
RCA.....	0021, 0843	Visiopass.....	0451
RadioShack.....	0015, 0303, 0315, 0797	Westminster.....	0105, 0716
Rampage.....	0255	Wiso.....	0078
Recoton.....	0400	Zenith.....	0000, 0525, 0899
Regal.....	0020, 0259, 0273, 0279	Zentek.....	0400
Regency.....	0002		
Rembrandt.....	0011, 0070		
Runco.....	0000		
SL Marx.....	0040		
Sagem.....	0817, 1089		
Samsung.....	0144, 0000, 0040, 0070, 0702, 0840		
Scientific Atlanta.....	0877, 0008, 0017, 0277, 0477, 1877		
SeWoo.....	0073		
Seawoo.....	0780		
Sharp.....	0313		
Signal.....	0015, 0040		
Signature.....	0011		
Sony.....	1006		
Sprucer.....	0021		
Starcom.....	0003, 0014, 0015, 0047, 0098		
Stargate.....	0015, 0040, 0797		
Starquest.....	0015		
Storm.....	1018		
Supercable.....	0276		
TS.....	0003, 0024, 0255, 0303, 1018		
TV86.....	0063		
Tadiran.....	0040		
Tae Kwang.....	0068		
Taepyung.....	0678		
Taihan.....	0778		
Teac.....	1018		
Tele Danmark.....	1016		
Tele+1.....	0443		
Televue.....	0040		
Telewest.....	1068		
Thomson.....	1110		
Timeless.....	0274, 0418		
Tocom.....	0012, 0013		
TongKook.....	0777, 0840		
Torx.....	0003		
Toshiba.....	0000		
Trans PX.....	0276, 0153, 0303, 0315		
Tudi.....	0286		
Tusa.....	0015		
UBS.....	0073		
Unika.....	0153		
United Artists.....	0007		

Opsætningskoder for satellit**Einrichtungscodes für Satellit****Codici di impostazione per il satellite****Instellingscodes voor satelliet****Inställningskoder för satellit**

@sat.....	1300	BVV.....	0692
ABsat.....	0123, 0668, 0832	Barcom.....	0217
AGS.....	0668, 0710	Bell ExpressVu.....	1167
ASA.....	0397	Best.....	0217, 0369
ASLF.....	0713	Bestar.....	0243
AST.....	0321, 0351	Birdview.....	0045
Aegir.....	0520	Blaupunkt.....	0173
Akai.....	0200, 0515	Boca.....	0132, 0243, 0589, 0683, 0713, 0794, 0829
Akena.....	0668	Brain Wave.....	0332, 0692
Alba.....	0421, 0455, 0515, 0519, 0613, 0713, 0734	British Sky Broadcasting.....	0847, 1175
Aldes.....	0288, 0519, 0520, 0734	Broco.....	0530, 0713
Allsat.....	0067, 0183, 0200, 0364, 0734	Bubu Sat.....	0713
Allsonic.....	0288, 0369	Bush.....	0067, 0183
Alltech.....	0713	CNT.....	0520
Alpha.....	0668	Cambridge.....	0515, 0683
AlphaStar.....	0772	Canal Digital.....	0853
Amitronica.....	0713	Canal Satellite.....	0853
Ampere.....	0368, 0396	Canal+.....	0853
Amstrad.....	0080, 0132, 0243, 0252, 0338, 0345, 0396, 0461, 0501, 0713, 0742, 0795, 0847, 1113	Channel Master.....	0018
Amway.....	0043	Chaparral.....	0216
Anglo.....	0713	CityCom.....	0115, 0394, 0607, 0818, 1176
Ankaro.....	0217, 0288, 0369, 0519, 0692, 0713	Clatronic.....	0332
Anttron.....	0183, 0421, 0613	Colombia.....	0668
Apollo.....	0421	Columbia.....	0132
Arcon.....	0100, 0217, 0332, 0368, 0692, 0834, 1043, 1205	Columbus.....	0668
Armstrong.....	0243	Commlink.....	0288
Asat.....	0200	Condor.....	0369, 0607
Astacom.....	0668	Conifer.....	0004
Aston.....	0142, 1129, 1261	Connexions.....	0396
Astra.....	0108, 0145, 0243, 0530, 0607	Conrad.....	0115, 0369, 0589, 0607
Astro.....	0173, 0358, 0369, 0501, 0520, 0548, 0613, 0658	Contec.....	0394, 0589
Athena.....	0668	Cosat.....	0592
Atsat.....	1300	Crossdigital.....	1109
AudioTon.....	0364, 0613	Crown.....	0243
Avalon.....	0396	Cyrus.....	0200
Axiel.....	0668	D-box.....	0723, 0873, 1127
Axis.....	0369, 0530, 0834	DMT.....	1075
BEC.....	1303	DNR.....	0692
BT.....	0515, 0668, 0710	DNT.....	0200, 0396
		DST.....	0421
		DX Antenna.....	0041, 0752
		Dae Young.....	0735
		Daeryung.....	0396
		Daewoo.....	0713, 1296

Dansat.....	0183	Galaxis.....	0283, 0288, 0364, 0369, 0530, 0592, 0692, 0833, 0834, 0863, 1101, 1111
Daumling.....	0794	Galaxisat.....	0321
Dgtec.....	1242	Gardiner.....	0818
Digenius.....	0299	General Instrument.....	0869, 0038, 0361, 0627
DirecTV.....	0392, 0566, 0639, 1142, 0247, 0749, 0724, 0819, 1076, 1109, 1749, 1856	Gold Box.....	0292, 0853
Discovery.....	0668, 0710	GoldStar.....	0335
Dish Network System..	1005, 0775	Gooding.....	0571
DishPro.....	1005, 0775	Goodmans.....	0455, 1246, 1284
Diskxpress.....	0217	Gradiente.....	0887
Distratel.....	0084, 0885	Granada.....	0108, 0455
Ditristrad.....	0592	Grandin.....	0417
Drake.....	0018, 0064, 0245	Grothusen.....	0335
Dream Multimedia.....	1237	Grundig.....	0139, 0140, 0173, 0345, 0571, 0750, 0805, 0847, 0879
Dune.....	0369	HDT.....	1011, 1159
Dynasat.....	0679	HTS.....	0775
EIF.....	0417	Hanseatic.....	0605
EP Sat.....	0455	Hantor.....	0332, 0421
Echostar.....	1005, 0775, 0100, 0148, 0159, 0167, 0170, 0218, 0269, 0280, 0312, 0396, 0453, 0454, 0465, 0511, 0610, 0616, 0668, 0688, 0713, 0853, 0871, 1086, 1169	Hanuri.....	0520
Einhell.....	0243, 0252, 0288, 0421, 0501, 0517, 0713, 0794	Hase & Igel.....	0692
Elta.....	0200, 0364, 0369, 0421	Heliocom.....	0368
Emanon.....	0421	Helium.....	0607
Emme Esse.....	0369, 0679, 0871	Hinari.....	0183, 0421
Engel.....	0713, 1017	Hirschmann.....	0173, 0396, 0397, 0398, 0495, 0501, 0573, 0882, 1085
Eurieult.....	0417	Hisawa.....	0332
Eurocrypt.....	0108, 0455	Hitachi.....	0819, 0214, 0455, 0489, 0491, 1250
Europa.....	0501, 0589	Houston.....	0461, 0592, 0668
Eurosat.....	0243	Hughes Network Systems	1142, 0749, 1749
Eurosky.....	0243, 0369, 0607	Humax.....	0283, 0863, 1176
Eurostar.....	0100, 0607, 0679, 1025, 1026	Hung Chang.....	0732
Exator.....	0421, 0515, 0613	Huth.....	0243, 0288, 0332, 0364, 0368, 0388, 0517, 0589, 0607, 0794, 0829
Expressvu.....	0775	Hwalin.....	0885
Extra Sat.....	0519	Hypson.....	0417
FTE.....	0100, 0331, 0368, 0369, 0589, 0683, 0713, 0863	Hyundai.....	0758, 1011, 1159
Fenner.....	0668	IEEC.....	0605
Ferguson.....	0036, 0067, 0183, 0336, 0455, 0711	IR.....	0067, 0108, 0173, 0183, 0217, 0252, 0331, 0338, 0358, 0455, 0461
Fidelity.....	0252, 0368, 0461, 0501	IRTE.....	0609
Finlandia.....	0108, 0455	ISkyB.....	0887
Finlux.....	0108, 0397, 0455, 0573	ITT.....	0108, 0172
Force NO AS.....	1101	Ikusi Allsat.....	0368
Foxtel.....	0879	InVideo.....	0871
Fracarro.....	0421, 0668, 0871	Indovision.....	0887
Freecom.....	0335, 0421, 0501, 0734	Intersat.....	0043
Fresat.....	0885	Intertronic.....	0243
Fuba.....	0108, 0172, 0173, 0217, 0369, 0394, 0396, 0417, 0421, 0573	Intervision.....	0592, 0607, 0628
Funai.....	0338	JOK.....	0690, 0710
G-Sat.....	0183	JSR.....	0364
GE.....	0566	JVC.....	0775, 0492, 0505, 0506, 0515, 0571
GOI.....	0775	Jerrold.....	0036, 0361, 0627
Galaxi.....	0217	JiWon.....	0364

Johansson.....	0332, 0364	Micro Elektronik.....	0713
K-SAT.....	0713	Micro Tech.....	0530
KR.....	0613, 0734	Microtec.....	0713
Kabil.....	0737	Minerva.....	0571
Kathrein.....	0123, 0173, 0200, 0249, 0331, 0358, 0394, 0442, 0480, 0553, 0613, 0622, 0658, 0713, 0742, 1057, 1221	Mitsubishi.....	0749, 0455, 0491
KeyWest.....	0794	Morgan's.....	0132, 0200, 0243, 0364, 0589, 0683, 0713, 0794, 0829
Kolon.....	0421	Motorola.....	0869
Kosmos.....	0331, 0335, 0442	Multichoice.....	0642, 0879
Kreismeyer.....	0173	Multistar.....	0331
Kuangyu.....	0635	Muratto.....	0335
Kyostar.....	0421, 0613	Myryad.....	0200
L&S Electronic.....	1043	Mysat.....	0713
LG.....	0335, 0461, 1226	NEC.....	0178, 0496, 0499, 0507, 0508, 1270
LaSAT.....	0115, 0243, 0369, 0520, 0607, 0683	Navex.....	0332
Labgear.....	1296	Netgem.....	1322
Legend.....	0269	Netsat.....	0887
Lemon.....	0692	Neuhaus.....	0501, 0530, 0589, 0592, 0692, 0713, 0834
Lenco.....	0335, 0421, 0530, 0605, 0692, 0713	Neusat.....	0692, 0713, 0834
Lennox.....	0592	Next Level.....	0869
Lenson.....	0501	NextWave.....	0732
Leyco.....	0515	Nikko.....	0200, 0243, 0713, 0734
Lifesat.....	0369, 0605, 0713, 1122	Nokia.....	0108, 0172, 0397, 0455, 0573, 0723, 0751, 0873, 1023, 1127, 1723
Loewe.....	0243	Nordmende.....	0421, 0455, 0520
Logix.....	1017	Norsat.....	0004
Lorenzen.....	0299, 0607, 0692, 0742, 0794, 1294	Novis.....	0332
Lorraine.....	0335	Now.....	0757
Lupus.....	0369	OSAT.....	0345
Luxor.....	0108, 0172, 0345, 0573	Octagon.....	0421, 0613
M&B 1.....	0605	OctalTV.....	1005
Macab.....	0004	Okano.....	0243, 0331, 0668
Macom.....	0018	Optex.....	0394, 0417, 0834
Magnavox.....	0724, 0722	Orbit.....	0351, 1022
Manata.....	0710	Orbitech.....	0421, 0501, 0548, 0589, 1100
Manhattan.....	0455, 0520, 0592, 1017, 1083	Oxford.....	0515, 0668
Marantz.....	0200	Pace.....	0067, 0183, 0200, 0241, 0336, 0455, 0497, 0720, 0791, 0795, 0847, 0867, 0887, 1175, 1323
Marave.....	0417	Palladium.....	0243, 0421, 0501, 0571
Mascom.....	0520	Palsat.....	0501
Maspro.....	0041, 0173, 0336, 0495, 0571, 0713, 0750	Panasat.....	0615, 0879
Master's.....	0394	Panasonic.....	0247, 0701, 0214, 0340, 0455, 0500, 0739, 0847, 1104, 1320
Matsui.....	0173, 0571, 0710	Panda.....	0067, 0108, 0455
Matsushita.....	0214, 0340, 0500	Pantech.....	0747
Max.....	0607	Paristad.....	0417
MediaSat.....	0292, 0501, 0530, 0853	Patriot.....	0515, 0668
Mediabox.....	0292	Paysat.....	0724
Mediamarkt.....	0243	Philips.....	1142, 0749, 0724, 1076, 0722, 0133, 0173, 0183, 0200, 0217, 0292, 0455, 0571, 0589, 0613, 0710, 0750, 0805, 0853, 0898, 1118, 1749
Medion.....	0369, 0713	Phoenix.....	0183
Mega.....	0200	Phonotrend.....	0288, 0592
Memorex.....	0724, 0269		
Metronic.....	0084, 0243, 0288, 0421, 0519, 0520, 0613, 0713, 1282		
Metz.....	0173		
Micro.....	0713		

Pioneer.....	0292, 0329, 0352, 0662, 0853	Schacke.....	0613
Planet.....	0396	Schneider.....	0668, 0805
Plasmatic.....	0442	Schwaiger.....	0116, 0183, 0394, 0589, 0605, 0732, 1111
Polytron.....	0394, 0396	Sedea Electronique.....	0421
Praxis.....	0733, 1123	Seemann.....	0243, 0396, 0515, 0530
Predki.....	0332, 0421	Seleco.....	0592, 0871
Preisner.....	0132, 0589	Sharp.....	0494
Premier.....	0292, 0592	Siemens.....	0173, 0683
Prima.....	0795	Silva.....	0335
Primestar.....	0361, 0627	Skantin.....	0713
ProVision.....	0520	Skardin.....	0530
Profile.....	0710	Sky Television.....	1014
Promax.....	0455	Skylife.....	1255
Prosat.....	0288, 0628	Skymaster.....	0240, 0288, 0519, 0605, 0628, 0713, 0880
Proscan.....	0392, 0566	Skymax.....	0200
Provisat.....	0520	Skytwin.....	0519
Pye.....	0571	Skyvision.....	0364
Pyxis.....	0834	Smart.....	0132
Quadral.....	0288, 0369, 0519, 0589, 0628, 0668	Sony.....	0639, 0163, 0275, 0292, 0294, 0661, 0847
Quelle.....	0252, 0607	Star.....	0887
RCA.....	0392, 0566, 0855, 0143	Star Choice.....	0869
RFT.....	0200, 0288	Star Trak.....	0421
Radio Shack.....	0869	Starcast.....	0042
Radiola.....	0200	Starland.....	1122
Radix.....	0396, 0882, 1113, 1255	Starring.....	0332
Rainbow.....	0613	Strong.....	0132, 0369, 0421, 0520, 0613, 0879, 1105, 1147, 1159, 1300
Rediffusion.....	0004	Sumida.....	0243
Redpoint.....	0530	Sunny Sound.....	0369
Redstar.....	0369	Sunsat.....	0530, 0713
Roadstar.....	0713	Sunstar.....	0243, 0369, 0794, 0829
Rover.....	0628, 0713	Super Sat.....	0679
SAT.....	0321, 0351, 0461, 0501	Supernova.....	0887
SEG.....	0369, 0421, 0519, 0605, 0742, 1087	TPS.....	0820, 1253
SKR.....	0713	Tada.....	0368
SKY.....	0856, 0887	Tae Kwang.....	0733
SL Marx.....	0692	Tagra.....	0364
SM Electronic.....	0157, 0240, 0587, 0713, 1200	Tantec.....	0336, 0455
STS.....	0037, 0041	Tatung.....	0145, 0455
STVI.....	0417	TechniSat.....	0005, 0501, 0548, 1099, 1100
Saba.....	0183, 0336, 0520, 0690, 0692, 0710, 0734, 0885	Techniland.....	0592
Sabre.....	0455	Technowelt.....	0607
Sagem.....	0820, 1114, 1253	Teco.....	0243
Salora.....	0108, 0172	Telasat.....	0605
Samsung.....	1109, 0773, 1017, 1243, 1244, 1276, 1293	Teleciel.....	0613, 0734
Sanyo.....	0493, 1219	Teledirekt.....	0183
Sat Control.....	1300	Telefunken.....	0421
Sat Team.....	0368, 0713	Teleka.....	0243, 0396, 0501, 0613, 0692, 0750
SatPartner.....	0332, 0335, 0421, 0501, 0520, 0613, 0692, 0734	Telemaster.....	0520
Satcom.....	0605	Telesat.....	0605
Satec.....	0183, 0713, 0834	Telestar.....	0114, 0157, 0501, 1100
Satelco.....	0369	Televes.....	0455, 0501, 0734
Satline.....	0628	Televisa.....	0887
Satplus.....	1009	Telewire.....	0592
Satstation.....	1083	Ten Haaft.....	0692

Thomson.....	0115, 0265, 0292, 0455, 0607, 0711, 0713, 0853, 1012, 1046, 1291, 1900
Thorn.....	0455
Tioko.....	0394
Tonna.....	0455, 0501, 0592, 0668
Topfield.....	1206
Toshiba.....	0749, 0790, 0082, 0137, 0455, 0486, 1749
Triad.....	0321, 0335, 0351, 0372
Triasat.....	0501
Triax.....	0115
Twiner.....	0136, 0417
UltimateTV.....	0392, 0639
Uniden.....	0724, 0722, 0194
Unisat.....	0200, 0243
Unitor.....	0217, 0332
Universum.....	0115, 0173, 0397, 0571, 0607, 0742
VTech.....	0321, 0351, 0690, 0818
Variosat.....	0173
Ventana.....	0200
Vestel.....	0742
Victor.....	0492, 0505, 0506
Visiosat.....	0690
Vortec.....	0421
Wela.....	0589, 0713, 0794
Wetekom.....	0829
Wewa.....	0455
Winersat.....	0332, 1045
Wintergarten.....	0288
Wisi.....	0004, 0173, 0321, 0351, 0372, 0396, 0406, 0455, 0589, 0638, 0690
Woorisat.....	0520
Worldsat.....	0710
XSat.....	0123, 0668
Xcom Multimedia.....	0668
Xrypton.....	0369
Yes.....	0887
Zaunkonig.....	0692
Zehnder.....	0114, 0321, 0331, 0369, 0520, 0742, 0818, 1075
Zenith.....	0856, 0064, 0245, 0635, 1856
Zeta Technology.....	0200
Zodiac.....	0613
Zwergnase.....	0243, 0794, 0829

Opsætningskoder for fjernsyn**Einrichtungscodes für Fernseher****Codici di impostazione per il televisore****Installingscodes voor televisie****Inställningskoder för TV**

A-Mark.....	0003	Anam.....	0250, 0180, 0003, 0004, 0009, 0068, 0161, 0425, 0426, 0628, 0700
A.R. Systems.....	0556	Anam National.....	0250, 0055, 0161, 0425, 0650
AGB.....	0516	Anglo.....	0264
AOC.....	0451, 0093, 0180, 0060, 0030, 0178, 0019, 0179, 0018, 0003, 0009, 0052, 0092, 0108, 0137, 0185, 0474	Anitech.....	0282, 0009, 0037, 0068, 0076, 0264, 0474
ASA.....	0087, 0104	Ansonic.....	0009, 0037, 0102, 0292, 0370, 0428
AWA.....	0009, 0157	Apex Digital.....	0748, 0765, 0767, 1943
Abex.....	0032	Arc En Ciel.....	0196, 0399
Acura.....	0009	Arcam.....	0216, 0217
Addison.....	0092, 0108, 0653	Archer.....	0003
Admiral.....	0093, 0463, 0087, 0163, 0213, 0363	Aristona.....	0037, 0556
Advent.....	0761, 0815, 0817, 1933	Asberg.....	0076, 0102
Adventura.....	0046	Asora.....	0009
Adyson.....	0032, 0068, 0216, 0217	Asuka.....	0217, 0218, 0264
Agef.....	0087	Atlantic.....	0206, 0320
Aiko.....	0092, 0217, 0264	Audinac.....	0391
Aiwa.....	0701, 0705, 1904, 1910, 1914, 1915, 1916	AudioTon.....	0217, 0264, 0428, 0486
Akai.....	0030, 0009, 0035, 0037, 0072, 0098, 0163, 0191, 0208, 0218, 0329, 0361, 0371, 0433, 0448, 0480, 0516, 0548, 0556, 0581, 0602, 0631, 0672, 0696, 0702, 0708, 0812	Audiosonic.....	0009, 0037, 0109, 0217, 0218, 0264, 0337, 0370, 0428, 0486
Akiba.....	0282, 0037, 0218, 0294, 0455	Audiovox.....	0451, 0180, 0003, 0092, 0623
Akito.....	0272	Autovox.....	0076, 0087, 0206, 0217, 0247, 0336
Akura.....	0282, 0009, 0037, 0218, 0264, 0283, 0358, 0412, 0493	BPL.....	0282, 0037
Alaron.....	0179, 0183, 0216	BSR.....	0294
Alba.....	0009, 0036, 0037, 0049, 0163, 0211, 0216, 0218, 0235, 0247, 0371, 0418, 0487, 0581, 0668	BTC.....	0218
Alfide.....	0672	Baird.....	0072, 0073, 0190, 0193, 0208, 0217, 0343
Allorgan.....	0206, 0217, 0294	Bang & Olufsen.....	0087, 0275, 0565
Allstar.....	0037	Barco.....	0380
Ambassador.....	0177	Basic Line.....	0282, 0009, 0037, 0217, 0218, 0374, 0455, 0567
America Action.....	0180	Baur.....	0010, 0037, 0065, 0146, 0303, 0349, 0361, 0505, 0512, 0535, 0554
Amplivision.....	0217, 0320, 0370, 0400	Baysonic.....	0180
Ampro.....	0751	Bazin.....	0217
Amstrad.....	0009, 0037, 0171, 0177, 0218, 0264, 0354, 0371, 0412, 0433, 0516, 0581	Beaumarck.....	0178
		Beko.....	0037, 0370, 0428, 0486, 0714, 0715
		Belcor.....	0019
		Bell & Howell.....	0154, 0016
		Beon.....	0032, 0037, 0418
		Best.....	0337, 0370, 0421
		Bestar.....	0037, 0370, 0374
		Binatone.....	0217

Blaupunkt.....	0191, 0195, 0200, 0213, 0327, 0328, 0535, 0554	Clayton.....	0385
Blue Sky.....	0282, 0037, 0218, 0455, 0668, 1037	Colt.....	1906
Blue Star.....	0282	Concerto.....	0056
Bondstec.....	0247	Condor.....	0282, 0009, 0037, 0102, 0247, 0320, 0370, 0411
Boots.....	0217, 0272	Conic.....	0032
Bradford.....	0180	Conrac.....	0808
Brandt.....	0109, 0196, 0198, 0205, 0287, 0335, 0399	Contec.....	0180, 0009, 0036, 0157, 0158, 0185, 0216
Brinkmann.....	0037, 0418, 0519	Continental Edison.....	0109, 0196, 0198, 0205, 0287, 0399, 0487
Brionvega.....	0087	Cosmel.....	0037, 0337
Britannia.....	0216, 0217	Craig.....	0180, 0161
Brockwood.....	0019	Crezar.....	0213
Broksonic.....	0236, 0463, 0003, 0426, 1905, 1911, 1929, 1935, 1938	Crosley.....	0054, 0074, 0076, 0084, 0087, 0213, 0247
Bruns.....	0087	Crown.....	0180, 0039, 0009, 0037, 0076, 0208, 0339, 0370, 0418, 0421, 0486, 0579, 0672
Bush.....	0282, 0007, 0009, 0036, 0037, 0208, 0211, 0217, 0218, 0264, 0272, 0294, 0349, 0355, 0361, 0363, 0371, 0374, 0487, 0519, 0581, 0614, 0617, 0668, 0698, 1037, 1900	Crown Mustang.....	0672
CCE.....	0037, 0217, 0329	Curtis Mathes.....	0047, 0054, 0154, 0451, 0093, 0060, 0030, 0145, 0056, 0016, 0039, 0166, 0466, 0702, 0747, 1147, 1347, 1919
CGE.....	0074, 0076, 0084, 0247, 0370, 0418	Cybertron.....	0218
CS Electronics.....	0216, 0218, 0247	DER.....	0190, 0193
CTC.....	0247	Daewoo.....	0154, 0451, 0180, 0030, 0178, 0019, 0056, 0039, 0003, 0004, 0009, 0032, 0037, 0066, 0091, 0092, 0108, 0170, 0217, 0218, 0374, 0391, 0402, 0474, 0499, 0623, 0624, 0627, 0628, 0634, 0661, 0700, 1902, 1909, 1921, 1928
CXC.....	0180	Dainichi.....	0216, 0218
Candle.....	0030, 0056, 0046, 0186	Dansai.....	0032, 0035, 0036, 0037, 0216
Canton.....	0218	Dantax.....	0486
Carad.....	0610	Dayton.....	0009
Carena.....	0037, 0455	Daytron.....	0019, 0374
Carnivale.....	0030	De Graaf.....	0208, 0227, 0363, 0548
Carrefour.....	0036, 0037, 0057	Decca.....	0033, 0037, 0049, 0072, 0217, 0272, 0516
Carver.....	0054, 0170	Denko.....	0264
Cascade.....	0009, 0037	Denon.....	0145, 0511
Cathay.....	0037, 0474	Denver.....	0037
Celebrity.....	0000	Desmet.....	0009, 0037
Celera.....	0765	Diamant.....	0037
Centurion.....	0037	Digatron.....	0037
Century.....	0087, 0213, 0247	Dixi.....	0004, 0009, 0037
Changhong.....	0765	Domland.....	0394
Ching Tai.....	0179, 0003, 0009, 0092, 0474	Dual.....	0037, 0057, 0217, 0259, 0303, 0336, 0394, 0519, 0531
Chun Yun.....	0000, 0180, 0179, 0003, 0009, 0033, 0092, 0161, 0474	Dual Tec.....	0217
Chung Hsin.....	0180, 0053, 0033, 0036, 0108, 0474	Dumont.....	0017, 0019, 0070, 0087, 0102, 0213
Cimline.....	0009, 0218	Dwin.....	0720, 0774
Cinema.....	0672	Dynatech.....	0049
Cineral.....	0451, 0092	ECE.....	0037
Citizen.....	0060, 0030, 0056, 0039, 0046, 0092, 0186, 0280, 0561, 1928, 0561, 1928	EMI.....	0005
City.....	0009	Ectec.....	0391
Clairtone.....	0185		
Clarion.....	0180		
Clarivox.....	0037, 0102		
Clatronic.....	0009, 0037, 0076, 0102, 0217, 0218, 0247, 0320, 0370, 0371, 0579		

Elbe.....	0217, 0238, 0259, 0292, 0411, 0435, 0516	Futuretech.....	0180
Electroband.....	0000, 0185	GBC.....	0009, 0213, 0218, 0374
Electrohome.....	0381, 0389, 0409	GE.....	0047, 0051, 0451, 0180, 0282, 0030, 0178, 0021, 0055, 0027, 0029, 0092, 0135, 0174, 0279, 0560, 0747, 1147, 1347, 1454, 1907, 1917, 1919, 1922
Elekta.....	0264	GEC.....	0037, 0043, 0072, 0163, 0205, 0217, 0361, 0516
Elin.....	0009, 0037, 0104, 0349, 0361, 0448, 0548	GPM.....	0218
Elite.....	0218, 0320	Galaxi.....	0037, 0102
Elman.....	0102	Galaxis.....	0037, 0370
Elta.....	0009, 0068, 0474	Gateway.....	1755, 1756
Emco.....	0247	Geloso.....	0009, 0213, 0363, 0374
Emerson.....	0154, 0236, 0463, 0180, 0282, 0178, 0019, 0179, 0039, 0037, 0038, 0070, 0087, 0158, 0177, 0181, 0182, 0183, 0185, 0213, 0247, 0280, 0320, 0361, 0371, 0623, 1905, 1909, 1911, 1928, 1929	General.....	0186, 0590
Emperor.....	0282	General Technic.....	0009
Envision.....	0030, 0813	Genexxa.....	0009, 0163, 0218, 0493
Erres.....	0012, 0037	Germanvox.....	0213
Ether.....	0030, 0003, 0009, 0161	Gibralter.....	0017, 0030, 0019
Etron.....	0009, 0283, 0646	Gintai.....	0354, 0474, 0721
Euroman	0037, 0264, 0421	GoldStar.....	0154, 0030, 0178, 0019, 0056, 0039, 0001, 0002, 0032, 0037, 0106, 0109, 0163, 0216, 0217, 0247, 0283, 0290, 0308, 0361, 0363, 0377, 0409, 0457, 0467
Europa.....	0037	Goldline.....	0337
Europhon.....	0102, 0213, 0217, 0516	Goldstar.....	1926
Expert.....	0206	Gooding.....	0487
Exquisit.....	0037	Goodmans.....	0179, 0009, 0032, 0035, 0036, 0037, 0072, 0217, 0218, 0235, 0264, 0335, 0343, 0360, 0371, 0374, 0480, 0487, 0499, 0516, 0560, 0624, 0634, 1900, 1909
FNR.....	0102	Gorenje.....	0370, 0421
Fenner.....	0009, 0374	Gradiente.....	0053, 0056, 0170, 0392
Ferguson.....	0005, 0037, 0073, 0109, 0190, 0192, 0193, 0238, 0287, 0335, 0343, 0560, 0625	Graetz.....	0163, 0361
Fidelity.....	0082, 0163, 0193, 0216, 0264, 0361, 0363, 0371, 0412, 0474, 0512	Granada.....	0037, 0045, 0072, 0108, 0146, 0208, 0217, 0226, 0339, 0356, 0363, 0473, 0502, 0516
Filsai.....	0217	Grandin.....	0282, 0009, 0037, 0163, 0320, 0374, 0455, 0579, 0610
Finlandia.....	0072, 0163, 0208, 0346, 0363, 0548	Grundig.....	0009, 0037, 0070, 0076, 0191, 0195, 0205, 0487, 0535, 0554, 0556, 0587, 0672, 0706, 1935
Finlux.....	0179, 0037, 0070, 0072, 0087, 0102, 0104, 0105, 0217, 0346, 0411, 0516	Grunpy.....	0180, 0179
Firstar.....	0236, 0009, 0033	HCM.....	0282, 0009, 0037, 0217, 0218, 0264, 0412, 0418
Firstline.....	0009, 0037, 0072, 0216, 0217, 0238, 0247, 0294, 0374, 0385, 0411, 0531, 0668	HMV.....	0087
Fisher.....	0047, 0154, 0036, 0045, 0072, 0087, 0104, 0157, 0159, 0208, 0217, 0303, 0370	Haier.....	0768
Flint.....	0037, 0072, 0218, 0264, 0455, 0610	Halifax.....	0217
Forgestone.....	0193	Hallmark.....	0178
Formenti.....	0037, 0065, 0087, 0213, 0216, 0320	Hampton.....	0216, 0217
Fortress.....	0093	Hanimex.....	0294, 1908
Fraba.....	0037, 0370	Hankook.....	0180, 0030, 0178, 0019, 0056, 0409, 0628
Friac.....	0009, 0102, 0370, 0499	Hanseatic.....	0282, 0009, 0037, 0217, 0320, 0361, 0377, 0394, 0428, 0519, 0556, 0661
Frontech.....	0009, 0163, 0217, 0247, 0264, 0363, 0448, 0474	Hantarex.....	0037, 0213, 0516
Fujitsu.....	0179, 0072, 0102, 0186, 0206, 0217, 0683, 0809	Hantor.....	0037
Funai.....	0180, 0179, 0171, 0264, 0294, 0303, 0342, 1904		

Harley Davidson.....	0179, 0043, 1904	Imperial.....	0074, 0076, 0084, 0247, 0370, 0418
Harman/Kardon.....	0054, 0078	Indesit.....	0213
Harvard.....	0180, 0068	Indiana.....	0037
Harwood	0009, 0032, 0037, 0412	Infinity.....	0054
Havermy.....	0093	Ingelen.....	0163
Hello Kitty.....	0451	Ingersol.....	0009
Hema.....	0009, 0217	Inkel.....	0571
Hifivox.....	0196, 0198, 0399	Inno Hit.....	0009, 0072, 0217, 0290, 0516
Hikona.....	0218, 0474	Innova.....	0037
Hinari.....	0179, 0039, 0009, 0036, 0037, 0211, 0218, 0235, 0283, 0355, 0487, 1908	Inteq.....	0017
Hisawa.....	0282, 0218, 0400, 0455, 0610	Interbuy.....	0037, 0068, 0264
Hit.....	0087	Interfunk.....	0012, 0037, 0087, 0163, 0247, 0275, 0327, 0361, 0512
Hitachi.....	0165, 0030, 0178, 0145, 0019, 0179, 0056, 0016, 0039, 0009, 0027, 0032, 0036, 0037, 0038, 0043, 0044, 0072, 0092, 0095, 0097, 0105, 0109, 0151, 0157, 0163, 0182, 0186, 0194, 0196, 0198, 0213, 0217, 0225, 0227, 0279, 0349, 0356, 0363, 0381, 0409, 0413, 0473, 0474, 0481, 0492, 0499, 0516, 0548, 0576, 0577, 0578, 0583, 0719, 0744, 1045, 1225, 1256, 1904	Internal.....	0037
Hornophone.....	0037	Intervision.....	0282, 0037, 0068, 0102, 0217, 0218, 0247, 0264, 0377, 0394, 0448, 0455, 0486, 0487, 0519
Hua Tun.....	0009	Irradio.....	0218, 0247, 0290, 0371
Huanyu.....	0216, 0374	Isukai.....	0282, 0037, 0218, 0455
Hyper.....	0009, 0216, 0217, 0247	JBL.....	0054
Hypersonic.....	0361	JCB.....	0000
Hypson.....	0282, 0037, 0264, 0400, 0455	JEC.....	0502
ICE.....	0216, 0217, 0218, 0264, 0371, 0556	JVC.....	0463, 0053, 0036, 0069, 0094, 0160, 0169, 0182, 0190, 0192, 0193, 0218, 0371, 0418, 0606, 0653, 0683, 1923
ICeS.....	0216, 0218	Janeil.....	0046
IR.....	0093, 0007, 0010, 0011, 0012, 0032, 0033, 0035, 0036, 0037, 0043, 0045, 0070, 0072, 0073, 0074, 0076, 0087, 0101, 0102, 0104, 0105, 0108, 0109, 0146, 0157, 0163, 0190, 0191, 0192, 0193, 0194, 0195, 0196, 0205, 0206, 0213, 0216, 0217, 0225, 0226, 0227, 0235, 0238, 0243, 0247, 0274, 0287, 0290, 0291, 0292, 0294, 0303, 0320, 0327, 0343, 0349, 0354, 0356, 0361, 0363, 0370, 0374, 0448, 0505, 0512, 0516, 0535, 0553, 0554, 0556	Jean.....	0156, 0051, 0236, 0179, 0003, 0009, 0092, 0474, 0721
IRT.....	0628	Jensen.....	0761, 0815, 0817, 1933
ITS.....	0216, 0264, 0371	KB Aristocrat.....	0163
ITT.....	0179, 0007, 0163, 0208, 0283, 0339, 0346, 0349, 0361, 0473, 0480, 0548, 0567, 0610	KEC.....	0180
ITV.....	0037, 0264	KMC.....	0106
Iberia.....	0037	KTV.....	0180, 0030, 0039, 0183, 0185, 0217, 0280
		Kaisui.....	0282, 0009, 0037, 0216, 0217, 0218, 0455
		Kamp.....	0216
		Kapsch.....	0104, 0163, 0206, 0361
		Karcher.....	0282, 0102, 0421, 0610
		Kasui.....	0282
		Kathrein.....	0556
		Kawasho	0158, 0216, 0308
		Kaypani.....	0052
		Kendo.....	0037, 0102, 0235, 0247, 0411, 0428, 0610
		Kennedy.....	0206, 0213, 0435
		Kenwood.....	0030, 0019
		Kingsley.....	0216
		Kioto.....	0706
		Kloss.....	0024, 0046, 0078
		Kneissel.....	0037, 0238, 0259, 0292, 0374, 0411, 0435, 0610
		Kolin.....	0180, 0053, 0033, 0036, 0108, 0474
		Kolster.....	0037
		Konka.....	0218, 0371, 0628, 0632, 0638, 0703, 0707, 0725, 0726, 1939, 1940

Korpel.....	0037	Matsui.....	0009, 0011, 0033, 0035, 0036, 0037, 0072, 0163, 0177, 0191, 0195, 0208, 0211, 0217, 0235, 0272, 0294, 0335, 0354, 0355, 0363, 0371, 0433, 0443, 0455, 0487, 0516, 0579
Korting.....	0087, 0320, 0421	Matsushita.....	0250, 0161, 0650
Kosmos.....	0037	McMichael.....	0043
Koyoda.....	0009	Mediator.....	0012, 0037
Kraking.....	0238	Medion.....	0037, 0668, 0808, 1037
Kuba Electronic.....	0303	Megas.....	0610
Kyoshu.....	0032, 0412	Megatron.....	0178, 0145, 0003
Kyoto.....	0032, 0163, 0385	Melvox.....	0400
L&S Electronic.....	0808	Memorex.....	0154, 0250, 0463, 0150, 0178, 0179, 0056, 0016, 0009, 0106, 1037, 1911, 1920, 1924, 1926, 1927
LG.....	0060, 0030, 0178, 0019, 0056, 0001, 0003, 0004, 0032, 0037, 0038, 0108, 0409, 0442, 0474, 0644, 0700, 0714, 1934	Memphis.....	0337, 0385
LXI.....	0047, 0054, 0154, 0156, 0178, 0148, 0747	Mercur.....	0001
LaSAT.....	0486	Metz.....	0037, 0087, 0213, 0275, 0367, 0388, 0447, 0535, 0554, 0746
Lenco.....	0104	Micromaxx.....	0808
Leyco.....	0037, 0072, 0264, 0294, 0579	Microstar.....	0808
Liesenk & Tter.....	0037	Midland.....	0047, 0017, 0051, 0039, 0032, 0135, 0747
Liesenkotter.....	0037, 0327	Minerva.....	0070, 0487, 0535, 0554
Lifetec.....	0037, 0218, 0374, 0519	Minoka.....	0412
Lloyd's.....	1904	Minutz.....	0021
Lloytron.....	0032	Mirror.....	1900
Loewe.....	0037, 0087, 0136, 0292, 0512, 0633, 0694	Mitsubishi.....	0154, 0250, 0093, 0236, 0180, 0150, 0030, 0178, 0019, 0179, 0056, 0007, 0014, 0033, 0036, 0037, 0087, 0098, 0108, 0155, 0331, 0354, 0358, 0381, 0474, 0512, 0535, 1917
Logik.....	0016, 0001, 0005, 0011, 0033, 0193	Mivar.....	0216, 0290, 0291, 0292, 0516, 0609
Luma.....	0206, 0259, 0363	Monaco.....	0009
Lumatron.....	0217	Motion.....	0076
Luxman.....	0056	Motorola.....	0093, 0055
Luxor.....	0163, 0194, 0208, 0290, 0349, 0356, 0361, 0363, 0548	Multibroadcast.....	0193
M Electronic.....	0009, 0037, 0057, 0068, 0104, 0105, 0109, 0163, 0216, 0217, 0247, 0287, 0346, 0374, 0411, 0480, 0492, 0512	Multitech.....	0180, 0009, 0049, 0076, 0102, 0216, 0217, 0247, 0363, 0486
MEI.....	0185	Murphy.....	0039, 0072, 0163, 0216, 0474
MGA.....	0150, 0030, 0178, 0019, 0155, 1907	Myryad.....	0556
MTC.....	0060, 0030, 0019, 0056, 0049, 0091, 0185, 0216, 0349, 0370, 0512	NAD.....	0156, 0178, 0361, 0866
MTEC.....	0032, 0272	NEC.....	0154, 0156, 0051, 0165, 0030, 0178, 0019, 0056, 0009, 0036, 0046, 0170, 0186, 0320, 0381, 0455, 0474, 0497, 0704, 1704
Magnadyne.....	0087, 0102, 0247, 0516	NEI.....	0037, 0337, 0371
Magnafon.....	0073, 0076, 0102, 0213, 0216, 0516	NTC.....	0092
Magnasonic.....	1913, 1928	Naiko.....	0606
Magnavox.....	0054, 0030, 0179, 0020, 0024, 0028, 0036, 0096, 0186, 0187, 0230, 0386, 1254, 1454, 1904, 1913, 1931	Nakimura.....	0037, 0374
Magnin.....	1907	Nakio.....	0480
Magnum.....	0037, 0648	Naonis.....	0363
Majestic.....	0016, 0015	National.....	0226
Manesth.....	0035, 0037, 0217, 0235, 0264, 0294, 0320	Neckermann.....	0037, 0087, 0191, 0213, 0247, 0320, 0327, 0349, 0363, 0370, 0411, 0418, 0505, 0554, 0556
Marantz.....	0054, 0030, 0037, 0556		
Marelli.....	0087		
Mark.....	0037		
Maruman.....	0391, 0627		

Nesco.....	0179, 0247	Panasonic.....	0054, 0250, 0051, 0055, 0037, 0126, 0161, 0163, 0213, 0214, 0226, 0274, 0338, 0340, 0361, 0367, 0516, 0548, 0650, 1650, 1919, 1924, 1927, 1930, 1941, 1946, 1947
Netsat.....	0037	Panavision.....	0037, 0411
Network.....	0032, 0337	Pathe Cinema.....	0163, 0213, 0216, 0238, 0320
Neufunk.....	0037, 0556	Pathe Marconi.....	0196, 0198, 0205, 0399
New Tech.....	0217, 0343	Pausa.....	0009
Newave.....	0093, 0178, 0009, 0092, 0161, 0721	Penney.....	0047, 0156, 0051, 0060, 0030, 0178, 0021, 0019, 0018, 0039, 0002, 0003, 0027, 0032, 0110, 0135, 0149, 0747, 1347, 1907, 1919, 1926
Nicamagic.....	0216	Perdio.....	0037, 0163, 0320
Nikkai.....	0009, 0032, 0035, 0036, 0037, 0072, 0216, 0217, 0218, 0264, 0337	Phase.....	0032
Nikko.....	0030, 0178, 0092	Philco.....	0054, 0463, 0180, 0030, 0178, 0145, 0019, 0056, 0020, 0028, 0032, 0037, 0074, 0076, 0084, 0087, 0096, 0186, 0213, 0247, 0278, 0370, 0409, 0418, 0474, 0628, 0747, 1911
Nisato.....	0391	Philips.....	0054, 0000, 0051, 0030, 0178, 0019, 0056, 0007, 0012, 0020, 0024, 0028, 0032, 0037, 0043, 0087, 0092, 0108, 0186, 0187, 0193, 0278, 0332, 0343, 0374, 0409, 0423, 0474, 0554, 0556, 0595, 0721, 0747, 1454
Noblex.....	0430	Phoenix.....	0087, 0216, 0320, 0385, 0486
Noblisko.....	0070, 0076, 0102, 0216	Phonola.....	0012, 0037, 0087, 0193, 0216
Nogamatic.....	0196	Pilot.....	0030, 0019, 0039
Nokia.....	0179, 0163, 0208, 0320, 0339, 0346, 0349, 0361, 0374, 0473, 0480, 0548, 0567, 0606, 0610, 0631, 1912	Pioneer.....	0037, 0038, 0109, 0163, 0166, 0172, 0287, 0361, 0423, 0428, 0486, 0679, 0760, 0866
Norcent.....	0748, 0824	Plantron.....	0009
Nordmende.....	0109, 0195, 0196, 0198, 0213, 0287, 0343, 0399, 0560	Playsonic.....	0217
Noshi.....	0018	Polytron.....	0697
Novak.....	0012	Portland.....	0019, 0039, 0092, 0374
Novatronic.....	0037, 0105, 0531	Prandoni-Prince.....	0213, 0361, 0363, 0516
Oceanic.....	0163, 0208, 0361, 0548, 0567	Precision.....	0217
Okano.....	0009, 0037, 0264, 0370	Prima.....	0068, 0264, 0474, 0761, 0815, 0817, 1933
Omega.....	0264	Princeton.....	0700, 0717
On Command.....	0531	Prinz.....	0194
Onking.....	0280	Prism.....	0051
Onwa.....	0180, 0102, 0218, 0371, 0433, 0581	Profex.....	0009, 0076, 0163, 0361, 0363
Optimus.....	0154, 0250, 0166, 0650, 1913, 1924, 1927	Profi.....	0009
Optonica.....	0093, 0165	Profitronic.....	0037, 0102
Orion.....	0236, 0463, 0179, 0037, 0177, 0211, 0235, 0294, 0320, 0355, 0443, 0474, 0516, 0531, 0655, 1905, 1911, 1929	Proline.....	0072
Orline.....	0037, 0218	Proscan.....	0047, 0747, 1922
Ormond.....	0385	Prosonic.....	0037, 0579
Orsowe.....	0516	Protech.....	0009, 0037, 0102, 0217, 0247, 0264, 0337, 0418, 0668
Osaki.....	0032, 0037, 0072, 0217, 0218, 0264, 0272, 0355, 0374, 0412, 0474, 0493	Proton.....	0030, 0178, 0039, 0001, 0003, 0009, 0031, 0052, 0149, 0466, 0474, 0644
Osio.....	0037	Pulsar.....	0017, 0019
Oso.....	0218		
Osume.....	0032, 0036, 0037, 0072, 0157, 0218, 0474		
Otto Versand.....	0093, 0010, 0036, 0037, 0109, 0191, 0213, 0217, 0226, 0235, 0247, 0294, 0303, 0320, 0343, 0349, 0361, 0505, 0512, 0535, 0554, 0556		
Pael.....	0216		
Palladium.....	0363, 0370, 0411, 0418		
Panama.....	0217, 0247, 0264		

Pye.....	0007, 0012, 0037, 0087, 0554, 0556	Saisho.....	0009, 0011, 0033, 0177, 0211, 0217, 0235, 0264, 0354, 0516
Quasar.....	0250, 0051, 0165, 0055, 0247, 0474, 0650, 1919, 1924	Salora.....	0163, 0194, 0290, 0349, 0356, 0361, 0363, 0516, 0548
Quelle.....	0010, 0011, 0037, 0070, 0074, 0084, 0104, 0200, 0213, 0327, 0328, 0361, 0505, 0512, 0535, 0554	Sambers.....	0076, 0102, 0213, 0516
Questa.....	0032, 0036	Sampo.....	0154, 1755, 0093, 0030, 0178, 0039, 0009, 0032, 0036, 0052, 0092, 0110, 0171, 0474, 0650, 0700, 0721
Questar.....	0032	Samsung.....	0154, 0060, 0030, 0178, 0019, 0179, 0056, 0039, 0009, 0032, 0037, 0072, 0090, 0092, 0110, 0208, 0216, 0217, 0264, 0278, 0290, 0329, 0370, 0409, 0427, 0448, 0474, 0482, 0519, 0556, 0587, 0618, 0644, 0702, 0747, 0766, 0812, 1903
R-Line.....	0037	Samsux.....	0039
RBM.....	0070	Sandra.....	0216, 0217
RCA.....	0047, 0000, 0030, 0178, 0019, 0018, 0029, 0038, 0090, 0092, 0135, 0174, 0278, 0679, 0747, 1047, 1147, 1247, 1347, 1447, 1454, 1547, 1907, 1917, 1919, 1922, 1948	Sansei.....	0451
RFT.....	0072, 0087, 0428	Sansui.....	0463, 0037, 0655, 0706, 1904, 1911, 1929
RTF.....	0087	Sanyo.....	0154, 0180, 0011, 0036, 0045, 0068, 0072, 0088, 0104, 0107, 0108, 0146, 0157, 0159, 0208, 0213, 0216, 0217, 0232, 0280, 0339, 0370, 0376, 0381, 0424, 0474, 0484, 0799, 1907
Radialva.....	0037, 0218, 0337	Sanyong.....	0032
RadioShack.....	0047, 0154, 0165, 0180, 0030, 0178, 0019, 0056, 0039, 0032, 0037, 0409, 0747, 1904, 1920	Schaub Lorenz.....	0361
Radiola.....	0012, 0037, 0217	Schneider.....	0012, 0037, 0057, 0217, 0218, 0247, 0259, 0303, 0336, 0361, 0371, 0394, 0519, 0556, 0668, 1137, 1904
Radiomarelli.....	0037, 0087, 0247, 0516	Scimitsu.....	0019
Radiotone.....	0009, 0037, 0264, 0428, 0579	Scotch.....	0178
Rank Arena.....	0036	Scotland.....	0163
Realistic.....	0154, 0165, 0180, 0030, 0178, 0019, 0056, 0039, 0032	Scott.....	0236, 0180, 0178, 0019, 0179
Recor.....	0037	Sears.....	0047, 0054, 0154, 0156, 0178, 0179, 0056, 0015, 0146, 0148, 0149, 0159, 0171, 0747, 1904, 1926
Rediffusion.....	0361, 0548	Seleco.....	0163, 0206, 0259, 0363, 0411
Redstar.....	0037	Semivox.....	0180
Reflex.....	0037	Semp.....	0156
Reoc.....	0714	Sencora.....	0009
Revox.....	0037	Sentra.....	0035, 0218, 0283
Rex.....	0163, 0206, 0259, 0264, 0363, 0411	Serino.....	0216, 0455, 0610
Rhapsody.....	0183, 0185, 0216	Sharp.....	0093, 0165, 0030, 0039, 0032, 0036, 0153, 0157, 0220, 0256, 0294, 0386, 0409, 0474, 0491, 0516, 0589, 0650, 0688, 0689, 0787, 0818, 1093, 1193, 1917
Roadstar.....	0009, 0037, 0218, 0264, 0418	Shen Ying.....	0179, 0003, 0009, 0092, 0474
Robotron.....	0087	Sheng Chia.....	0093, 0236, 0179, 0009, 0033, 0474
Rowa.....	0698, 0712	Shintoshi.....	0037
Roxy.....	0448	Shogun.....	0019
Royal Lux.....	0412		
Runco.....	0017, 0030, 0497, 0603		
SBR.....	0007, 0012, 0037, 0043, 0193		
SEG.....	0009, 0036, 0037, 0076, 0102, 0217, 0264, 0668		
SEI.....	0010, 0087, 0102, 0177, 0206, 0213, 0294, 0516		
SEI-Sinudyne.....	0037, 0213		
SKY.....	0037		
SSS.....	0180, 0019		
Saba.....	0087, 0109, 0163, 0196, 0198, 0205, 0213, 0287, 0335, 0343, 0361, 0399, 0498, 0516, 0548, 0560, 0625		
Saccs.....	0238		
Sagem.....	0455, 0610		

Shorai.....	0179, 0294	T + A.....	0447
Siarem.....	0087, 0102, 0213, 0516	TCM.....	0808
Siemens.....	0032, 0037, 0146, 0157, 0191, 0195, 0200, 0213, 0327, 0328, 0535, 0554	TMK.....	0178, 0056, 0177
Signature.....	0016	TNCi.....	0017
Silva.....	0216	TVS.....	0463
Silver.....	0179, 0036, 0361	TVTEXT 95.....	0556
Simpson.....	0186, 0187	Tacico.....	0178, 0179, 0009, 0092, 0474
Singer.....	0087, 0102	Tactus.....	0272
Sinu.....	0102	Tai Yi.....	0009
Sinudyne.....	0010, 0087, 0102, 0177, 0206, 0213, 0235, 0294, 0516	Tandberg.....	0367
Skantic.....	0356	Tandy.....	0093, 0039, 0072, 0163, 0217, 0218
Skygiant.....	0180	Tashiko.....	0032, 0033, 0036, 0043, 0092, 0146, 0163, 0216, 0217, 0363, 0650, 0721
Skysonic.....	0696	Tatung.....	0054, 0154, 0156, 0051, 0060, 0055, 0003, 0009, 0011, 0036, 0037, 0049, 0072, 0217, 0272, 0338, 0396, 0474, 0516, 0553, 0621
Skyworth.....	0037	Teac.....	0282, 0009, 0037, 0264, 0412, 0418, 0455, 0624, 0668, 0698, 0706, 0712, 0721, 1037, 1437, 1904, 1909, 1913, 1932, 1949
Solavox.....	0032, 0072, 0163, 0361, 0548	Tec.....	0009, 0217, 0247, 0259, 0337, 0471, 0474
Sonitron.....	0208, 0339, 0370	Technema.....	0320
Sonoko.....	0282, 0009, 0037	Technics.....	0250, 0051, 0650
Sonolor.....	0163, 0208, 0361, 0567	Technol Ace.....	0179
Sontec.....	0009, 0037, 0294, 0370	Technovox.....	0007
Sony.....	0000, 0010, 0011, 0036, 0080, 0102, 0111, 0505, 0650, 0651, 1010, 1505, 1651, 1904, 1925	Techwood.....	0051, 0056, 0003
Sound & Vision.....	0102, 0374	Teco.....	0051, 0093, 0178, 0009, 0036, 0068, 0092, 0218, 0264, 0280, 0474, 0653
Soundesign.....	0180, 0178, 0179, 0186	Teknika.....	0054, 0180, 0150, 0060, 0019, 0179, 0056, 0016, 0039, 0092, 0186
Soundwave.....	0037, 0320, 0418	Teleavia.....	0196, 0205, 0343, 0399
Sowa.....	0156, 0051, 0060, 0178, 0036, 0092, 0226, 0338, 0474	Telefunken.....	0056, 0005, 0037, 0073, 0074, 0084, 0101, 0109, 0196, 0213, 0262, 0335, 0343, 0471, 0486, 0498, 0566, 0625, 0702
Spectricon.....	0003, 0137	Telegazi.....	0037
Squareview.....	0171	Telemeister.....	0037, 0320
Ssangyong.....	0009, 0032	Telesonic.....	0037
Stag.....	0032	Telestar.....	0037, 0579
Standard.....	0009, 0037, 0217, 0218, 0320, 0374	Teletech.....	0009, 0037, 0337
Starlite.....	0180	Teleton.....	0036, 0186, 0206, 0217, 0259, 0349, 0363
Stenway.....	0282, 0218	Televideon.....	0216, 0320
Stern.....	0163, 0206, 0259, 0264, 0363, 0411	Temco.....	0294
Strato.....	0037, 0264	Tennessee.....	0037
Stylandia.....	0217	Tensai.....	0009, 0037, 0104, 0105, 0217, 0218, 0247, 0294, 0320, 0371, 0374, 0377
Sunkai.....	0294, 0355, 0455, 0610	Tenson.....	0320
Sunstar.....	0009, 0037, 0371	Tera.....	0030, 0031, 0149, 0466, 0474
Sunwood.....	0037	Texet.....	0009, 0216, 0218, 0374
SuperTech.....	0009, 0037, 0216	Thomas.....	1904
Superla.....	0516		
Supra.....	0056, 0039, 0009		
Supre-Macy.....	0046		
Supreme.....	0000		
Susumu.....	0218, 0474		
Sylvania.....	0054, 0030, 0020, 0028, 0065, 0096, 0171, 0186, 0381, 1931, 1944		
Symphonic.....	0180, 0171, 1904, 1913		
Synco.....	0000, 0451, 0093, 0060, 0178, 0036, 0092, 0474		
Sysline.....	0037		
Sytong.....	0216		

Thomson.....	0037, 0109, 0196, 0198, 0205, 0287, 0335, 0343, 0349, 0399, 0471, 0560, 0625, 1447	Vision.....	0217, 0320
Thorn.....	0005, 0035, 0037, 0072, 0073, 0074, 0084, 0104, 0190, 0192, 0193, 0238, 0272, 0278, 0335, 0343, 0361, 0374, 0499, 0505, 0512, 0535, 0553	Vistar.....	0206
Thorn-Ferguson.....	0343	Voxson.....	0087, 0163, 0363, 0418
Tokai.....	0009, 0037, 0163, 0337, 0448	Waltham.....	0037, 0109, 0217, 0356, 0385, 0418
Tokyo.....	0035, 0329, 0448	Wards.....	0054, 0165, 0030, 0178, 0021, 0019, 0179, 0056, 0016, 0020, 0027, 0028, 0029, 0080, 0096, 0111, 0174, 0866
Tomashi.....	0282	Watson.....	0009, 0037, 0213, 0218, 0320, 0394, 0519, 0579
Toshiba.....	0154, 0156, 0060, 0035, 0036, 0070, 0102, 0109, 0149, 0161, 0243, 0381, 0502, 0508, 0509, 0553, 0618, 0644, 0650, 0718, 1256, 1508, 1704, 1918, 1935, 1936, 1945	Watt Radio.....	0102, 0213, 0216
Tosonic.....	0185	Waycon.....	0156
Totevision.....	0039	Wega.....	0036, 0037, 0087
Trans Continens.....	0217	Wegavox.....	0009
Transonic.....	0698, 0712	Weltblick.....	0320
Trical.....	0157	White Westinghouse...	0463, 0037, 0186, 0216, 0320, 0337, 0623, 1909
Trident.....	0516	Windstar.....	0282
Tristar.....	0193, 0218	Xrypton.....	0037
Triumph.....	0177, 0243, 0346, 0516, 0556	Yamaha.....	0030, 0019, 0769
Tsoschi.....	0282	Yamishi.....	0282, 0217, 0455
Tuntex.....	0030, 0009, 0092, 0474	Yapshe.....	0250
Uher.....	0037, 0206, 0303, 0320, 0374, 0418, 0486	Yokan.....	0037
Ultra.....	0192, 0391	Yoko.....	0009, 0037, 0217, 0218, 0264, 0339, 0421
Ultravox.....	0037, 0087, 0102, 0213, 0216, 0247	Zanussi.....	0206, 0217, 0363
Unic Line.....	0037, 0473	Zenith.....	0017, 0463, 0178, 0016, 0092, 0624, 1904, 1909, 1911, 1929
United.....	0037	Zenor.....	0339
Universal.....	0027	Zonda.....	0003
Universum.....	0009, 0010, 0011, 0032, 0036, 0037, 0070, 0074, 0076, 0104, 0105, 0146, 0157, 0170, 0177, 0213, 0217, 0247, 0264, 0290, 0294, 0327, 0337, 0346, 0361, 0370, 0411, 0418, 0421, 0474, 0480, 0492, 0505, 0512, 0535, 0554, 1901		
Univox.....	0037, 0087, 0163, 0238, 0337		
Vector Research.....	0030		
Vestel.....	0037, 0217		
Vibrant.....	0272		
Victor.....	0250, 0053, 0036, 0160, 0376, 0650, 0653		
Video Concepts.....	0098		
Videologic.....	0216, 0218		
Videosat.....	0247		
Videotechnic.....	0217, 0320		
Videoton.....	0356		
Vidikron.....	0054, 0242		
Vidtech.....	0178, 0019, 0036		
ViewSonic.....	1755		
Viking.....	0046		

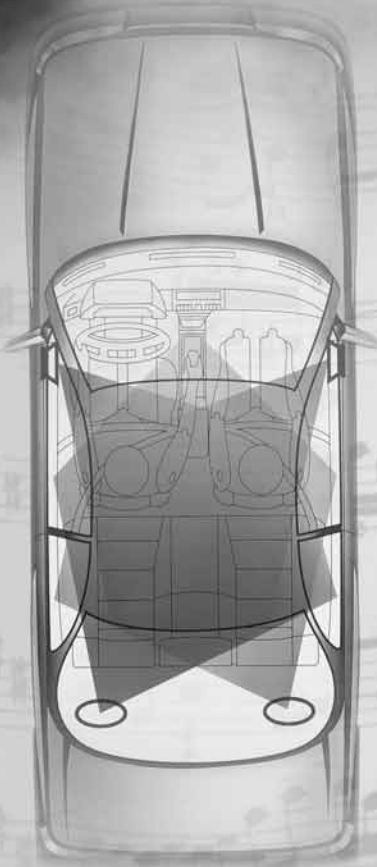

BOSE[®]
Better sound through research[®]

©2004 Bose Corporation
The Mountain
Framingham, MA 01701
271967 Rev. 01 CCM-000921