



***The Bose® Acoustimass® 6 Series III and Acoustimass 10 Series III  
Home Theater Speaker Systems***

Manuale di istruzioni

-  **AVVERTENZA:** per ridurre il rischio di incendio o di scossa elettrica, eviti di esporre il modulo Acoustimass® alla pioggia o all'umidità.
-  **ATTENZIONE:** per evitare il rischio di scossa elettrica, faccia corrispondere l'estremità più ampia della spina alla fessura più ampia della presa, quindi la inserisca a fondo.



Questi segnali di ATTENZIONE sono presenti sul modulo Acoustimass:



Il simbolo del fulmine con la punta a freccia all'interno di un triangolo equilatero mette in guardia l'utente contro "tensioni pericolose" non isolate all'interno del telaio del sistema, di entità tale da presentare un potenziale pericolo di scossa elettrica.



Il simbolo del punto esclamativo racchiuso all'interno di un triangolo equilatero, che appare sul sistema, rimanda l'utente alla lettura delle importanti istruzioni di uso e manutenzione contenute in questo manuale.

### Ulteriori informazioni sulla sicurezza

Faccia riferimento alle istruzioni aggiuntive contenute nella pagina Informazioni importanti sulla sicurezza fornita con il sistema.

### Per cortesia legga questo manuale di istruzioni

Segua scrupolosamente le indicazioni fornite in questa guida dell'utente che consentono di configurare e utilizzare correttamente il sistema e sfruttare appieno tutte le funzionalità avanzate di cui dispone. Conservi la guida dell'utente quale riferimento per il futuro.

-  **ATTENZIONE:** non collochi sull'apparecchio candele accese o altre sorgenti di fiamme libere.

### Informazioni importanti

Il numero di serie del sistema si trova sul fondo del modulo Acoustimass.

Numero di serie: \_\_\_\_\_

Nome del rivenditore: \_\_\_\_\_

Telefono del rivenditore: \_\_\_\_\_ Data d'acquisto \_\_\_\_\_

Le suggeriamo di conservare lo scontrino fiscale e la scheda della garanzia insieme a questo Manuale d'Istruzioni.

© 2002 Bose Corporation. Nessuna parte di questo documento può essere riprodotta, modificata, distribuita o usata in altro modo senza previa autorizzazione scritta.

Prodotto su licenza di Dolby Laboratories. "Dolby" e il simbolo doppia-D sono marchi registrati di Dolby Laboratories. Versioni riservate non commercializzate. ©1992-1997 Dolby Laboratories. Tutti i diritti riservati.

**Dove trovare ...**

Installazione	4
Per iniziare	4
Disimballaggio	4
Collocazione dei diffusori per ottenere un suono Home Cinema realistico	5
Diffusore a cubetto frontale centrale	6
Diffusori a cubetto frontali sinistro e destro	7
Diffusori a cubetto surround	7
Modulo Acoustimass® amplificato	7
Collegamento dei diffusori	8
Collegamento dei diffusori a cubetto frontali al modulo Acoustimass	8
Collegamento dei diffusori a cubetto surround al modulo Acoustimass	9
Collegamento del modulo Acoustimass al ricevitore	10
Verifica dei collegamenti	12
Alimentazione del modulo Acoustimass	12
Utilizzo del sistema	13
Per un suono Home Cinema realistico	13
Regolazione del livello LFE (effetti a bassa frequenza)	13
Regolazione del livello di compensazione ambientale dei bassi	13
Impostazione del ricevitore audio surround digitale	13
Si assicuri di ricevere il segnale audio digitale	14
Impostazione del ricevitore audio surround analogico	14
Riferimenti	15
In caso di problemi	15
Servizio clienti	15
Pulizia dei diffusori	16
Caratteristiche tecniche	16
Garanzia	17
Accessori	17

### Per iniziare

Grazie per avere scelto il sistema di diffusori home cinema Bose® Acoustimass® 6 serie III o Acoustimass 10 serie III.

La tecnologia dei diffusori Bose Virtually Invisible® consente di godere a casa propria del suono realistico offerto dai più recenti film, CD e spettacoli televisivi codificati surround, senza dover riempire la stanza di diffusori. Ognuno dei cinque cubetti riproduce, insieme al modulo Acoustimass amplificato, l'intera gamma di frequenze audio dei programmi digitali multi-canale. L'elaborazione del segnale integrata garantisce la migliore prestazione dei bassi su ogni canale, ad ogni livello di volume, qualunque sia l'impostazione del ricevitore.

Il videoregistratore stereo, il televisore stereo o il lettore DVD invia il programma codificato al ricevitore surround che interpreta e distribuisce le informazioni al modulo Acoustimass amplificato. Il modulo riproduce i bassi di tutti i canali ed invia il segnale audio appropriato a ciascun diffusore a cubetto. La distribuzione del suono varia in base al tipo di programma: i dialoghi vengono generalmente inviati al diffusore centrale, i diffusori frontali sinistro e destro creano un palcoscenico visuale e lei si sente al centro dell'azione perché i suoni e gli effetti speciali sono inviati ai diffusori posteriori. Durante la riproduzione con audio surround, è possibile sentire il suono provenire da uno, da alcuni o da tutti i diffusori.

Per scegliere programmi con codifica surround, cercare le diciture Surround, Dolby Surround, il simbolo della doppia D 3, Dolby Digital 1 o altri formati digitali oppure la parola "surround" che appare prima di una trasmissione televisiva. Il sistema è compatibile con i ricevitori Home Cinema e consente di ascoltare anche i programmi stereo che non sono codificati surround.

### Disimballaggio

 **AVVERTENZA:** il modulo Acoustimass 6 amplificato pesa 12,3 kg, mentre il modulo Acoustimass 10 amplificato pesa 15,9 kg. È pertanto opportuno prestare la massima attenzione durante il sollevamento per evitare danni fisici.

 **AVVERTENZA:** per evitare rischi di soffocamento, tenere fuori dalla portata dei bambini i sacchetti di plastica che avvolgono questi diffusori.

 **Nota:** questo prodotto non deve essere alimentato tramite i convertitori DC-AC che possono essere presenti su automobili, veicoli ricreativi, barche, navi o in altri contesti analoghi.

Estragga delicatamente il contenuto della confezione (Figura 1):

1. Rimuova la scatola marrone che si trova all'interno e che contiene i diffusori a cubetto.
2. Capovolga delicatamente il cartone appoggiandolo su di un lato.
3. Estragga lentamente il modulo Acoustimass dal cartone.
4. Sollevi con delicatezza il modulo in posizione eretta.

 **Nota:** a questo punto è consigliabile annotare il numero di serie dei diffusori sulla scheda di garanzia ed a pagina 2 del presente manuale. Conservi tutto il materiale di imballaggio per un eventuale impiego futuro.

**Figura 1**

Contenuto della confezione

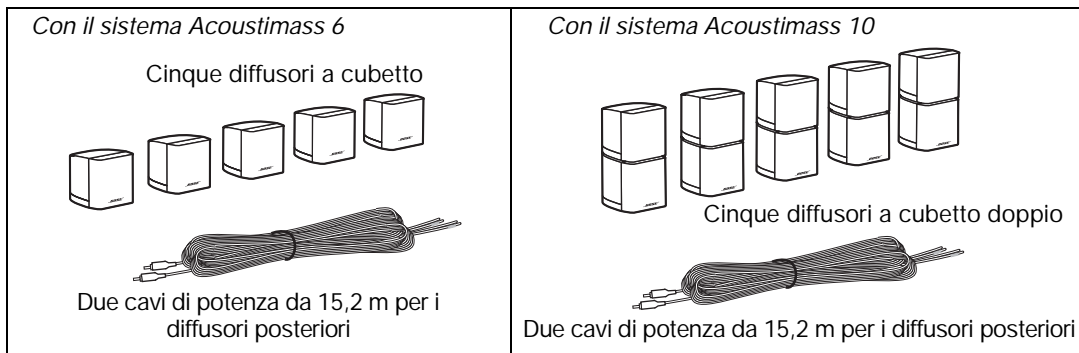
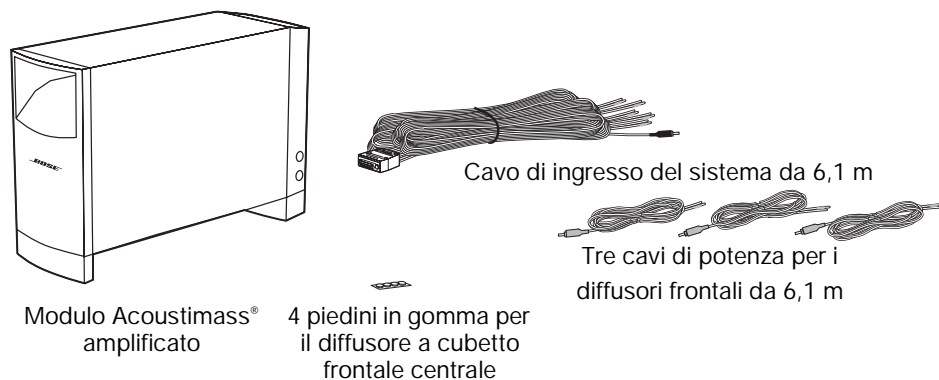

## Collocazione dei diffusori per ottenere un suono Home Cinema realistico

Nella Figura 2 è illustrata la disposizione consigliata per l'Home Cinema. È comunque possibile modificare la disposizione dei diffusori in modo da sfruttare al meglio le caratteristiche acustiche dei vari ambienti di ascolto. Di seguito sono riportate alcune indicazioni utili per il posizionamento del sistema di diffusori:

- I diffusori a cubetto sono identici e possono essere utilizzati per qualsiasi canale.
- Tutti i diffusori a cubetto Acoustimass sono schermati magneticamente per evitare interferenze con l'immagine televisiva.
- Nel sistema Acoustimass 10 è possibile ruotare le sezioni superiore e inferiore dei cubetti per creare una diffusione del suono che riempia la stanza (Figura 3).
- Le staffe a parete e i supporti da pavimento Bose® offrono ulteriori opportunità di installazione. Consulti la sezione "Accessori" a pagina 17. Segua attentamente le istruzioni relative alle staffe da parete. Una corretta installazione assicura una prestazione ottimale e le migliori condizioni di sicurezza del sistema.

**Figura 2**

Disposizione consigliata per l'Home Cinema

Per il sistema Acoustimass® 6 serie III

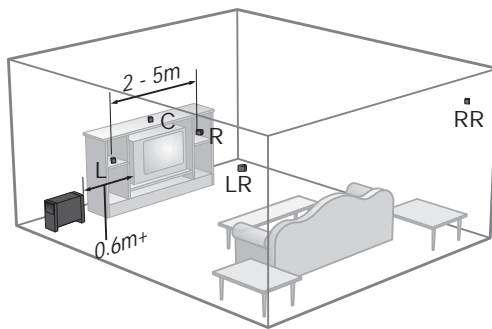

Per il sistema Acoustimass 10 serie III

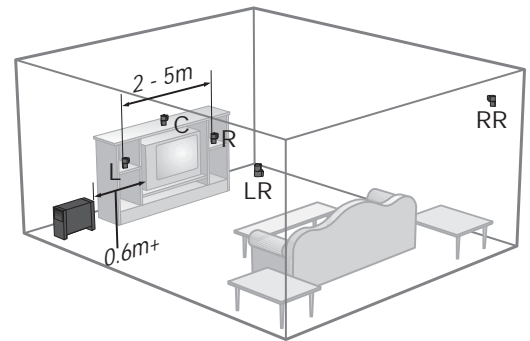

**⚠ ATTENZIONE:** per prevenire interferenze, si assicuri che il modulo Acoustimass sia ad una distanza di almeno 0,6 m dal televisore.

**Figura 3**

Schema di riflessione nella stanza

Per Acoustimass 6 serie III

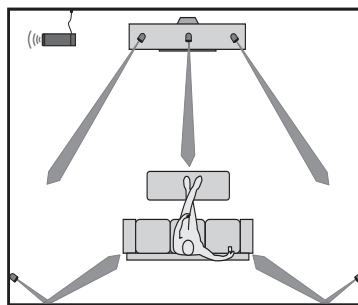

Per Acoustimass 10 serie III

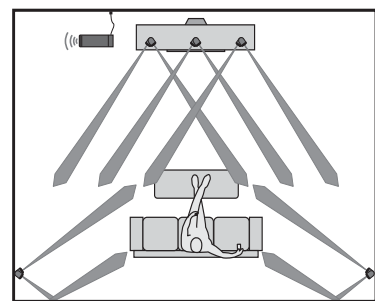

## Diffusore a cubetto frontale centrale

Il diffusore anteriore centrale localizza l'azione e il dialogo sullo schermo. Il suono deve dare l'impressione di provenire dall'immagine.

- Collochi il diffusore centrale sopra, sotto o direttamente sul televisore. Nel caso decida di posizionarlo al di sotto, si assicuri che non sostenga in alcun modo il peso del televisore.
- Per ottenere la riproduzione più accurata del dialogo, cerchi di mantenere il diffusore centrale quanto più vicino al centro verticale dell'immagine.

**⚠ ATTENZIONE:** posizioni i diffusori a cubetto su una superficie stabile e piana. Le vibrazioni possono infatti causarne lo spostamento, soprattutto se vengono collocati su superfici lisce, come marmo, vetro o legno molto levigato. Se il diffusore centrale viene collocato sul televisore, utilizzi i quattro piedini in gomma forniti in dotazione. Per ottenere gratuitamente piedini in gomma supplementari (codice articolo 178321-04), rivolgerti al Servizio Clienti Bose®. Fare riferimento all'elenco di numeri di telefono incluso nella documentazione del sistema.

### **Diffusori a cubetto frontali sinistro e destro**

I gruppi di diffusori frontali sinistro e destro creano un'immagine sonora più ampia dello schermo che appare del tutto naturale agli spettatori ovunque seduti. I diffusori possono essere posizionati vicino allo schermo del televisore senza causare interferenze all'immagine. Collochili i cubetti frontali destro e sinistro ai lati del televisore, ad una distanza minima tra loro di 2 m e massima di 5 m (vedere Figura 2).

### **Diffusori a cubetto surround**

I diffusori surround, o posteriori, aggiungono suoni ed effetti speciali che espandono l'immagine visiva, proiettando lo spettatore al centro dell'azione. In alcuni casi questi diffusori possono riprodurre anche il dialogo.

- I diffusori surround sinistro e destro debbono essere collocati in modo da permettere al suono di raggiungere lo spettatore da entrambi i lati, e non solo da dietro (vedere Figura 3).
- Collochili i cubetti surround all'altezza dell'orecchio o più in alto, se possibile.
- Per il sistema Acoustimass® 10, ruoti le sezioni superiore e inferiore dei diffusori a cubetto surround in modo da dirigere il suono sia davanti che dietro lo spettatore (vedere Figura 3).
- Per il sistema Acoustimass 6, direzioni i diffusori a cubetto surround appena dietro l'ascoltatore o verso la parete posteriore per creare un suono riflesso (vedere Figura 3).

### **Modulo Acoustimass amplificato**

La tecnologia dei diffusori Bose® Acoustimass sfrutta il fatto che la sorgente dei suoni bassi più profondi è difficile da localizzare. In questo modo è possibile nascondere il modulo Acoustimass amplificato in un luogo conveniente. Collochili il modulo nello stesso lato della stanza in cui si trova il televisore.

- È possibile nascondere il modulo dietro o sotto i mobili, purché l'apertura non sia ostruita. Si assicuri che tra l'apertura e una qualsiasi superficie sia presente uno spazio di almeno 5 cm.
- Se l'apertura è diretta verso la parete, i bassi risulteranno accentuati. In caso contrario, saranno attenuati.

**⚠ ATTENZIONE:** per prevenire interferenze, si assicuri che il modulo sia ad una distanza di almeno 0,6 m dal televisore.

**Figura 4**

Posizione del modulo Acoustimass amplificato



## Collegamento dei diffusori

- ⚠ ATTENZIONE:** non colleghi mai i diffusori a cubetto direttamente all'uscita di un ricevitore. Collegi sempre i cubetti al modulo Acoustimass® amplificato, quindi colleghi il modulo al ricevitore.
- ⚠ ATTENZIONE:** non utilizzi in nessun caso dei cavi rotti o logori che possono trasmettere delle scosse elettriche o danneggiare il sistema. I cavi forniti non sono adatti per l'installazione sotto traccia. Faccia riferimento alle norme locali per l'edilizia o si rivolga ad un installatore qualificato.

### Collegamento dei diffusori a cubetto frontali al modulo Acoustimass

Per il collegamento dei diffusori a cubetto frontali destro, sinistro e centrale al modulo Acoustimass sono forniti tre cavi separati da 6,1 m (Figura 5). I cavi dei diffusori anteriori sono dotati di connettori RCA blu a un'estremità, contrassegnati dalle lettere **L** (sinistra), **R** (destra) o **C** (centrale). Alle estremità opposte, i cavi sono dotati di due fili. Sul positivo + di ogni cavo troverà un collarino rosso contrassegnato come **LEFT** (sinistra), **RIGHT** (destra) o **CENTER** (centrale). Si assicuri di associare ogni cavo al diffusore corrispondente.

**Figura 5**

Collegamento dei diffusori a cubetto al modulo Acoustimass

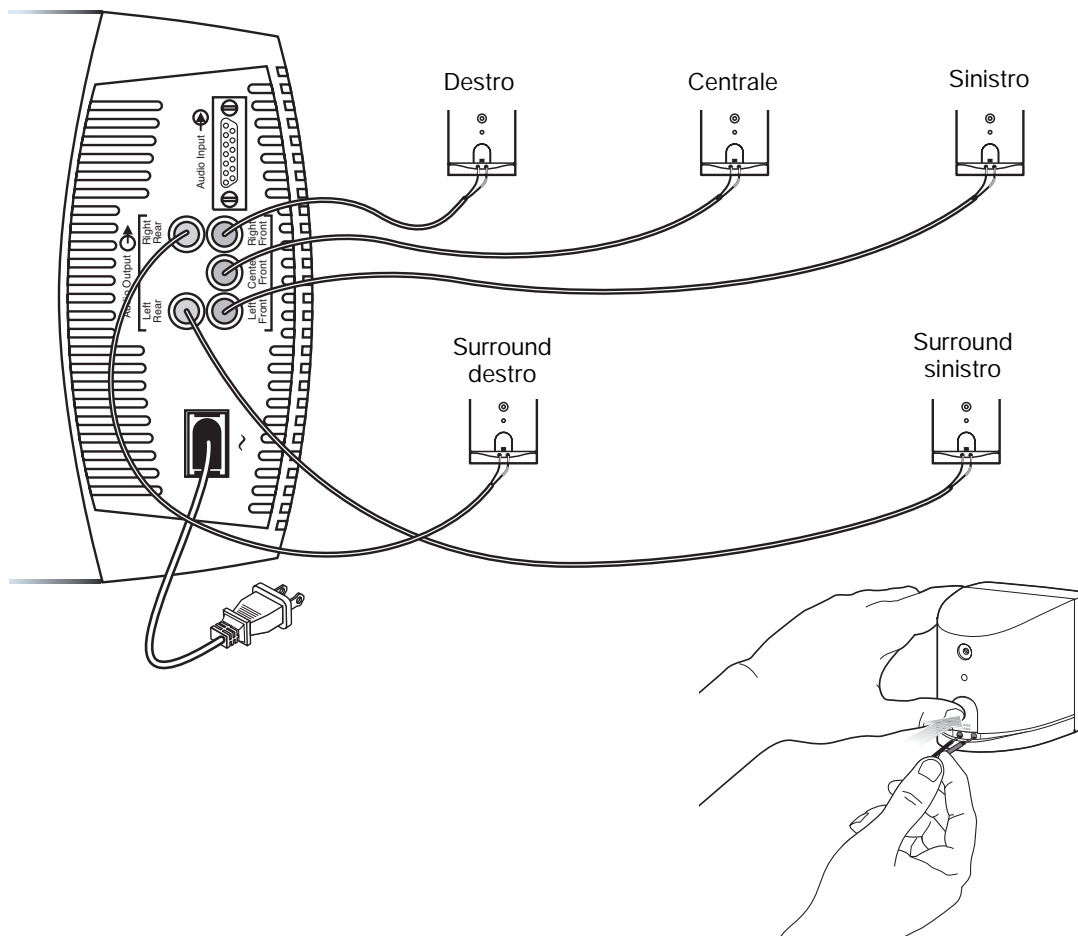

1. Collegi la coppia di fili contrassegnata come **CENTER** (centrale) al cubetto centrale (Figura 5). Prema la linguetta del connettore sul retro del diffusore a cubetto. Inserisca il filo contrassegnato (+) nel terminale rosso e quello non contrassegnato (-) nel terminale nero. Rilasci la linguetta per fissare i fili.
2. Collegi la coppia di cavi contrassegnata come **RIGHT** (destra) al cubetto anteriore destro (sulla destra del televisore osservandolo da davanti).
3. Collegi la coppia di fili contrassegnata come **LEFT** (sinistra) al cubetto frontale sinistro.
4. Inserisca l'estremità opposta di ciascun cavo nei corrispondenti jack RCA blu **CENTER FRONT** (centrale frontale), **RIGHT FRONT** (frontale destro) e **LEFT FRONT** (frontale sinistro) sul modulo Acoustimass®.

### **Collegamento dei diffusori a cubetto surround al modulo Acoustimass**

I diffusori a cubetto surround si collegano al modulo Acoustimass tramite un cavo da 15 m (Figura 5). Assicurarsi di associare ogni cavo al corrispondente diffusore. I cavi dei diffusori posteriori sono dotati di connettori RCA arancioni a un'estremità contrassegnati dalle lettere **LR** (posteriore sinistro) e **RR** (posteriore destro). Alle estremità opposte, i cavi sono dotati di due fili. Sul positivo + di ogni cavo troverà un collarino rosso contrassegnato come **LEFT REAR** (posteriore sinistro) e **RIGHT REAR** (posteriore destro). Si assicuri di associare ogni cavo al diffusore corrispondente.

1. Collegi la coppia di cavi contrassegnata come **RIGHT REAR** al diffusore surround destro (sulla destra guardando il televisore). Vedere Figura 5. Prema la linguetta del terminale sul retro del diffusore a cubetto. Inserisca il filo contrassegnato (+) nel terminale rosso e quello non contrassegnato (-) nel terminale nero. Rilasci la linguetta per fissare i fili.
2. Collegi la coppia di fili contrassegnata come **LEFT REAR** (posteriore sinistro) al cubetto surround sinistro.
3. Inserisca l'estremità opposta di ciascun cavo nei corrispondenti jack RCA arancioni **RIGHT REAR** e **LEFT REAR** sul modulo Acoustimass.

### **Collegamento del modulo Acoustimass® al ricevitore**

Il cavo di ingresso del sistema da 6 m collega il modulo al ricevitore surround (vedere Figura 6). Questo cavo è dotato ad un'estremità di un connettore multipolare e di diverse coppie di fili all'estremità opposta. Le coppie di fili che compongono il cavo possono essere separate per il tratto necessario a raggiungere le connessioni sul ricevitore surround. Sul rivestimento delle coppie di fili sono presenti le diciture **RIGHT** (destra), **LEFT** (sinistra), **CENTER** (centrale), **RIGHT SURROUND** (surround destro) o **LEFT SURROUND** (surround sinistro) che indicano a quali connettori del ricevitore collegarsi.

**⚠ ATTENZIONE:** prima di effettuare qualsiasi collegamento, spegnere il ricevitore e scollegarlo dalla presa di corrente per evitare danni al sistema.

**⚠ ATTENZIONE:** non collegare il modulo Acoustimass amplificato direttamente al televisore a meno che il televisore non sia provvisto di circuito di decodifica surround e di uscite amplificate per tutti i canali.

1. Inserisca il connettore multipolare del cavo di ingresso del sistema nella presa relativa, presente sul modulo Acoustimass. Serri le due viti a testa zigrinata per assicurare saldamente il collegamento.
2. Colleghi ciascuna coppia di fili del cavo di ingresso del sistema, al ricevitore surround. Presti attenzione alla coincidenza tra le polarità delle connessioni (+ con + e - con -).
  - Colleghi ogni filo contrassegnato (+) al terminale + del canale relativo del ricevitore.
  - Colleghi ogni filo non contrassegnato (-) al terminale - del canale relativo del ricevitore.

**🎵 Nota:** Sulla spina RCA del cavo di ingresso del sistema è presente una copertura di protezione. Rimuova questa protezione per effettuare il collegamento al connettore LFE/SUBWOOFER OUT (uscita LFE/subwoofer) del ricevitore. Se il ricevitore non dispone di un jack LFE/SUBWOOFER OUT, non rimuova la protezione della spina.

3. Se presente, è consigliabile collegare la spina RCA del cavo di ingresso del sistema, al connettore LFE/SUBWOOFER OUT del ricevitore surround.

**⚠ ATTENZIONE:** si assicuri che i cavi scoperti non si tocchino, in modo da evitare danni al ricevitore.

**Figura 6**

Collegamenti dal modulo Acoustimass® al ricevitore

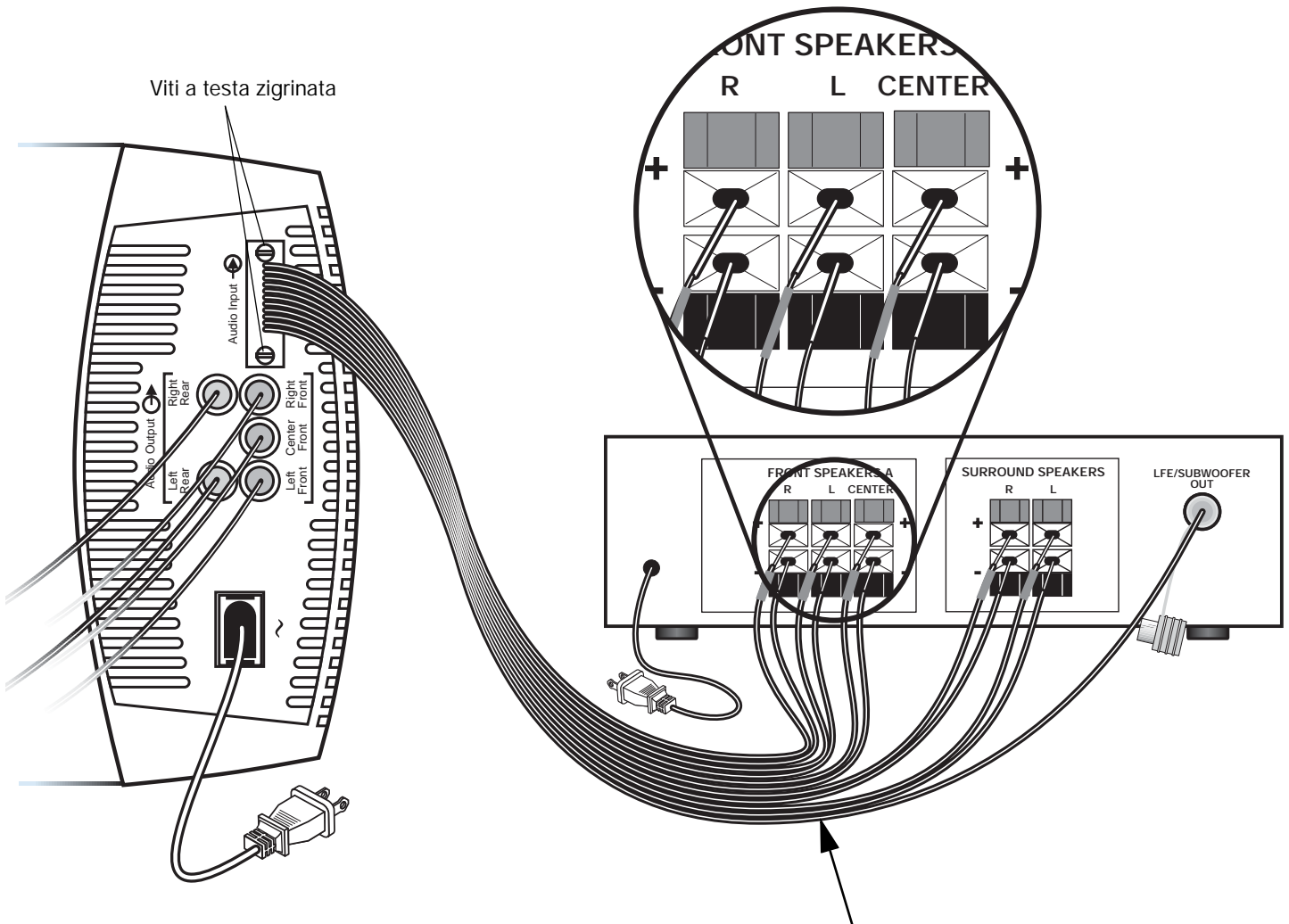

Viti a testa zigrinata

🎵 **Nota:** è possibile separare i cavi per il tratto necessario a raggiungere comodamente le connessioni sul ricevitore surround.

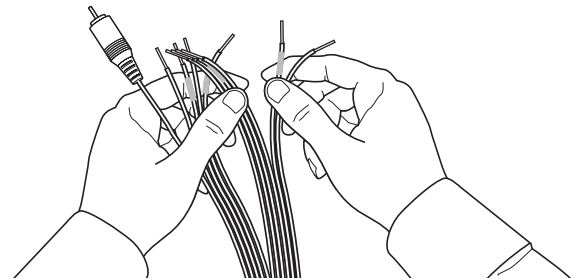

### Verifica dei collegamenti

Controlli tutti i collegamenti dal ricevitore al modulo Acoustimass® amplificato e da quest'ultimo ai diffusori a cubetto (Figura 5 e Figura 6). Si assicuri che tutti i cubetti siano collegati ai terminali appropriati in base alla loro posizione nella stanza. Verifichi che tutti i fili siano collegati in fase (+ con + e - con -). Corregga gli eventuali problemi di collegamento prima di alimentare e accendere il ricevitore.

### Alimentazione del modulo Acoustimass

♪ **Nota:** Bose® consiglia di utilizzare un soppressore di sovracorrente di qualità su tutte le apparecchiature elettroniche utilizzate. Le variazioni e i picchi di corrente possono danneggiare i componenti elettronici di qualsiasi sistema. Un soppressore di buona qualità è in grado di eliminare la maggior parte dei guasti attribuibili a sovracorrenti momentanee e può essere acquistato presso un qualsiasi negozio di elettronica.

Dopo avere controllato tutti i collegamenti, colleghi il cavo di alimentazione del modulo Acoustimass amplificato alla presa di corrente di rete. Non è necessario spegnere il modulo al termine dell'ascolto. Il sistema di diffusori Acoustimass si accende e si spegne automaticamente quando riceve un segnale dal ricevitore surround.

## Per un suono Home Cinema realistico

**⚠ ATTENZIONE:** i sistemi di diffusori Acoustimass® 6 e Acoustimass 10 sono dotati di un circuito di protezione automatica integrato contro la maggior parte dei danni causati da sollecitazioni elettriche o sovraccarico. Quando il volume è troppo alto questo circuito si attiva, causando una leggera diminuzione del segnale di uscita. Si tratta di un effetto normale che segnala che la potenza d'ingresso supera i livelli di sicurezza. È sconsigliato l'ascolto prolungato a questi livelli.

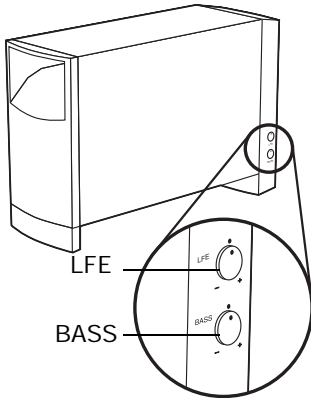

### Regolazione del livello LFE (effetti a bassa frequenza)

Il controllo di livello **LFE** del modulo Acoustimass amplificato aumenta o diminuisce il livello relativo degli effetti a bassa frequenza delle colonne sonore dei film. Utilizzi prima la funzione "test tones" del ricevitore audio surround digitale per impostare i livelli di volume di ciascuno dei diffusori a cubetto. Utilizzi quindi il controllo **LFE** sul modulo Acoustimass per impostare il volume del canale LFE in base al livello scelto per i diffusori a cubetto.

### Regolazione del livello di compensazione ambientale dei bassi

Questa funzione le consentirà di mettere a punto il sistema dopo avere collocato il modulo Acoustimass nella posizione desiderata. Se il suono diffuso nell'ambiente risulta "stridente" o carente di bassi, ruotare il controllo **BASS** (bassi) in senso orario per aumentare il livello di bassi riprodotti dal modulo. Se invece il suono diffuso nell'ambiente risulta "roboante" o con un livello eccessivo di bassi, ruoti la manopola in senso antiorario per ridurre i bassi riprodotti dal modulo. L'impostazione di fabbrica o pre-impostata è adatta alla maggior parte delle condizioni d'ascolto.

## Impostazione del ricevitore audio surround digitale

I diffusori Acoustimass 6 o Acoustimass 10 sono compatibili con le uscite dei ricevitori surround digitali. L'elaborazione del segnale integrata assicura la riproduzione completa dei bassi per ogni canale, indipendentemente dalle impostazioni del ricevitore. Nella tabella che segue tuttavia, è indicata una serie di impostazioni raccomandate per il ricevitore. I cubetti devono essere impostati su **LARGE** (ampio) nel menù visualizzato sul display digitale del ricevitore. La funzione **LFE** o subwoofer deve essere impostata su **ON** (attiva). Se applicabile, la funzione di cross-over deve essere impostata sul valore più basso possibile, in genere 80 Hz.

<i>Diffusore</i>	<i>Impostazione del ricevitore</i>
Sinistro e destro frontale	LARGE (ampio)
Centrale frontale	LARGE
Sinistro e destro posteriore	LARGE
LFE/Subwoofer	ON (attivo)

### Si assicuri di ricevere il segnale audio digitale

Per assicurarsi che il segnale *audio digitale* proveniente dal lettore DVD raggiunga il ricevitore surround, colleghi l'uscita *audio digitale* di quest'ultimo all'ingresso *audio digitale* del ricevitore (Figura 7).

Prima di avviare la riproduzione di un disco DVD, si assicuri di selezionare l'uscita digitale nel menù di impostazione del lettore DVD. Per ulteriori informazioni sulla configurazione e il funzionamento, faccia riferimento al manuale d'uso fornito con il ricevitore surround.

#### Figura 7

Collegamenti di segnali digitali su un ricevitore surround

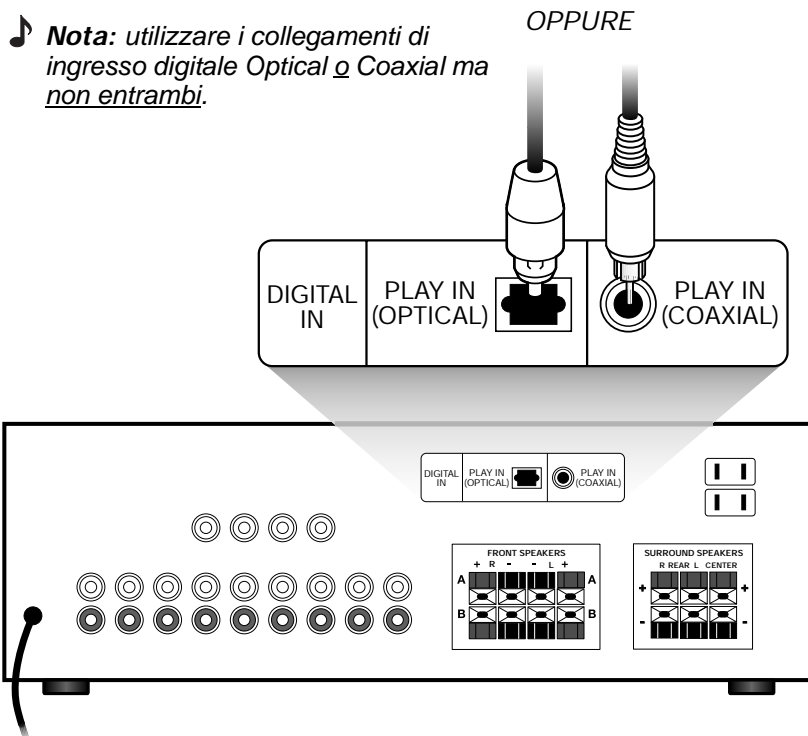

### Impostazione del ricevitore audio surround analogico

Per applicazioni con suono surround analogico (non digitale), è necessario impostare su **WIDE** (ampio) la modalità centrale del suono surround sul ricevitore. L'esatta procedura per effettuare questa impostazione varia a seconda della marca e del modello del ricevitore surround in uso. Per verificare e regolare il bilanciamento di ogni diffusore, segua le istruzioni contenute nel manuale d'uso del ricevitore.

## In caso di problemi

In caso di problemi con il sistema di diffusori Acoustimass®, spenga la sorgente audio e provi ad adottare le soluzioni suggerite nella tabella che segue. Se il problema persiste, contatti il suo rivenditore Bose® locale per ottenere assistenza. Per contattare direttamente la Bose, consulti l'elenco di indirizzi e numeri di telefono dei centri assistenza, allegato alla documentazione del sistema.

<b>Problema</b>	<b>Soluzione</b>
Il sistema non funziona	<ul style="list-style-type: none"> <li>• Si accerti che il ricevitore e il modulo Acoustimass amplificato siano collegati a una presa di corrente alternata sicuramente funzionante e che il ricevitore sia acceso.</li> <li>• Si assicuri di avere selezionato una sorgente sul ricevitore (video, CD, DVD, sintonizzatore).</li> </ul>
Il suono è assente	<ul style="list-style-type: none"> <li>• Controlli i collegamenti dei diffusori.</li> <li>• Si assicuri che il modulo Acoustimass amplificato sia collegato a una presa di corrente.</li> <li>• Per il suono digitale, si accerti che l'uscita digitale del lettore DVD sia collegata all'ingresso digitale del ricevitore mediante un cavo coassiale o ottico.</li> <li>• Si assicuri che la sorgente audio selezionata sia corretta. Ad esempio, selezioni l'audio DVD sul ricevitore e sul lettore per ascoltare l'audio del DVD.</li> <li>• Scolleghi eventuali cuffie.</li> <li>• Aumenti il volume.</li> </ul>
I diffusori a cubetto non emettono alcun suono	<ul style="list-style-type: none"> <li>• Si accerti che il modulo Acoustimass amplificato sia collegato alla presa di corrente e che il ricevitore sia acceso.</li> </ul>
Il suono è distorto	<ul style="list-style-type: none"> <li>• Controlli che il cavo dei diffusori non sia danneggiato.</li> <li>• Riduca il volume dei componenti esterni collegati al ricevitore.</li> </ul>
Non ci sono bassi	<ul style="list-style-type: none"> <li>• Si accerti che i collegamenti dei diffusori al ricevitore/amplificatore siano corretti (+ con + e - con -).</li> </ul>
I bassi sono insufficienti o eccessivi	<ul style="list-style-type: none"> <li>• Per aumentare i bassi, sposti il modulo Acoustimass amplificato più vicino a un muro o ad un angolo. Lo allontanati da un muro o da un angolo per ridurre i bassi.</li> <li>• Regoli opportunamente il livello LFE.</li> </ul>
Non c'è suono surround	<ul style="list-style-type: none"> <li>• Si assicuri che il segnale elaborato dal ricevitore provenga da un videoregistratore Hi-Fi, da un televisore stereo, da un lettore di dischi laser, da un lettore DVD o da un'altra sorgente con audio surround.</li> <li>• Se sta utilizzando la modalità Dolby Pro-Logic, si accerti che il suono surround sia attivato.</li> <li>• Se sta utilizzando la decodifica Digitale, controlli che le impostazioni del ricevitore siano corrette.</li> <li>• Verifichi che la sorgente (DVD, laser disc o programma televisivo) sia codificata in Dolby Digital.</li> </ul>

## Servizio clienti

Per ulteriore assistenza nella risoluzione dei problemi, contatti il servizio clienti della Bose. Faccia riferimento all'elenco di indirizzi e numeri di telefono dei centri di assistenza, allegato alla documentazione del sistema.

### Pulizia dei diffusori

Per pulire le superfici esterne del sistema di diffusori Acoustimass® si serva esclusivamente di un panno morbido e asciutto. Non utilizzi spray vicino al sistema ed eviti di versare liquidi nelle aperture. Inoltre non utilizzi solventi, prodotti chimici o soluzioni detergenti contenenti alcol, ammoniaca o sostanze abrasive.

Se necessario, le griglie dei diffusori a cubetto possono essere pulite delicatamente con un aspirapolvere, prestando comunque attenzione a non danneggiare gli altoparlanti posti proprio dietro il tessuto delle griglie.

### Caratteristiche tecniche

#### Caratteristiche

- Tecnologia dei diffusori Direct/Reflecting® (Acoustimass-10 serie III)
- Design dei diffusori Virtually Invisible®
- Tecnologia dei diffusori Acoustimass abbinata all'elaborazione del segnale integrata
- Diffusori a cubetto schermati magneticamente
- Circuito di protezione automatica del sistema
- Controllo di qualità computerizzato con sistema Syncom®

#### Finitura

- Cubetti: finitura di colore nero o bianco artico
- Modulo Acoustimass: finitura antigraffio di colore nero o bianco artico

	<b>Acoustimass 6 serie III</b>	<b>Acoustimass 10 serie III</b>
<b>Potenza nominale del modulo Acoustimass</b>	USA/Canada: 100-127V ~ 50/60 Hz 135W Europa/Australia: 220-240V ~ 50/60 Hz 135W	USA/Canada: 100-127V ~ 50/60 Hz 270W Europa/Australia: 220-240V ~ 50/60 Hz 270W
<b>Altoparlanti</b>	Diffusori a cubetto: un Twiddler™ da 6,35 cm Modulo: un woofer da 13 cm	Diffusori a cubetto: due Twiddler™ da 6,35 cm Modulo: due woofer da 13 cm
<b>Connettività</b>	Compatibile con amplificatori e ricevitori A/V con potenza nominale da 10 a 150 watt per canale su 4-8 ohm	Compatibile con amplificatori e ricevitori A/V con potenza nominale da 10 a 200 watt per canale su 4-8 ohm
<b>Dimensioni</b>	Diffusore a cubetto: 7,9 cm x 7,9 cm x 10,2 cm Modulo: 41,4 cm x 20,6 cm x 56,6 cm	Diffusori a cubetto: 15,7 cm x 7,9 cm x 10,2 cm Modulo: 41,4 cm x 20,6 cm x 64,3 cm
<b>Peso</b>	Diffusore a cubetto: 0,5 kg Modulo: 12,2 kg	Diffusore a cubetto: 1,1 kg Modulo: 15,9 kg

## Garanzia

Il sistema di diffusori Acoustimass® è coperto da una garanzia limitata trasferibile. I dettagli sulla garanzia sono riportati sulla scheda di garanzia allegata al sistema. La preghiamo di completare la scheda di registrazione e di spedirla alla Bose®.

## Accessori

- Supporti da tavolo: UTS-20B (nero), UTS-20W (bianco)
- Supporti da pavimento: UFS-20B (nero), UFS-20W (bianco)
- Staffe da parete: UB-20B (nero), UB-20W (bianco)
- Adattatore cavo di ingresso del modulo da utilizzare con cavi esistenti:  
PN 267138-001 (nero)  
PN 267138-002 (bianco)
- Adattatore per il cavo tra il modulo e i diffusori a cubetti da utilizzare con cavi esistenti:  
PN 267139-001 (nero)  
PN 267139-002 (bianco)
- Cavo di prolunga di ingresso da 6,1 m per il modulo:  
PN 198221-001 (nero)  
PN 198221-002 (bianco)



***BOSE***<sup>®</sup>  
***Better sound through research***<sup>®</sup>

©2004 Bose Corporation  
The Mountain, Framingham, MA 01701-9168 USA  
264838-ITAv0 AM Rev.00